

# EUROLAMP®

Pioneers in New Technology!

## ΟΔΗΓΙΕΣ ΧΡΗΣΗΣ INSTRUCTIONS



**300-70042 (AT-2178)**

ΠΙΣΤΟΛΑΚΙ ΜΑΛΛΙΩΝ ΜΑΥΡΟ 2200W ΜΕ ΑΚΡΟΦΥΣΙΟ ΚΑΙ ΦΥΣΟΥΝΑ  
HAIR DRYER BLACK 2200W WITH BLOWER & DIFFUSER

Παρακαλούμε διαβάστε προσεκτικά και κρατήστε τις οδηγίες για μελλοντική αναφορά. Παρακαλείσθε να δώσετε ιδιαίτερη προσοχή στις πληροφορίες ασφαλείας.

## ΣΥΣΤΑΣΕΙΣ ΑΣΦΑΛΕΙΑΣ

- Είναι απαραίτητο να διαβάσετε και να κατανοήσετε όλες τις οδηγίες ασφάλειας και λειτουργίας πριν από τη εγκατάσταση. Εάν η συσκευή χρησιμοποιείται για πρώτη φορά, διατηρήστε τις οδηγίες ασφαλείας για μελλοντική αναφορά.
- Σε περιπτώσεις που χρειάζεται να γίνει η σύνδεση με απευθείας παροχή ρεύματος είναι απαραίτητο να γίνει από εξειδικευμένο άτομο. Η λανθασμένη εγκατάσταση και χρήση μπορούν να προκαλέσουν κίνδυνο ηλεκτροπληξίας ή πυρκαγιάς.
- Ο καθαρισμός μπορεί να γίνει με ένα στεγνό και καθαρό πανί ή με τη χρήση ουδέτερου καθαριστικού. Μην χρησιμοποιείτε διαλυτικά ή διαβρωτικά προϊόντα. Σε περίπτωση που είναι υγρή η επιφάνεια περιμένετε να στεγνώσει, πριν το χρησιμοποιήσετε. Αποφύγετε την επαφή με υγρά σε όλα τα ηλεκτρικά μέρη.
- Η συσκευή πρέπει να φυλάσσεται μακριά από παιδιά και ανήλικους.
- Η εγγύηση δεν ισχύει πλέον όταν υπάρχουν ελαττώματα στο προϊόν που προέρχονται από ζημιά ή όταν τα μέρη του προϊόντος έχουν αλλοιωθεί από μη εξουσιοδοτημένα άτομα καθώς και μετά από τυχόν επέμβαση στο περιεχόμενο της συσκευής από ακατάλληλο χειρισμό ή κακή χρήση.
- Ακολουθήστε τις παρακάτω οδηγίες για την ασφαλή χρήση και εγκατάσταση. Καθώς θα αποσυσκευάζετε το προϊόν, ελέγξτε για ζημιές. Σε αυτή την περίπτωση ενημερώστε τον προμηθευτή σας.

 **ΠΡΟΣΟΧΗ:** Οι ηλεκτρολογικές συνδέσεις πρέπει να γίνονται από εξειδικευμένο ηλεκτρολόγο και σύμφωνα με τους ευρωπαϊκούς κανόνες για τις ηλεκτρικές εγκαταστάσεις.

 **ΣΗΜΑΝΤΙΚΟ:** ΟΥΔΕΜΙΑ ΕΥΘΥΝΗ ΦΕΡΕΙ Η ΕΤΑΙΡΕΙΑ ΓΙΑ ΤΗΝ ΕΓΚΑΤΑΣΤΑΣΗ. Η ΕΓΚΑΤΑΣΤΑΣΗ ΑΠΟΤΕΛΕΙ ΑΠΟΚΛΕΙΣΤΙΚΗ ΕΥΘΥΝΗ ΤΟΥ ΠΕΛΑΤΗ.

 **ΠΡΟΣΟΧΗ:** Πριν την εγκατάσταση της συσκευής, βεβαιωθείτε ότι έχετε απενεργοποιήσει την παροχή ρεύματος. Μην ενεργοποιήσετε την παροχή ρεύματος έως ότου εγκατασταθεί πλήρως η συσκευή και είναι έτοιμη για χρήση.

*Η EUROLAMP ABEE διατηρεί το δικαίωμα να ερμηνεύει και να τροποποιεί το περιεχόμενο αυτού του εγγράφου ανά πάσα στιγμή χωρίς προηγούμενη ειδοποίηση.*

## ΣΩΣΤΗ ΔΙΑΘΕΣΗ ΑΥΤΟΥ ΤΟΥ ΠΡΟΪΟΝΤΟΣ

Αυτή η σήμανση υποδηλώνει ότι το προϊόν αυτό δεν πρέπει να διατεθεί μαζί με άλλα οικιακά απορρίμματα σε όλη την ΕΕ. Για να αποφευχθεί πιθανή βλάβη στο περιβάλλον ή την ανθρώπινη υγεία από την ανεξέλεγκτη διάθεση των αποβλήτων, ανακυκλώστε την υπεύθυνα για την πρόωθηση της βιώσιμης επαναχρησιμοποίησης των υλικών πόρων. Για να επιστρέψετε τη χρησιμοποιημένη συσκευή σας, χρησιμοποιήστε τα συστήματα επιστροφής και συλλογής ή επικοινωνήστε με τον πωλητή όπου αγοράστηκε το προϊόν. Μπορούν να πάρουν αυτό το προϊόν για ασφαλή περιβαλλοντική ανακύκλωση.



Μπορεί να είστε ήδη εξοικειωμένοι με τη χρήση του σεσουάρ μαλλιών, αλλά παρακαλούμε αφιερώστε χρόνο να διαβάσετε αυτές τις οδηγίες. Έχουν σχεδιαστεί για να εξοικειωθείτε με τα χαρακτηριστικά αυτής της συσκευής και για να διασφαλίσετε ότι θα την αξιοποιήσετε στο έπακρο.

**Η ασφάλεια είναι σημαντική**

**Η δική σας ασφάλειά και των άλλων είναι σημαντική. Παρακαλούμε, να διαβάσετε τις οδηγίες ασφαλείας πριν χρησιμοποιήσετε αυτό το σεσουάρ.**

### ΠΕΡΙΓΡΑΦΗ ΤΗΣ ΣΥΣΚΕΥΗΣ

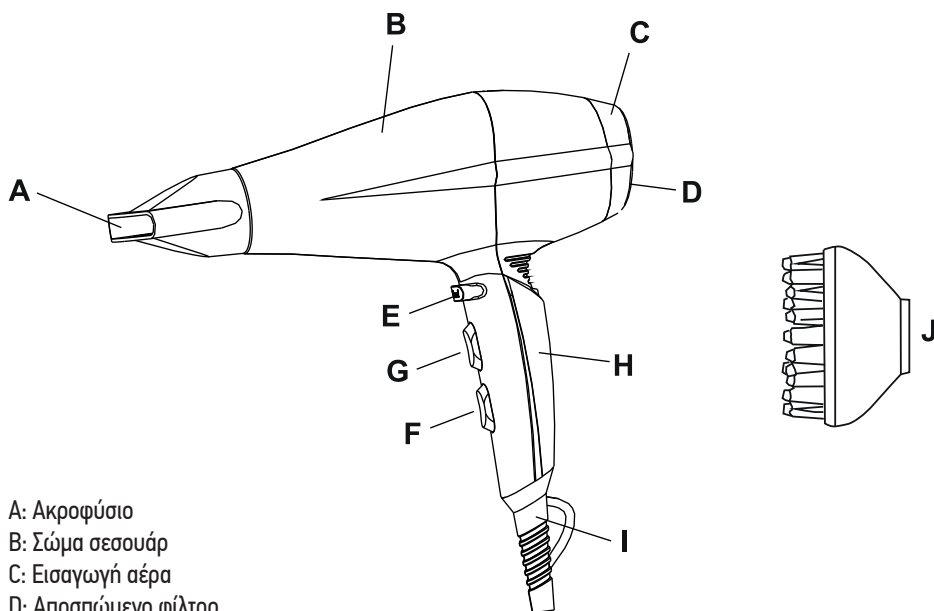

- A: Ακροφύσιο
- B: Σώμα σεσουάρ
- C: Εισαγωγή αέρα
- D: Αποσπώμενο φίλτρο
- E: Κουμπί άμεσου ψυχρού αέρα
- F: On/off/επιλογή ταχύτητας
- G: Επιλογή θερμοκρασίας
- H: Χειρολαβή
- I: Κρίκος ανάρτησης
- J: Φυσούνα

### Ηλεκτρικές πληροφορίες

Όνομαστική τάση (V)	AC 220-240V
Όνομαστική συχνότητα (Hz)	50-60Hz
Όνομαστική ισχύς εισόδου (W)	1800-2200W

## Οδηγίες ασφαλείας

Διαβάστε όλες τις οδηγίες ασφαλείας πριν από την πρώτη χρήση του σεσουάρ.

### ΠΡΟΣΟΧΗ:

**ΑΥΤΟ ΤΟ ΣΕΣΟΥΑΡ ΒΡΙΣΚΕΤΑΙ ΣΤΟ ΡΕΥΜΑ ΜΕΧΡΙ ΝΑ ΑΠΟΣΥΝΔΕΘΕΙ Η ΠΑΡΟΧΗ ΡΕΥΜΑΤΟΣ ΑΠΟ ΤΟ ΔΙΚΤΥΟ. ΓΙΑ ΝΑ ΑΠΟΦΥΓΕΤΕ ΤΟΝ ΚΙΝΔΥΝΟ ΗΛΕΚΤΡΟΠΛΗΞΙΑΣ:**



Μην χρησιμοποιείτε αυτή τη συσκευή κοντά σε μπανιέρες, ντους, λεκάνες ή άλλα δοχεία που περιέχουν νερό.

**ΠΡΟΕΙΔΟΠΟΙΗΣΗ:** Μην χρησιμοποιείτε αυτή τη συσκευή κοντά σε νερό.

- Ο θόρυβος που εκπέμπεται από τη συσκευή είναι  $\geq 90$  dB(A).
- Όταν το σεσουάρ χρησιμοποιείται στο μπάνιο, να το βγάξετε από την πρίζα μετά τη χρήση, καθώς η υγρασία αποτελεί κίνδυνο ακόμη και όταν το σεσουάρ είναι απενεργοποιημένο.
- Για πρόσθετη προστασία, συνιστάται η τοποθέτηση στο ηλεκτρικό κύκλωμα που τροφοδοτεί το μπάνιο μιας διάταξης ρεύματος διαρροής (RCD) με ονομαστικό ρεύμα διαρροής που δεν υπερβαίνει τα 30 mA. Ζητήστε τη συμβουλή του εγκαταστάτη σας.
- Αυτή η συσκευή δεν προορίζεται για χρήση από άτομα (συμπεριλαμβανομένων των παιδιών) με μειωμένες σωματικές, αισθητηριακές ή διανοητικές ικανότητες ή έλλειψη εμπειρίας και γνώσεων, εκτός εάν τους έχει δοθεί επίβλεψη ή οδηγίες σχετικά με τη χρήση της συσκευής από άτομο υπεύθυνο για την ασφάλειά τους. Τα παιδιά πρέπει να επιβλέπονται ώστε να διασφαλίζεται ότι δεν παίζουν με τη συσκευή.
- Να βγάξετε πάντα το σεσουάρ από την πρίζα μετά τη χρήση.
- Μην χρησιμοποιείτε και μην αποθηκεύετε το σεσουάρ σε σημεία όπου μπορεί να έρθει σε επαφή με νερό.
- Αν στη συσκευή πέσει νερό, ΒΓΑΛΤΕ ΤΟ ΑΜΕΣΩΣ ΑΠΟ ΤΗΝ ΠΡΙΖΑ. Μην ακουμπάτε το νερό μέχρι να αποσυνδεθεί η παροχή ρεύματος.
- Αυτό το πιστολάκι μαλλιών δεν πρέπει ποτέ να μένει χωρίς επίβλεψη όταν είναι συνδεδεμένο στην πρίζα.
- Μην τραβάτε ή τυλίγετε το καλώδιο τροφοδοσίας γύρω από το σεσουάρ.
- Είναι απαραίτητη η στενή επίβλεψη όταν αυτή η συσκευή χρησιμοποιείται από, με ή κοντά σε παιδιά.
- Μην χρησιμοποιείτε εξαρτήματα που δεν συνιστώνται από τον κατασκευαστή.
- Ποτέ μη χρησιμοποιείτε το σεσουάρ αν έχει χαλασμένο καλώδιο ή φινιρίσματα ή αν έχει πέσει σε νερό. Επιστρέψτε τη συσκευή σε ένα κέντρο σέρβις για εξέταση και επισκευή.
- Φυλάξτε το καλώδιο μακριά από θερμαινόμενες επιφάνειες.
- Ποτέ μην μπλοκάρτε τους αεραγωγούς στο πίσω μέρος του σεσουάρ και μην το τοποθετείτε σε μαλακή επιφάνεια όπου οι αεραγωγοί μπορεί να γεμίσουν σκόνη, τρίχες κ.λπ. Μην εισάγετε αντικείμενα μέσα στους αεραγωγούς.
- Μην το χρησιμοποιείτε σε εξωτερικούς χώρους ή σε χώρους όπου χρησιμοποιούνται προϊόντα αερολύματος.

- Μην κατευθύνετε τον καυτό αέρα προς τα μάτια.
- Τα εξαρτήματα ενδέχεται να ζεσταθούν κατά τη χρήση. Να είστε προσεκτικοί όταν τα χειρίζεστε.
- Μην αφήνετε το πιστολάκι μαλλιών κάτω ενώ λειτουργεί.
- Ελέγξτε ότι η ονομαστική τάση αυτής της συσκευής ταιριάζει με εκείνη της παροχής σας.

### Σημαντικό

**Το καλώδιο δικτύου αυτής της συσκευής δεν μπορεί να αντικατασταθεί από τον χρήστη.** Εάν το καλώδιο τροφοδοσίας έχει υποστεί ζημιά, πρέπει να αντικατασταθεί από τον κατασκευαστή, τον αντιπρόσωπο σέρβις του ή από άτομα με παρόμοια προσόντα, προκειμένου να αποφευχθεί κίνδυνος.

### Θέματα ασφάλειας

- Τοποθετήστε το καλώδιο τροφοδοσίας έτσι ώστε να μην είναι πιθανό να πατηθεί ή να σκαλώσει από αντικείμενα κοντά τους.
- Μην χρησιμοποιείτε το σεσουάρ σε συνθήκες υγρασίας. Μην αφήνετε τη συσκευή να βραχεί, π.χ. να στάζουν υγρά ή να πιτσιλιστεί, καθώς αυτό μπορεί να είναι επικίνδυνο.

### Εξαερισμός

- Οι σχισμές και τα ανοίγματα της συσκευής είναι για εξαερισμό. Μην τα καλύπτετε ή τα μπλοκάρετε, καθώς αυτό μπορεί να οδηγήσει σε υπερθέρμανση..
- ΠΟΤΕ μην αφήνετε τα παιδιά να τοποθετούν οτιδήποτε μέσα στις οπές ή τις σχισμές του σεσουάρ.

### Πριν χρησιμοποιήσετε το σεσουάρ

Αφαιρέστε προσεκτικά το σεσουάρ σας από τη συσκευασία. Ίσως θελήσετε να αποθηκεύσετε τη συσκευασία για μελλοντική χρήση.

### Περιεχόμενα

Μέσα στη συσκευασία του σεσουάρ σας θα βρείτε:

- Σεσουάρ με ακροφύσιο
- Φυσούνα
- Οδηγίες χρήσης

### Συναρμολόγηση

Συνδέστε την φυσούνα στο μπροστινό μέρος του σεσουάρ (εάν απαιτείται).

### Ενεργοποίηση

Ξετυλίξτε το καλώδιο τροφοδοσίας και συνδέστε το στην πρίζα

ΔΙΑΚΟΠΤΗΣ (Α)	ΔΙΑΚΟΠΤΗΣ (Β)
0	I
⚡	II
⚡⚡	III

ΔΙΑΚΟΠΤΗΣ (Α) ΣΤΗ ΘΕΣΗ 0 = ΑΠΕΝΕΡΓΟΠΟΙΗΣΗ

ΔΙΑΚΟΠΤΗΣ (Α) = ΕΠΙΛΟΓΗ ΤΑΧΥΤΗΤΑΣ

ΔΙΑΚΟΠΤΗΣ (Β) = ΕΠΙΛΟΓΗ ΘΕΡΜΟΚΡΑΣΙΑΣ

ΔΙΑΚΟΠΤΗΣ (C) = ΕΠΙΛΟΓΗ ΨΥΧΡΟΥ ΑΕΡΑ

## Για απενεργοποίηση

Όταν τελειώσετε, θέστε το διακόπτη On/Off στη θέση off (0).

## Χρήση

### Οδηγίες Styling / Βασικές οδηγίες

1. Λούστε, περιποιηθείτε και ξεπλύνετε καλά τα μαλλιά σας. Σκουπίστε τα μαλλιά με πετσέτα για να απομακρύνετε την υπερβολική υγρασία. Χωρίστε τα μαλλιά σας σε τμήματα. Χρησιμοποιώντας το πιστολάκι μαζί με μια βούρτσα styling, κατευθύνετε ζεστό αέρα σε ένα τμήμα των μαλλιών κάθε φορά. Μετακινήστε σταθερά το πιστολάκι σε κάθε τμήμα, ώστε ο ζεστός αέρας να περάσει μέσα από τα μαλλιά. Κατευθύνετε τη ροή του αέρα στα μαλλιά, όχι στο τριχωτό της κεφαλής.
2. Διατηρείτε τους αεραγωγούς εισαγωγής αέρα του στεγνωτηρίου ανοικτούς και ελεύθερους από τα μαλλιά κατά τη διάρκεια του στεγνώματος.
3. Για να αποφύγετε το υπερβολικό στέγνωμα, μην συγκεντρώνετε τη θερμότητα σε συγκεκριμένο τμήμα για μεγάλο χρονικό διάστημα. Κρατήστε το σεσουάρ σε κίνηση καθώς φτιάχνετε τα μαλλιά σας.
4. Για γρήγορο styling, βρέξτε τα μαλλιά με λίγο νερό πριν το styling με το πιστολάκι.
5. Όταν χρησιμοποιείτε το πιστολάκι για να δημιουργήσετε μπούκλες και κύματα, στεγνώστε τα μαλλιά εντελώς στην πιο ζεστή ρύθμιση και στη συνέχεια, ολοκληρώστε το styling χρησιμοποιώντας τη χαμηλότερη ρύθμιση. Αυτό θα σταθεροποιήσει το στυλ στα μαλλιά σας.
6. Αυτό το σεσουάρ περιλαμβάνει μία φυσούνα. Χρησιμοποιήστε την φυσούνα όταν πρέπει να εστιάσετε την ισχύ στεγνώματος σε μια μικρή περιοχή (όπως μια μπούκλα ή ένα κύμα) ή όταν θέλετε να ισιώσετε σγουρά μαλλιά.

## Βοήθεια και συμβουλές

**ΣΗΜΑΝΤΙΚΟ:** Πριν κάνετε στιδήποτε από τα παρακάτω, βεβαιωθείτε ότι το πιστολάκι μαλλιών είναι αποσυνδεδεμένο από την παροχή ρεύματος.

## Καθαρισμός

Μην χρησιμοποιείτε υγρά ή σπρέι καθαριστικά.

Καθαρίστε τη συσκευή σας με ένα μαλακό, υγρό (όχι βρεγμένο) πανί.

## Εάν δεν δουλεύει

Βεβαιωθείτε ότι είναι συνδεδεμένο στην παροχή.

Βεβαιωθείτε ότι το κουμπί ON/OFF είναι στο ON.

Ελέγξτε την ασφάλεια στο βύσμα (βλ. Ηλεκτρικές πληροφορίες).

Εάν το σεσουάρ εξακολουθεί να μην λειτουργεί σωστά, απευθυνθείτε στον εξουσιοδοτημένο αντιπρόσωπο σέρβις.

Please read these instructions carefully. Please pay particular attention to the safety information. We recommend that you keep the instructions for future reference.

## SAFETY RECOMMENDATIONS

- It is essential to read and understand all the safety and operating instructions before the installation. If this is your first time using the device, keep the instructions secure for future reference.
- In cases where the connection to a direct power supply needs to be made, it is necessary to be done by a qualified person.
- It can be cleaned with a dry and clean fabric or with a use of neutral detergent. Do not use solvents or corrosive products. In case that the surface is wet, wait until it gets dry and then use it. Avoid contact on all electrical parts with liquids.
- The device should be kept out of the reach of children and minors.
- The warranty is no longer valid when there are defects in the product where come from damages or when the parts of the product has been damaged by unauthorized persons as well as after any intervention on the device due improper handling or misuse.
- Follow the instructions below for safe use and installation. As you unpacking the product, check for damages. In that case, please inform your supplier.

 **ATTENTION:** Electrical connections must be made by a qualified electrician and in accordance with European rules for electrical installations.

 **IMPORTANT:** THE COMPANY IS NOT RESPONSIBLE FOR THE INSTALLATION. INSTALLATION IS THE SOLE RESPONSIBILITY OF THE CUSTOMER.

 **CAUTION:** Before installing the device, be sure to turn off the power supply. Do not turn on power until the device is fully installed and ready for use.

*EUROLAMP SA reserves the right to interpret and amendment the content of this document at any time without prior notice.*



### **CORRECT DISPOSAL OF THIS PRODUCT**

This marking indicates that this product should not be disposed with other household wastes throughout the EU. To prevent possible harm to the environment or human health from uncontrolled waste disposal, recycle it responsibly to promote the sustainable reuse of material resources. To return your used device, please use the return and collection systems or contact the retailer where the product was purchased. They can take this product for environmental safe recycling.



You may already be familiar with using a hairdryer but do please take time to read these instructions. They are designed to familiarize you with the unit's features and to ensure you get the very best out of your purchase.

**Safety is important**

**Your safety and the safety of others is important. Please, therefore, ensure you read the safety instructions before you operate this hairdryer.**

**QUICK VIEW**

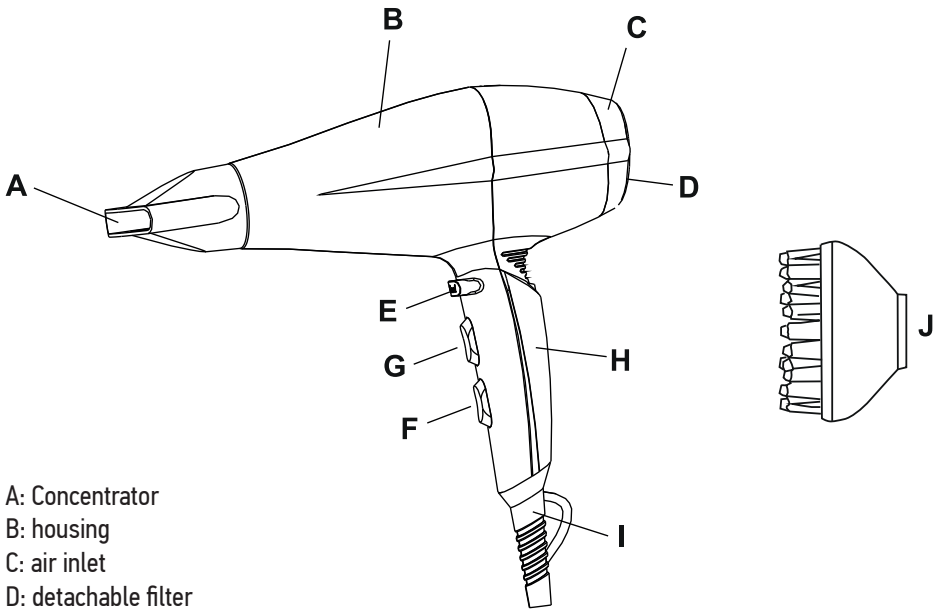

- A: Concentrator
- B: housing
- C: air inlet
- D: detachable filter
- E: cool function button
- F: On/off/speed control
- G: Temperature control button
- H: Handle
- I: Hanging loop
- J: Diffuser

**Electrical Data**

Rated voltage (V)	AC 220-240V
Rated frequency (Hz)	50-60Hz
Rated Power Input (W)	1800-2200W



## Safety instructions

Read all the safety instructions before first use of your hair dryer.

### WARNING:

**THIS HAIRDRYER IS LIVE UNTIL THE POWER IS DISCONNECTED AT THE MAINS. TO AVOID RISK OF ELECTRIC SHOCK:**



Do not use this appliance near bathtubs, showers, basins or other vessels containing water.

**WARNING:** Do not use this appliance near water.

- The airborne noise emitted by the appliance  $\geq 90$  dB(A).
- When the hairdryer is used in a bathroom, unplug it after use since the proximity of water presents a hazard even when the hairdryer is switched off.
- For additional protection, the installation of a residual current device (RCD) having a rated residual operating current not exceeding 30 mA is advisable in the electrical circuit supplying the bathroom. Ask your installer for advice.
- This appliance is not intended for use by persons (including children) with reduced physical, sensory or mental capacities, or lack of experience and knowledge, unless they have been given supervision or instruction concerning use of the appliance by a person responsible for their safety. Children should be supervised to ensure that they do not play with the appliance.
- Always unplug the hairdryer after use.
- Do not use or store the hairdryer where it can come into contact with water.
- If the appliance falls into water, UNPLUG IT IMMEDIATELY. Do not reach into the water until the power has been disconnected.
- This hairdryer should never be left unattended when plugged in.
- Do not pull or wrap power cord around the hairdryer.
- Close supervision is necessary when this appliance is used by, on, or near children.
- Do not use attachments not recommended by the manufacturer.
- Never operate the hairdryer if it has a damaged cord or plug or if it has been dropped into water. Return the appliance to a service centre for examination and repair.
- Keep the cord away from heated surfaces.
- Never block the air vents at the rear of the hairdryer, or place it on a soft surface where the air vents free of dust, hair, etc. Do not insert any objects into the air vents.
- Do not use outdoors, or where aerosol products are being used.
- Do not direct hot air toward eyes.
- Attachments may get hot in use. Use care when handling them.

- Do not put the hairdryer down while it is operating.
- Check that the voltage rating of this appliance matches that of your supply.

## Important

**The mains lead of this appliance is not replaceable by the user.** If the supply cord is damaged, it must be replaced by the manufacturer, its service agent or similarly qualified persons in order to avoid a hazard.

### Safety considerations

- Position the power supply lead so that it is not likely to be walked on or pinched by things placed on or against them.
- Do not use the hairdryer in humid or damp conditions. Do not allow the appliance to get wet i.e. dripping or splashing, as this may be dangerous.

### Ventilation

- The slots and openings on the appliance are for ventilation. Do not cover or block them as it could lead to overheating.
- NEVER let children push anything into the holes or slots on the hairdryer.

### Before use the Hair dryer

Remove your hairdryer carefully from the box. you may wish to store the packaging for future use.

### In the box

Inside your hairdryer package you should have:

- Hairdryer
- Concentrator
- User guide

### Assembly

**Clip the concentrator onto the front of the hairdryer (if required).**

### Switching on

Unwind the power cable and plug into the mains socket

**SWITCH(A)**

0

⚡

⚡

**SWITCH(B)**

I

II

III

SWITCH (A) 0 = OFF

SWITCH (A) = SET SPEED

SWITCH (B) = SET TEMPERATURE

SWITCH (C) = INSTANT COOL

## Switching off

When you have finished, set the On/Off switch to the off (0) position.

## Using your hairdryer

### Styling guide / Hair drying basics

1. Shampoo and condition your hair. Rinse the hair thoroughly. Towel blot hair to remove excess moisture. Divide your hair into sections. Using the dryer along with a styling brush, direct hot air through a section of hair at a time. Move dryer steadily across each section so that hot air pass through hair. Direct air flow at hair, not scalp.
2. Keep dryer's air intake vents unobstructed and free from hair while dryer.
3. To avoid over-drying, do not concentrate heat on any one section for any length of time. Keep the dryer moving as you style.
4. For quick styling, dampen hair with a mist of water before styling with the dryer.
5. When using the dryer to create curls and waves, dry hair almost completely on the warmest setting, then finish styling using the lower setting. This will set the style in your hair.
6. This dryer includes a concentrator attachment. Use the concentrator when you need to focus the drying power in a small area (such as a curl or a wave) or when you want to relax curly hair.

## Help and advice

### IMPORTANT

Before you do any of the following, make sure the hairdryer is unplugged from the mains supply.

## Cleaning

Do not use liquid or aerosol cleaners.

Clean your appliance with a soft, damp (not wet) cloth.

## The hairdryer does not work

Make sure it is plugged into the main supply and switch on.

Make sure the ON/OFF button is on.

Check the fuse in the plug (see Electrical Information).

If the hairdryer still does not work properly, refer to your authorized service agent.

---

# EUROLAMP®

Pioneers in New Technology!

ΕΙΣΑΓΕΤΑΙ ΣΤΗΝ Ε.Ε. ΑΠΟ ΤΗΝ  
EUROLAMP ABEE:  
ΚΑΜΠΟΣ ΔΙΑΒΑΤΩΝ - ΙΩΝΙΑ  
570 08, ΘΕΣΣΑΛΟΝΙΚΗ  
Τ: 2310 574802  
ΚΑΤΑΣΚΕΥΑΖΕΤΑΙ ΣΤΗΝ ΚΙΝΑ

IMPORTED IN EU BY  
EUROLAMP SA:  
ΚΑΜΠΟΣ ΔΙΑΒΑΤΑ - ΙΩΝΙΑ  
570 08, THESSALONIKI - GREECE  
Τ: +30 2310 574802  
MADE IN CHINA

[info@eurolamp.gr](mailto:info@eurolamp.gr)  
[www.eurolampglobal.com](http://www.eurolampglobal.com)

