

**ΟΔΗΓΙΕΣ ΧΡΗΣΗΣ**  
INSTRUCTIONS

**EUROLAMP®**  
Pioneers in New Technology!

**300-70039 (CM-07)**  
ΚΑΦΕΤΙΕΡΑ ΦΙΛΤΡΟΥ • DRIP COFFEE MAKER  
**900W, 220-240V, 50/60Hz**



# EUROLAMP®

Pioneers in New Technology!

Παρακαλούμε διαβάστε προσεκτικά αυτές τις οδηγίες πριν συνδέσετε τη συσκευή σας στο ρεύμα. Παρακαλείσθε να δώσετε ιδιαίτερη προσοχή στις πληροφορίες ασφαλείας. Σας συνιστούμε να κρατήσετε τις οδηγίες για μελλοντική αναφορά.

Please read these instructions carefully before connecting your device to the mains. Please pay particular attention to the safety information. We recommend that you keep the instructions for future reference.

# CE



#### ΣΩΣΤΗ ΔΙΑΘΕΣΗ ΑΥΤΟΥ ΤΟΥ ΠΡΟΪΟΝΤΟΣ

Αυτή η σήμανση υποδηλώνει ότι το προϊόν αυτό δεν πρέπει να διατεθεί μαζί με άλλα οικιακά απορρίμματα σε όλη την ΕΕ. Για να αποφευχθεί πιθανή βλάβη στο περιβάλλον ή την ανθρώπινη υγεία από την ανεξέλεγκτη διάθεση των αποβλήτων, ανακυκλώστε την υπεύθυνα για την προώθηση της βιώσιμης επαναχρησιμοποίησης των υλικών πόρων. Για να επιστρέψετε τη χρησιμοποιημένη συσκευή σας, χρησιμοποιήστε τα συστήματα επιστροφής και συλλογής ή επικοινωνήστε με τον πωλητή όπου αγοράστηκε το προϊόν. Μπορούν να πάρουν αυτό το προϊόν για ασφαλή περιβαλλοντική ανακύκλωση.

#### CORRECT DISPOSAL OF THIS PRODUCT

This marking indicates that this product should not be disposed with other household wastes throughout the EU. To prevent possible harm to the environment or human health from uncontrolled waste disposal, recycle it responsibly to promote the sustainable reuse of material resources. To return your used device, please use the return and collection systems or contact the retailer where the product was purchased. They can take this product for environmental safe recycling.

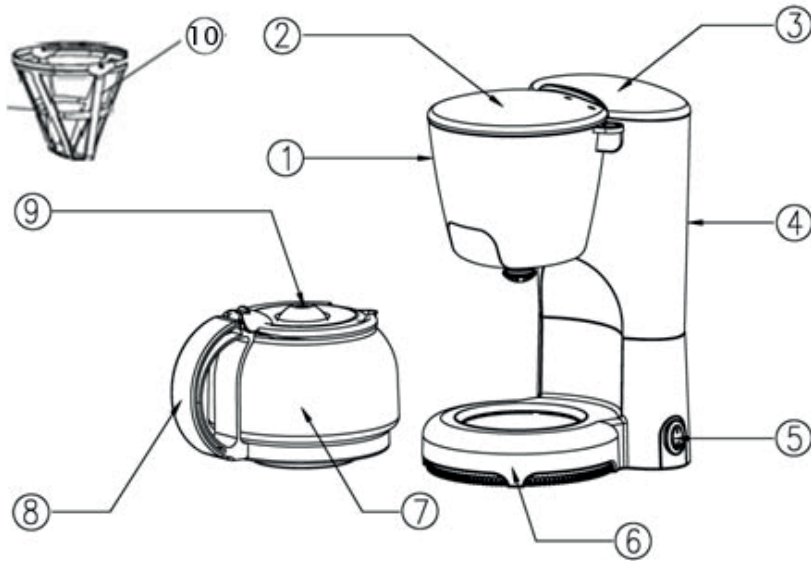

## ΠΕΡΙΓΡΑΦΗ

- |                           |                             |
|---------------------------|-----------------------------|
| 1. Κώνος                  | 6. Θερμαινόμενη βάση        |
| 2. Καπάκι κώνου           | 7. Γυάλινη κανάτα           |
| 3. Καπάκι δεξαμενής νερού | 8. Χερούλι γυάλινης κανάτας |
| 4. Δεξαμενή νερού         | 9. Καπάκι γυάλινης κανάτας  |
| 5. Διακόπτης ισχύος       | 10. Μόνιμο φίλτρο           |

## ΣΗΜΑΝΤΙΚΟ

Πριν συνδέσετε τη συσκευή, ελέγξτε αν η τάση που αναγράφεται στη συσκευή αντιστοιχεί στην κύρια τάση στο σπίτι σας.

- Μην τοποθετείτε τη συσκευή σε ζεστή επιφάνεια.
- Αφαιρέστε το κύριο βύσμα από την πρίζα εάν παρουσιαστούν προβλήματα κατά τη διάρκεια παρασκευής καφέ και πριν καθαρίσετε τη συσκευή.
- Μην αφήνετε το κύριο καλώδιο να βρίσκεται κοντά στην καυτή επιφάνεια.
- Χρησιμοποιήστε τη συσκευή μακριά από παιδιά. Αποτρέψτε τους να τραβήξουν το κύριο καλώδιο.
- Μην χρησιμοποιείτε ποτέ τη συσκευή εάν το κύριο καλώδιο ή η ίδια η συσκευή υπέστη ζημιά.
- Σε περίπτωση βλάβης του καλωδίου, θα πρέπει να αντικατασταθεί από ένα εξουσιοδοτημένο σερβίς.
- Μην χρησιμοποιείτε την συσκευή για άλλη χρήση εκτός από την οικιακή.
- Μην γεμίζετε νερό μετά την ενεργοποίηση της συσκευής.
- Η θερμαινόμενη βάση είναι ζεστή κατά τη λειτουργία. Μην αγγίζετε!  
Κίνδυνος σοβαρού εγκαύματος!
- Για να γεμίσετε τη δεξαμενή νερού χρησιμοποιήστε μόνο φρέσκο κρύο νερό

## ΠΡΙΝ ΤΗ ΠΡΩΤΗ ΧΡΗΣΗ

Πραγματοποιήστε 2 ή 3 διαδικασίες βρασμού με φρέσκο νερό (χωρίς καφέ). Μόλις περάσει όλο το νερό, σβήστε τη συσκευή και αφήστε την να κρυώσει για 5 λεπτά. Στη συνέχεια επαναλάβετε τη διαδικασία με φρέσκο νερό.

## ΠΑΡΑΣΚΕΥΗ ΚΑΦΕ

- Γεμίστε το δοχείο νερού με την απαιτούμενη ποσότητα νερού. Βεβαιωθείτε ότι η στάθμη του νερού δεν είναι χαμηλότερη από την ελάχιστη ένδειξη και όχι υψηλότερη από την ένδειξη "MAX". Χρησιμοποιήστε μόνο φρέσκο, κρύο νερό. Ο αριθμός των φλυτζανιών μπορεί να διαβαστεί στο παράθυρο στάθμης νερού. Τοποθετήστε το χάρτινο φίλτρο, μεγέθους "1x2" εάν το καλάθι δεν έχει χρησιμοποιηθεί και συμπληρώστε την επιθυμητή ποσότητα αλεσμένου καφέ.
- Ενεργοποιήστε τη συσκευή. Περιμένετε έως ότου ολοκληρωθεί η διαδικασία παρασκευής και η δεξαμενή νερού αδειάσει.

## ΚΑΝΟΝΤΑΣ ΕΠΙΠΛΕΟΝ ΚΑΦΕ

Μετά την παρασκευή του καφέ, αν θέλετε να κάνετε επιπλέον καφέ (απενεργοποιήστε την καφετιέρα και περιμένετε τουλάχιστον 5 λεπτά για να κρυώσει). Στη συνέχεια, μπορείτε να ξαναγεμίσετε τη δεξαμενή νερού.

## ΚΑΘΑΡΙΣΜΟΣ

- Αφαιρείτε πάντα το κύριο βύσμα από την πρίζα πριν καθαρίσετε τη συσκευή.
- Μην βυθίζετε ποτέ τη συσκευή σε νερό.
- Πρέπει να το καθαρίσετε με ένα υγρό πανί.
- Η κανάτα και το φίλτρο και ο κώνος μπορούν να πλυθούν με ζεστό σαπουνόνερο.

## ΑΦΑΛΑΤΩΣΗ

- Κάνετε τακτικά αφαλάτωση την καφετιέρα σας.
- Λειτουργήστε τη συσκευή όπως περιγράφεται. Ωστόσο, χρησιμοποιήστε τώρα ένα μείγμα νερού-ξιδιού για να γεμίσετε τη δεξαμενή νερού και μην γεμίσετε τον κώνο με αλεσμένο καφέ.
- Μετά την αφαλάτωση αφήστε τη συσκευή να λειτουργήσει δύο φορές τουλάχιστον με μόνο καθαρό νερό για να ξεπλύνετε το ξίδι και να καθαρίσετε τα υπολείμματα.

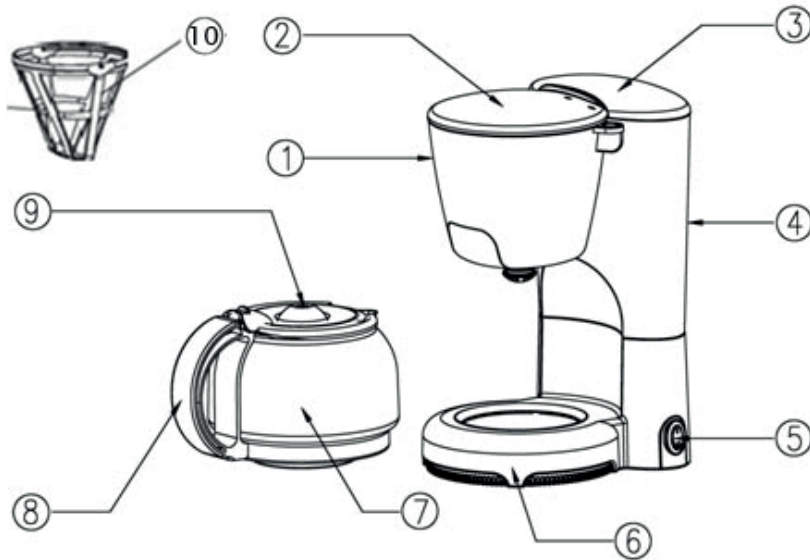

## DESCRIPTION

1. Funnel	5. Power Switch	8. Glass Jug Handle
2. Top Cover	6. Warm plate	9. Glass Jug Cover
3. Water Tank Cover	7. Glass Jug	10. Permanent filter
4. Water Tank		

## IMPORTANT

- Before connecting the appliance, please check if the voltage indicated on the appliance corresponds with the main voltage in your home.
- Do not place the appliance on a hot surface.
- Remove the main plug from the wall socket if problems occur during making coffee and before cleaning the appliance.
- Do not allow the main cord to be close to hot surface.
- Use the appliance out of children's reach. Prevent them from pulling the main cord.
- Never use the appliance if the main cord plug or the appliance itself was damaged.
- In case of damage of the main cord it shall be replaced by a repair shop that is authorized by the manufacturer.

- Do not use appliance for other than intended household use.
- Do not fill in any water once the appliance has been turned on.
- The heating plate is hot when in operation. Do not touch-risk of severe burn!
- To fill the water tank use fresh cold water only.

## **BEFORE FIRST USE**

For a perfect taste, carry out 2 or 3 boil-processes with fresh water(without coffee). Once all the water has passed through, switch off the appliance and let it cool down during 5 minutes. Then repeat the process with fresh water.

## **MAKING COFFEE**

- Fill the water tank with the required quantity of water. Ensure that the water level is not lower than the minimum mark and not higher than indication "MAX". Use fresh, cold water only. The number of cups can be read on the water level window. Insert filter paper size "1x2" if the basket hasn't been used and fill in the desired quantity of ground coffee.
- Switch on the appliance. Wait until the brewing process is finished and the funnel has run empty.

## **MAKING MORE COFFEE STRAIGHT AWAY**

After brewed coffee, if you wish to make some more straight (please switch off the coffee maker and wait at least 5 minutes for it to cool down). Then you can refill the water tank.

## **CLEANING**

- Always remove the main plug from the wall socket before cleaning the appliance.
- Never immerse the appliance in water.
- You should clean it with a damp cloth.
- The jug and the filter and the funnel can be washed in hot soapy water.

## **DESCALING**

- Descale your coffee maker regularly.
- Operate the appliance as described. However, now use water-vinegar mixture to fill the water tank and do not fill the funnel with ground coffee.
- After descaling let the appliance work twice at least with only fresh water to rinse away the vinegar and scale remainders.

# EUROLAMP®

Pioneers in New Technology!

ΕΙΣΑΓΕΤΑΙ ΣΤΗΝ Ε.Ε. ΑΠΟ ΤΗΝ  
EUROLAMP ΑΒΕΕ:  
ΚΑΜΠΟΣ ΔΙΑΒΑΤΩΝ - ΙΩΝΙΑ  
570 08, ΘΕΣΣΑΛΟΝΙΚΗ  
Τ: 2310 574802  
ΚΑΤΑΣΚΕΥΑΖΕΤΑΙ ΣΤΗΝ ΚΙΝΑ

IMPORTED IN EU BY  
EUROLAMP SA:  
KAMPOS DIAVATA - IONIA  
570 08, THESSALONIKI - GREECE  
T: +30 2310 574802  
MADE IN CHINA

[info@eurolamp.gr](mailto:info@eurolamp.gr)  
[www.eurolampglobal.com](http://www.eurolampglobal.com)

