

**ΟΔΗΓΙΕΣ ΧΡΗΣΗΣ**  
INSTRUCTIONS

**EUROLAMP®**

Pioneers in New Technology !

**300-70004** (SEH207SCB-PA0C0G)

ΦΟΥΡΝΟΣ ΜΙΚΡΟΚΥΜΑΤΩΝ ΨΗΦΙΑΚΟΣ / DIGITAL MICROWAVE OVEN

AC 220-240V ~ 50/60Hz, 750W, 20lt



# EUROLAMP®

Pioneers in New Technology !

Παρακαλούμε διαβάστε προσεκτικά αυτές τις οδηγίες πριν συνδέσετε τη συσκευή σας στο ρεύμα. Παρακαλείσθε να δώσετε ιδιαίτερη προσοχή στις πληροφορίες ασφαλείας. Σας συνιστούμε να κρατήσετε τις οδηγίες για μελλοντική αναφορά.

Please read these instructions carefully before connecting your device to the mains. Please pay particular attention to the safety information. We recommend that you keep the instructions for future reference.



#### ΣΩΣΤΗ ΔΙΑΘΕΣΗ ΑΥΤΟΥ ΤΟΥ ΠΡΟΪΟΝΤΟΣ

Αυτή η σήμανση υποδηλώνει ότι το προϊόν αυτό δεν πρέπει να διατεθεί μαζί με άλλα οικιακά απορρίμματα σε όλη την ΕΕ. Για να αποφευχθεί πιθανή βλάβη στο περιβάλλον ή την ανθρώπινη υγεία από την ανεξέλεγκτη διάθεση των αποβλήτων, ανακυκλώστε την υπεύθυνα για την προώθηση της βιώσιμης επαναχρησιμοποίησης των υλικών πόρων. Για να επιστρέψετε τη χρησιμοποιημένη συσκευή σας, χρησιμοποιήστε τα συστήματα επιστροφής και συλλογής ή επικοινωνήστε με τον πωλητή όπου αγοράστηκε το προϊόν. Μπορούν να πάρουν αυτό το προϊόν για ασφαλή περιβαλλοντική ανακύκλωση.

#### CORRECT DISPOSAL OF THIS PRODUCT

This marking indicates that this product should not be disposed with other household wastes throughout the EU. To prevent possible harm to the environment or human health from uncontrolled waste disposal, recycle it responsibly to promote the sustainable reuse of material resources. To return your used device, please use the return and collection systems or contact the retailer where the product was purchased. They can take this product for environmental safe recycling.

## GR

### ΠΕΡΙΕΧΟΜΕΝΟ

- 4 • ΠΡΟΦΥΛΑΞΕΙΣ ΓΙΑ ΤΗΝ ΑΠΟΦΥΓΗ ΠΙΘΑΝΗΣ ΕΚΘΕΣΗΣ ΣΕ ΥΠΕΡΒΟΛΙΚΗ ΕΝΕΡΓΕΙΑ ΜΙΚΡΟΚΥΜΑΤΩΝ
- 4 • ΣΗΜΑΝΤΙΚΕΣ ΟΔΗΓΙΕΣ ΑΣΦΑΛΕΙΑΣ
- 6 • ΟΔΗΓΟΣ ΕΓΚΑΤΑΣΤΑΣΗΣ
- 6 • ΟΔΗΓΙΕΣ ΓΕΙΩΣΗΣ
- 7 • ΠΑΡΕΜΒΟΛΕΣ
- 7 • ΠΡΙΝ ΚΑΛΕΣΕΤΕ ΤΗΝ ΥΠΗΡΕΣΙΑ ΥΠΟΣΤΗΡΙΞΗΣ
- 7 • ΤΕΧΝΙΚΕΣ ΜΑΓΕΙΡΕΜΑΤΟΣ
- 8 • ΟΔΗΓΙΕΣ ΜΑΓΕΙΡΙΚΩΝ ΣΚΕΥΩΝ
- 9 • ΔΙΑΓΡΑΜΜΑ ΠΡΟΪΟΝΤΟΣ
- 9 • ΠΙΝΑΚΑΣ ΕΛΕΓΧΟΥ
- 10 • ΟΔΗΓΙΕΣ ΧΕΙΡΙΣΜΟΥ
- 10 • ΡΥΘΜΙΣΗ ΡΟΛΟΓΙΟΥ
- 10 • ΜΑΓΕΙΡΕΜΑ ΣΤΟ ΦΟΥΡΝΟ ΜΙΚΡΟΚΥΜΑΤΩΝ
- 10 • ΡΥΘΜΙΣΗ ΤΟΥ ΧΡΟΝΟΥ
- 11 • ΤΑΧΥΤΗΤΑ ΑΠΟΨΥΞΗΣ
- 11 • ΑΠΟΨΥΞΗ ΑΝΑ ΒΑΡΟΣ
- 11 • ΜΑΓΕΙΡΕΜΑ ΑΝΑ ΒΑΡΟΣ
- 11 • ΠΟΛΛΑΠΛΩΝ ΧΡΗΣΕΩΝ ΜΑΓΕΙΡΕΜΑ
- 12 • ΠΑΙΔΙΚΟ ΚΛΕΙΔΩΜΑ
- 12 • ΑΥΤΟΜΑΤΟ ΜΑΓΕΙΡΕΜΑ
- 12 • ΚΑΘΑΡΙΣΜΟΣ ΚΑΙ ΦΡΟΝΤΙΔΑ
- 13 • ΠΡΟΔΙΑΓΡΑΦΕΣ

## ENG

### INDEX

- 14 • PRECAUTIONS TO AVOID POSSIBLE EXPOSURE TO EXCESSIVE MICROWAVE ENERGY
- 14 • IMPORTANT SAFETY INSTRUCTIONS
- 16 • INSTALLATION GUIDE
- 16 • GROUNDING INSTRUCTIONS
- 16 • RADIO INTERFERENCE
- 16 • BEFORE CALLING FOR SERVICE
- 17 • COOKING TECHNIQUES
- 17 • COOKING UTENSILS GUIDE
- 18 • PRODUCT DIAGRAM
- 18 • CONTROL PANEL
- 19 • OPERATION INSTRUCTIONS
- 19 • SETTING THE CLOCK
- 19 • MICROWAVE COOKING
- 19 • SETTING THE TIMER
- 20 • SPEED DEFROST
- 20 • DEFROST BY WEIGHT
- 20 • COOK BY WEIGHT
- 20 • MULTI-STAGE COOKING
- 20 • CHILD LOCK
- 21 • AUTO COOK
- 21 • CLEANING AND CARE
- 22 • SPECIFICATIONS

## ΠΡΟΦΥΛΑΞΕΙΣ ΓΙΑ ΤΗΝ ΑΠΟΦΥΓΗ ΠΙΘΑΝΗΣ ΕΚΘΕΣΗΣ ΣΕ ΥΠΕΡΒΟΛΙΚΗ ΕΝΕΡΓΕΙΑ ΜΙΚΡΟΚΥΜΑΤΩΝ

1. Μην επιχειρήσετε να χρησιμοποιήσετε αυτόν τον φούρνο με την πόρτα ανοιχτή, καθώς η λειτουργία της ανοιχτής πόρτας μπορεί να οδηγήσει σε επιβλαβή έκθεση σε ενέργεια μικροκυμάτων. Είναι σημαντικό να μην διαψεύσετε ή να παραβιάσετε τις οδηγίες ασφαλείας.
2. Μην τοποθετείτε κανένα αντικείμενο μεταξύ της μπροστινής όψης του φούρνου και της πόρτας και μην αφήνετε χώμα ή καθαριστικό υπόλειμμα να συσσωρευτεί σε επιφάνειες στεγανοποίησης.
3. Μην λειτουργείτε το φούρνο εάν έχει υποστεί ζημιά. Είναι πολύ σημαντικό η πόρτα του φούρνου να κλείνει σωστά και να μην υπάρχει ζημιά στα:
  - α) Πόρτα (συμπεριλαμβανομένων τυχόν λυγισμένων)
  - β) Μεντεσέδες και στυλώματα (σπασμένα ή χαλαρά)
  - γ) Μόνωση πορτών και επιφάνειες στεγανοποίησης.
4. Ο φούρνος δεν πρέπει να ρυθμίζεται ή να επισκευάζεται από κανέναν εκτός από εξειδικευμένο προσωπικό σέρβις.

## ΣΗΜΑΝΤΙΚΕΣ ΟΔΗΓΙΕΣ ΑΣΦΑΛΕΙΑΣ

Κατά τη χρήση ηλεκτρικών συσκευών πρέπει να λαμβάνονται βασικές προφυλάξεις ασφαλείας, συμπεριλαμβανομένων των εξής:

**ΠΡΟΣΟΧΗ!**-- Για τη μείωση του κινδύνου εγκαυμάτων, ηλεκτροπληξίας, πυρκαγιάς, τραυματισμού ατόμων ή έκθεσης σε υπερβολική ενέργεια μικροκυμάτων:

1. Χρησιμοποιήστε αυτήν τη συσκευή μόνο για την προβλεπόμενη χρήση, όπως περιγράφεται στο εγχειρίδιο. Μην χρησιμοποιείτε διαβρωτικά χημικά ή ατμούς σε αυτήν τη συσκευή. Αυτός ο τύπος φούρνου έχει σχεδιαστεί ειδικά για να θερμαίνει, να μαγειρεύει ή να στεγνώνει τα τρόφιμα. Δεν έχει σχεδιαστεί για βιομηχανική ή εργαστηριακή χρήση.
2. Μην χρησιμοποιείτε το φούρνο όταν είναι άδειος.
3. Μη χρησιμοποιείτε αυτήν τη συσκευή εάν έχει κατεστραμμένο καλώδιο ή βύσμα, εάν δεν λειτουργεί σωστά ή εάν έχει υποστεί ζημιά ή πέσει. Εάν το καλώδιο τροφοδοσίας είναι κατεστραμμένο, πρέπει να αντικατασταθεί από τον κατασκευαστή ή τον αντιπρόσωπο σέρβις του ή από ένα παρόμοιο άτομο για να αποφευχθεί ο κίνδυνος.
4. **ΠΡΟΣΟΧΗ!**-- Επιτρέψτε στα παιδιά να χρησιμοποιούν το φούρνο χωρίς επίβλεψη μόνο όταν έχουν δοθεί επαρκείς οδηγίες έτσι ώστε το παιδί να μπορεί να χρησιμοποιεί τον φούρνο με ασφαλή τρόπο και να κατανοεί τους κινδύνους της ακατάλληλης χρήσης..
5. Για να μειώσετε τον κίνδυνο πυρκαγιάς εσωτερικά του φούρνου:
  - Όταν θερμαίνετε φαγητό σε πλαστικό ή χάρτινο δοχείο, προσέξτε το φούρνο λόγω της πιθανότητας ανάφλεξης.
  - Αφαιρέστε τα σύρματα από τη χάρτινη ή τη πλαστική σακούλα πριν τοποθετήσετε τη σακούλα στο φούρνο
  - Εάν παρατηρηθεί καπνός, απενεργοποιήστε ή αποσυνδέστε τη συσκευή και κρατήστε την πόρτα κλειστή για να καταπνίξετε τις φλόγες.
  - Μην χρησιμοποιείτε το φούρνο για αποθήκευση. Μην αφήνετε χάρτινα προϊόντα, μαγειρικά σκεύη ή τρόφιμα στον φούρνο όταν δεν το χρησιμοποιείτε.
  - Ο φούρνος μικροκυμάτων προορίζεται για θέρμανση τροφίμων και ποτών. Το στέγνωμα των τροφίμων ή των ενδυμάτων και η θέρμανση των μαξιλαριών θέρμανσης, παντόφλες, σφουγγάρια, υγρό πανί και παρόμοια μπορεί να οδηγήσουν σε κίνδυνο τραυματισμού, ανάφλεξης ή πυρκαγιάς

6. ΠΡΟΣΟΧΗ!-- Τα υγρά ή άλλα τρόφιμα δεν πρέπει να θερμαίνονται σε σφραγισμένα δοχεία, καθώς ενδέχεται να εκραγούν.
7. Η θέρμανση των ποτών από μικροκύματα μπορεί να οδηγήσει σε καθυστερημένη έκρηξη βρασμού, επομένως πρέπει να ληφθεί μέριμνα όταν χειρίζεστε το δοχείο.
8. Μην τηγανίζετε φαγητό στο φούρνο. Το ζεστό λάδι μπορεί να βλάψει τα μέρη και τα σκεύη του φούρνου και ακόμη και να προκαλέσει εγκαύματα στο δέρμα.
9. Τα αυγά στο κέλυφος τους και ολόκληρα τα σκληρά βραστά αυγά δεν πρέπει να θερμαίνονται σε φούρνους μικροκυμάτων, καθώς μπορεί να εκραγούν ακόμα και μετά τη λήξη της θέρμανσης με μικροκύματα.
10. Τρυπήστε τα τρόφιμα με σκληρή φλούδα όπως πατάτες, ολόκληρες κολοκύθες, μήλα και κάστανα πριν από το μαγείρεμα.
11. Το περιεχόμενο των μπουκαλιών σίτισης και των βάζων για παιδικές τροφές πρέπει να αναδεύεται ή να ανακινείται και η θερμοκρασία πρέπει να ελέγχεται πριν από το σερβίρισμα προκειμένου να αποφευχθούν εγκαύματα.
12. Τα μαγειρικά σκεύη μπορεί να ζεσταθούν λόγω της θερμότητας που μεταφέρεται από το θερμαινόμενο φαγητό. Μπορεί να χρειαστούν λαβίδες για να κρατήσετε το σκεύος.
13. Τα σκεύη πρέπει να ελέγχονται για να διασφαλιστεί ότι είναι κατάλληλα για χρήση σε φούρνο μικροκυμάτων.
14. ΠΡΟΣΟΧΗ!-- Είναι επικίνδυνο για οποιονδήποτε άλλο εκτός από εκπαιδευμένο άτομο να εκτελέσει οποιαδήποτε εργασία επισκευής ή επισκευής που περιλαμβάνει την αφαίρεση οποιουδήποτε καλύμματος το οποίο παρέχει προστασία έναντι έκθεσης σε ενέργεια μικροκυμάτων.
15. Αυτό το προϊόν είναι εξοπλισμός ISM της κατηγορίας Β της κατηγορίας 2. Ο ορισμός της Ομάδας 2 που περιέχει όλο τον εξοπλισμό ISM (Βιομηχανικός, Επιστημονικός και Ιατρικός) στον οποίο η ενέργεια ραδιοσυχνοτήτων παράγεται σκόπιμα ή / και χρησιμοποιείται με τη μορφή ηλεκτρομαγνητικής ακτινοβολίας για την επεξεργασία υλικού και εξοπλισμού διάβρωσης σπινθήρων. Για τον εξοπλισμό κλάσης Β είναι εξοπλισμός κατάλληλος για χρήση σε οικιακές εγκαταστάσεις και σε εγκαταστάσεις που συνδέονται άμεσα με δίκτυο τροφοδοσίας χαμηλής τάσης που τροφοδοτεί κτίρια που χρησιμοποιούνται για οικιακή χρήση.
16. Αυτή η συσκευή δεν προορίζεται για χρήση από άτομα (συμπεριλαμβανομένων των παιδιών) με μειωμένη σωματική, αισθητηριακή ή διανοητική ικανότητα ή έλλειψη εμπειρίας και γνώσης, εκτός εάν έχουν δοθεί επίβλεψη ή οδηγίες σχετικά με τη χρήση της συσκευής από άτομο που είναι υπεύθυνο για το ασφάλεια.
17. Τα παιδιά πρέπει να επιβλέπονται για να διασφαλιστεί ότι δεν παίζουν με τη συσκευή.
18. Ο φούρνος μικροκυμάτων χρησιμοποιείται μόνο σε ανεξάρτητη θέση.
19. ΠΡΟΣΟΧΗ!-- Μην εγκαθιστάτε τον φούρνο σε φούρνο ή άλλη συσκευή παραγωγής θερμότητας. εάν εγκατασταθεί θα μπορούσε να καταστραφεί και η εγγύηση θα αποφευχθεί.
20. Ο φούρνος μικροκυμάτων δεν πρέπει να τοποθετείται σε ερμάριο.
21. ΠΡΟΣΟΧΗ!-- Η συσκευή και τα προσβάσιμα μέρη της θερμαίνονται κατά τη χρήση.
22. ΠΡΟΣΟΧΗ!-- Τα προσβάσιμα μέρη ενδέχεται να ζεσταθούν κατά τη χρήση. Τα μικρά παιδιά πρέπει να κρατούνται μακριά.
23. Κατά τη χρήση οι συσκευές ζεσταίνονται. Πρέπει να προσέχετε ώστε να μην αγγίζετε τα θερμαντικά στοιχεία μέσα στο φούρνο.
24. Η θερμοκρασία των προσβάσιμων επιφανειών μπορεί να είναι υψηλή όταν η συσκευή λειτουργεί.
25. Η συσκευή πρέπει να τοποθετηθεί σε τοίχο.
26. Η συσκευή δεν πρέπει να χρησιμοποιείται από παιδιά ή άτομα με μειωμένη σωματική, αισθητηριακή ή διανοητική ικανότητα ή έλλειψη εμπειρίας και γνώσης, εκτός εάν έχουν δοθεί επίβλεψη ή οδηγίες.
27. ΠΡΟΣΟΧΗ!-- Εάν οι τσιμούχες της πόρτας ή της πόρτας έχουν υποστεί ζημιά, ο φούρνος δεν πρέπει να λειτουργεί μέχρι να επισκευαστεί από αρμόδιο άτομο.
28. Οι συσκευές δεν προορίζονται να λειτουργούν μέσω εξωτερικού χρονοδιακόπτη ή ξεχωριστού συστήματος

τηλεχειριστηρίου.

29. Ο φούρνος μικροκυμάτων προορίζεται μόνο για οικιακή χρήση και όχι για εμπορική χρήση.
30. Μην αφαιρείτε ποτέ το στήριγμα απόστασης στο πίσω μέρος ή στα πλάγια, καθώς εξασφαλίζει μια ελάχιστη απόσταση από τον τοίχο για την κυκλοφορία του αέρα.
31. Ασφαλίστε το γυάλινο πιάτο πριν μετακινήσετε τη συσκευή για να αποφύγετε ζημιές.
32. ΠΡΟΣΟΧΗ!-- Είναι επικίνδυνο να επισκευάσετε ή να συντηρήσετε τη συσκευή από κάποιον άλλο ειδικό, επειδή υπό αυτές τις συνθήκες το κάλυμμα πρέπει να αφαιρεθεί, το οποίο εξασφαλίζει προστασία από την ακτινοβολία μικροκυμάτων. Αυτό ισχύει και για την αλλαγή του καλωδίου τροφοδοσίας ή του φωτισμού. Στείλτε τη συσκευή σε αυτές τις περιπτώσεις στο κέντρικό σέρβις μας.
33. Ο φούρνος μικροκυμάτων προορίζεται μόνο για την απόψυξη, το μαγείρεμα και στον ατμό των τροφίμων μόνο.
34. Χρησιμοποιήστε γάντια εάν αφαιρέσετε το θερμαινόμενο φαγητό..
35. ΠΡΟΣΟΧΗ!-- Ο ατμός θα διαφύγει, όταν ανοίξετε το καπάκι ή το κάλυμα.
36. Αυτή η συσκευή μπορεί να χρησιμοποιηθεί από παιδιά ηλικίας από 8 ετών και άνω και άτομα με μειωμένη σωματική, αισθητηριακή ή διανοητική ικανότητα ή έλλειψη εμπειρίας και γνώσης, εάν τους έχει δοθεί επίβλεψη ή οδηγίες σχετικά με τη χρήση της συσκευής με ασφαλή τρόπο και κατανοούν τους σχετικούς κινδύνους. Τα παιδιά δεν πρέπει να παίζουν με τη συσκευή. Ο καθαρισμός και η συντήρηση των χρηστών δεν γίνονται από παιδιά, εκτός εάν είναι ηλικίας άνω των 8 ετών και εποπτεύονται.
37. Εάν παρατηρηθεί καπνός, απενεργοποιήστε ή αποσυνδέστε τη συσκευή και κρατήστε την πόρτα κλειστή για να καταπνίξετε τις φλόγες.

## ΟΔΗΓΟΣ ΕΓΚΑΤΑΣΤΑΣΗΣ

1. Βεβαιωθείτε ότι όλα τα υλικά συσκευασίας έχουν αφαιρεθεί από το εσωτερικό της πόρτας.
2. ΠΡΟΣΟΧΗ!-- Ελέγξτε το φούρνο για τυχόν ζημιές, όπως λανθασμένη ή λυγισμένη πόρτα, στεγανοποιητικά πορτών και επιφάνεια στεγανοποίησης, σπασμένα ή χαλαρούς μεντεσέδες πόρτας και στυλώματα και βαθουλώματα μέσα στον φούρνο ή στην πόρτα. Εάν υπάρχει ζημιά, μην λειτουργείτε το φούρνο και επικοινωνήστε με εξειδικευμένο προσωπικό του σέρβις.
3. Αυτός ο φούρνος μικροκυμάτων πρέπει να τοποθετηθεί σε μια επίπεδη, σταθερή επιφάνεια για να διατηρήσει το βάρος του και το βαρύτερο φαγητό που είναι πιθανό να μαγειρευτεί στο φούρνο..
4. Μην τοποθετείτε το φούρνο όπου δημιουργείται θερμότητα, υγρασία ή υψηλή υγρασία ή κοντά σε εύφλεκτα υλικά.
5. Για σωστή λειτουργία, ο φούρνος πρέπει να έχει επαρκή ροή αέρα. Αφήστε 20 εκατοστά χώρο πάνω από το φούρνο, 10 εκατοστά πίσω και 5 εκατοστά και στις δύο πλευρές. Μην καλύπτετε και μην φράζετε τυχόν ανοίγματα στη συσκευή. Μην αφαιρείτε τα πόδια.
6. Μην λειτουργείτε το φούρνο χωρίς τον γυάλινο δίσκο, το στήριγμα του κυλίνδρου και άξονα στις σωστές τους θέσεις.
7. Βεβαιωθείτε ότι το καλώδιο τροφοδοσίας δεν έχει υποστεί ζημιά και δεν λειτουργεί κάτω από το φούρνο ή πάνω από οποιαδήποτε ζεστή ή αιχμηρή επιφάνεια.
8. Η πρίζα πρέπει να είναι εύκολα προσβάσιμη, ώστε να μπορεί να αποσυνδεθεί εύκολα σε περίπτωση έκτακτης ανάγκης.
9. Μην χρησιμοποιείτε το φούρνο σε εξωτερικούς χώρους.

## ΟΔΗΓΙΕΣ ΓΕΙΩΣΗΣ

Αυτή η συσκευή πρέπει να είναι γειωμένη. Αυτός ο φούρνος είναι εφοδιασμένος με καλώδιο με καλώδιο γείωσης και βύσμα γείωσης. Πρέπει να είναι συνδεδεμένο σε μια υποδοχή τοίχου που είναι σωστά εγκατεστημένη

και γειωμένη. Σε περίπτωση ηλεκτρικού βραχυκυκλώματος, η γείωση μειώνει τον κίνδυνο ηλεκτροπληξίας παρέχοντας ένα καλώδιο διαφυγής για το ηλεκτρικό ρεύμα. Συνιστάται να παρέχεται ξεχωριστό κύκλωμα που εξυπηρετεί μόνο το φούρνο. Η χρήση υψηλής τάσης είναι επικίνδυνη και μπορεί να οδηγήσει σε πυρκαγιά ή άλλο ατύχημα που προκαλεί ζημιά στο φούρνο.

**ΠΡΟΣΟΧΗ!**-- Η ακατάλληλη χρήση του βύσματος γείωσης μπορεί να οδηγήσει σε κίνδυνο ηλεκτροπληξίας.

Σημείωση:

1. Εάν έχετε απορίες σχετικά με τη γείωση ή τις ηλεκτρικές οδηγίες, συμβουλευτείτε έναν εξειδικευμένο ηλεκτρολόγο ή έναν τεχνικό.
2. Ούτε ο κατασκευαστής ούτε ο έμπορος δεν μπορούν να αναλάβουν καμία ευθύνη για ζημιά στο φούρνο ή τραυματισμό λόγω μη τήρησης των διαδικασιών ηλεκτρικής σύνδεσης.

Τα καλώδια σε αυτό το καλώδιο είναι χρωματισμένα σύμφωνα με τον ακόλουθο κωδικό:

Πράσινο και κίτρινο = ΓΕΙΩΣΗ / Μπλέ = ΟΥΔΕΤΕΡΟ / Καφέ = ΦΑΣΗ

## ΠΑΡΕΜΒΟΛΕΣ

Η λειτουργία του φούρνου μικροκυμάτων μπορεί να προκαλέσει παρεμβολές στο ραδιόφωνο, στην τηλεόραση ή σε παρόμοιο εξοπλισμό. Όταν υπάρχει παρέμβαση, μπορεί να μειωθεί ή να εξαλειφθεί λαμβάνοντας τα ακόλουθα μέτρα:

1. Καθαρίστε την πόρτα και την επιφάνεια στεγανοποίησης του φούρνου.
2. Επαναπροσανατολίστε την κεραία λήψης του ραδιοφώνου ή της τηλεόρασης.
3. Μετακινήστε το φούρνο μικροκυμάτων σε σχέση με το δέκτη.
4. Μετακινήστε το φούρνο μικροκυμάτων μακριά από το δέκτη.
5. Συνδέστε το φούρνο μικροκυμάτων σε διαφορετική πρίζα έτσι ώστε ο φούρνος μικροκυμάτων και ο δέκτης να βρίσκονται σε διαφορετικά κυκλώματα διακλάδωσης.

## ΠΡΙΝ ΚΑΛΕΣΕΤΕ ΤΗΝ ΥΠΗΡΕΣΙΑ ΥΠΟΣΤΗΡΙΞΗΣ

Πριν ζητήσετε υπηρεσία υποστήριξης, ελέγξτε κάθε στοιχείο παρακάτω:

- Ελέγξτε για να βεβαιωθείτε ότι ο φούρνος είναι καλά συνδεδεμένος. Εάν όχι, αφαιρέστε το φως από την πρίζα, περιμένετε 10 δευτερόλεπτα και συνδέστε το ξανά με ασφάλεια.
- Ελέγξτε εάν υπάρχει φυσική ασφάλεια κυκλώματος ή διακοπόμενος κύριος διακόπτης. Εάν φαίνεται να λειτουργούν σωστά, ελέγξτε την πρίζα με άλλη συσκευή.
- Ελέγξτε για να βεβαιωθείτε ότι ο πίνακας ελέγχου έχει προγραμματιστεί σωστά και ότι ο χρονοδιακόπτης έχει ρυθμιστεί.
- Ελέγξτε για να βεβαιωθείτε ότι η πόρτα είναι καλά κλειστή, εμπλέκοντας το σύστημα κλειδώματος της πόρτας. Εάν η πόρτα δεν είναι σωστά κλειστή, η ενέργεια των μικροκυμάτων δεν θα ρέει μέσα.

ΕΑΝ ΚΑΝΕΝΑ ΑΠΟ ΤΑ ΠΑΡΟΝΤΑ ΔΕΝ ΙΣΧΥΟΥΝ, ΤΟΤΕ ΕΠΙΚΟΙΝΩΝΗΣΤΕ ΜΕ ΤΟΝ ΤΕΧΝΙΚΟ.ΜΗΝ ΠΡΟΣΠΑΘΗΣΕΤΕ ΝΑ ΡΥΘΜΙΣΕΤΕ Η ΕΠΙΣΚΕΥΑΣΕΤΕ ΜΟΝΟΙ ΣΑΣ ΤΗΝ ΣΥΣΚΕΥΗ.

## ΤΕΧΝΙΚΕΣ ΜΑΓΕΙΡΕΜΑΤΟΣ

1. Τακτοποιήστε τα τρόφιμα προσεκτικά. Τοποθετήστε τις παχύτερες περιοχές προς το εξωτερικό του πιάτου.
2. Παρακολουθήστε το χρόνο μαγειρέματος. Μαγειρέψτε για το συντομότερο χρονικό διάστημα που υποδεικνύεται και προσθέστε περισσότερο ανάλογα με τις ανάγκες. Τα τρόφιμα που είναι πολύ ψημένα μπορούν να καπνίσουν ή να αναφλεγούν.
3. Καλύψτε τα τρόφιμα κατά το μαγείρεμα. Τα καλύμματα αποτρέπουν το πιτσίλισμα και βοηθούν τα τρόφιμα να



μαγειρεύουν ομοιόμορφα.

4. Αναποδογυρίστε τα τρόφιμα μία φορά κατά το μαγείρεμα σε φούρνο μικροκυμάτων για να επιταχύνετε το μαγείρεμα τροφίμων όπως κοτόπουλο και χάμπουργκερ. Μεγάλα αντικείμενα όπως ψητά πρέπει να αναποδογυρίζονται τουλάχιστον μία φορά.
5. Αναδιατάξτε τα τρόφιμα, όπως κεφτεδάκια μέχρι το μαγείρεμα τόσο από πάνω προς τα κάτω όσο και από το κέντρο του πιάτου προς τα έξω.

## ΟΔΗΓΙΕΣ ΜΑΓΕΙΡΙΚΩΝ ΣΚΕΥΩΝ

1. Ο φούρνος μικροκυμάτων δεν μπορεί να διεισδύσει σε μέταλλο. Χρησιμοποιείτε μόνο σκεύη που είναι κατάλληλα για χρήση σε φούρνους μικροκυμάτων. Κατά τη διάρκεια του μαγειρέματος σε φούρνο μικροκυμάτων δεν επιτρέπονται μεταλλικά δοχεία για τρόφιμα και ποτά. Αυτή η απαίτηση δεν ισχύει εάν ο κατασκευαστής καθορίζει το μέγεθος και το σχήμα των μεταλλικών δοχείων κατάλληλων για μαγείρεμα με μικροκύματα.
2. Ο φούρνος μικροκυμάτων δεν μπορεί να διεισδύσει σε μέταλλο, επομένως δεν πρέπει να χρησιμοποιούνται μεταλλικά σκεύη ή πιάτα με μεταλλική επένδυση.
3. Μην χρησιμοποιείτε προϊόντα ανακυκλωμένου χαρτιού κατά το μαγείρεμα με φούρνο μικροκυμάτων, καθώς ενδέχεται να περιέχουν μικρά μεταλλικά θραύσματα που μπορεί να προκαλέσουν σπινθήρες ή / και πυρκαγιές.
4. Συνιστώνται στρογγυλά / οβάλ πιάτα και όχι τετράγωνα / επιμήκη, καθώς το φαγητό στις γωνίες τείνει να μαγειρεύεται περισσότερο.
5. Στενές λωρίδες από αλουμινόχαρτο μπορούν να χρησιμοποιηθούν για την αποφυγή της υπερβολικής μαγειρικής των εκτεθειμένων περιοχών. Προσοχή όμως μην χρησιμοποιείτε πάρα πολύ και κρατήστε απόσταση 1 ίντσας (2,54 εκατοστά) μεταξύ του φύλλου και της κοιλότητας.

Η παρακάτω λίστα είναι ένας γενικός οδηγός που θα σας βοηθήσει να επιλέξετε τα σωστά σκεύη.

ΜΑΓΕΙΡΙΚΑ ΣΚΕΥΗ	ΜΑΓΕΙΡΕΜΑ ΜΙΚΡΟΚΥΜΜΑΤΩΝ
Ανθεκτικό στη θερμότητα γυαλί	ΝΑΙ
Μη ανθεκτικό στη θερμότητα γυαλί	ΟΧΙ
Κεραμικά ανθεκτικά στη θερμότητα	ΝΑΙ
Πλαστικό πιάτο ασφαλείας μικροκυμάτων	ΝΑΙ
Χαρτί κουζίνας	ΝΑΙ
Μεταλλικός δίσκος	ΟΧΙ
Μεταλλική σχάρα	ΟΧΙ
Αλουμινόχαρτο και δοχεία αλουμινίου	ΟΧΙ



## ΔΙΑΓΡΑΜΜΑ ΠΡΟΪΟΝΤΟΣ

1. Σύστημα κλειδαριάς ασφαλείας πόρτας
  2. Παράθυρο φούρνου
  3. Άξονας
  4. Κυλινδρικό δαχτυλίδι
  5. Κουμπί απελευθέρωσης πόρτας
  6. Πίνακας ελέγχου
  7. Οδηγός κυμάτων
  8. Γυάλινος δίσκος
- (Μην αφαιρέσετε την πλάκα που καλύπτει τον οδηγό κύματος)

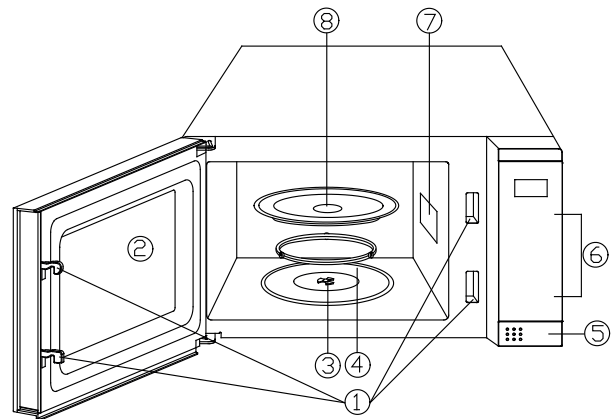

## ΠΙΝΑΚΑΣ ΕΛΕΓΧΟΥ

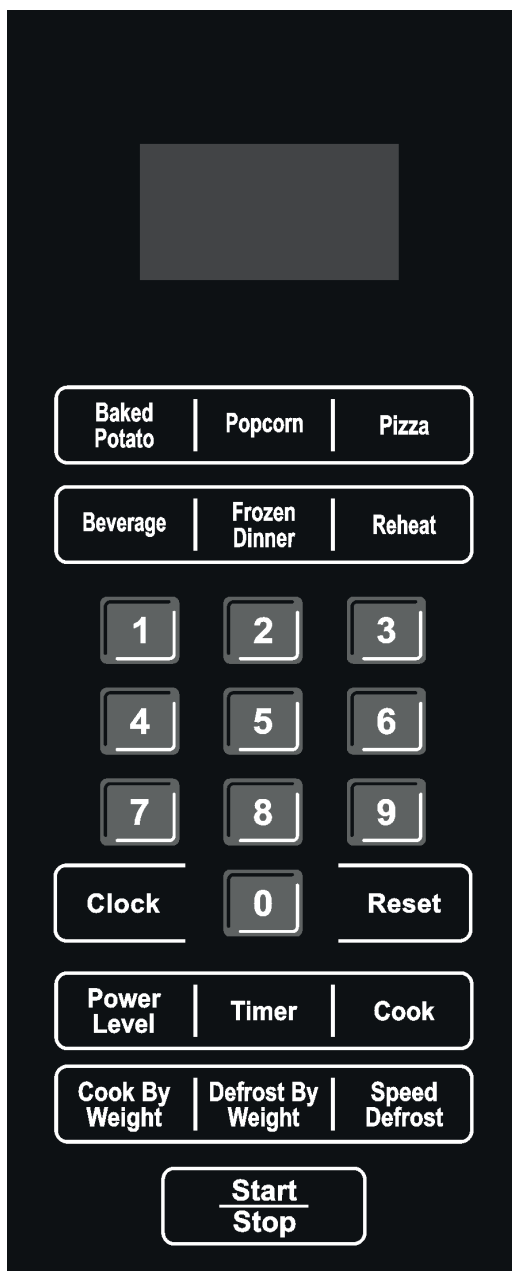

- MENU ACTION SCREEN

Εμφανίζονται ο χρόνος μαγειρέματος, η ισχύς, οι ενδείξεις και η παρούσα ώρα.

- AUTO COOK MENUS

Άμεσες ρυθμίσεις για να μαγειρέψετε δημοφιλή τρόφιμα.

- NUMBER BUTTONS (0-9)

Πατήστε για να ορίσετε το χρόνο ή το βάρος του φαγητού.

- CLOCK

Πατήστε για να ρυθμίσετε την ώρα ρολογιού.

- RESET

Διαγράφει όλες τις προηγούμενες ρυθμίσεις πριν ορίσετε άλλη λειτουργία.

Χρησιμοποιείται επίσης για τη ρύθμιση του παιδικού κλειδώματος.

- POWER LEVEL

Πατήστε για να ορίσετε το επίπεδο ισχύος μαγειρέματος μικροκυμάτων.

- TIMER

Πατήστε για να ρυθμίσετε τη λειτουργία χρονοδιακόπτη..

- COOK

Χρησιμοποιήστε το για να ρυθμίσετε το πρόγραμμα μαγειρικής πολλαπλών σταδίων.

- COOK BY WEIGHT

Πατήστε για να μαγειρέψετε φαγητό με βάση το βάρος.

- DEFROST BY WEIGHT

Πατήστε για να ξεπαγώσετε τα τρόφιμα με βάση το βάρος.

- SPEED DEFROST

Πατήστε για απόψυξη του φαγητού με βάση την ώρα.

- START/STOP

Πατήστε για να ξεκινήσετε και να σταματήσετε τα προγράμματα μαγειρέματος.

## ΟΔΗΓΙΕΣ ΧΕΙΡΙΣΜΟΥ

- Κατά τη διάρκεια του μαγειρέματος, εάν πατήσετε το κουμπί START / STOP μία φορά και μετά πατήσετε το κουμπί RESET μία φορά, το πρόγραμμα θα ακυρωθεί.
- Μετά το τέλος του μαγειρέματος, η οθόνη θα εμφανίζει "00:00" και ο ήχος θα ακούγεται κάθε δύο λεπτά έως ότου ο χρήστης πατήσει οποιοδήποτε κουμπί ή ανοίξει την πόρτα.
- Κατά τη διαδικασία λειτουργίας, αν πατήσετε ένα έγκυρο κουμπί, ο βομβητής χτυπά μία φορά, αλλά εάν πατήσετε ένα άκυρο κουμπί, ο βομβητής κουδουνίζει δύο φορές.

### Ρύθμιση του ρολογιού

1. Σε κατάσταση αναμονής, πατήστε το κουμπί CLOCK μία φορά.
2. Χρησιμοποιήστε τα αριθμητικά κουμπιά για να ορίσετε τη σωστή ώρα.
3. Πατήστε ξανά το κουμπί CLOCK για επιβεβαίωση.

**ΣΗΜΕΙΩΣΗ:** Αυτό είναι ένα ρολόι 12 ωρών. Όταν ο φούρνος συνδέεται για πρώτη φορά, η οθόνη θα εμφανίζει "ENTER", "CLOCK" και "TIME". Εάν δεν χρειάζεται να ρυθμίσετε την ώρα του ρολογιού, πατήστε το κουμπί RESET απευθείας για να μπειτε στην επόμενη λειτουργία.

### Μαγείρεμα στον φούρνο μικροκυμάτων

1. Σε κατάσταση αναμονής, χρησιμοποιήστε αριθμητικά κουμπιά για να ορίσετε τον χρόνο μαγειρέματος. Ο μεγαλύτερος χρόνος είναι 99 λεπτά και 99 δευτερόλεπτα.
2. Πατήστε το κουμπί POWER LEVEL μία φορά (προεπιλεγμένο επίπεδο ισχύος 100%) και στη συνέχεια χρησιμοποιήστε τα αριθμητικά κουμπιά για να εισέλθετε σε άλλο επίπεδο ισχύος.
3. Πατήστε το κουμπί START / STOP για επιβεβαίωση.

Χρησιμοποιήστε ένα ψήφιο για να ορίσετε ένα επίπεδο ισχύος μαγειρέματος:

ΑΡΙΘΜΟΣ ΚΟΥΜΠΙΟΥ	POWER (ΘΘΟΝΗ)	ΑΡΙΘΜΟΣ ΚΟΥΜΠΙΟΥ	POWER (ΘΘΟΝΗ)
1-0	100% (P100)	4	40% (P-40)
9	90% (P-90)	3	30% (P-30)
8	80% (P-80)	2	20% (P-20)
7	70% (P-70)	1	10% (P-10)
6	60% (P-60)	0	0% (P-0)
5	50% (P-50)		

**ΣΗΜΕΙΩΣΗ:** Κατά το μαγείρεμα, μπορείτε να ελέγξετε το τρέχον επίπεδο ισχύος πατώντας το κουμπί POWER LEVEL.

### Ρύθμιση του χρονοδιακόπτη

1. Πατήστε το κουμπί TIMER μία φορά.
2. Χρησιμοποιήστε τα αριθμητικά κουμπιά για να ορίσετε την επιθυμητή ώρα. Ο μεγαλύτερος χρόνος είναι 99 λεπτά και 99 δευτερόλεπτα.
3. Πατήστε το κουμπί START / STOP για επιβεβαίωση.

**ΣΗΜΕΙΩΣΗ:** Όταν τελειώσει η αντίστροφη μέτρηση, ο βομβητής θα ηχήσει για να σας υπενθυμίσει. Η αντίστροφη μέτρηση χρόνου μπορεί να φανεί για 5 δευτερόλεπτα πατώντας το κουμπί TIMER και μπορείτε να ακυρώσετε το πρόγραμμα πατώντας το κουμπί RESET έως ότου η οθόνη εμφανίσει την ώρα.

### Ταχύτητα Απόψυξης

1. Σε κατάσταση αναμονής, πατήστε το κουμπί SPEED DEFROST μία φορά.
2. Χρησιμοποιήστε τα αριθμητικά κουμπιά για να ορίσετε τον χρόνο απόψυξης. Ο μεγαλύτερος χρόνος είναι 99 λεπτά και 99 δευτερόλεπτα.
3. Πατήστε το κουμπί START / STOP για επιβεβαίωση.

**ΣΗΜΕΙΩΣΗ:** Κατά την απόψυξη, ο φούρνος θα σταματήσει και θα ηχήσει για να σας υπενθυμίσει να αναποδογυρίσετε το φαγητό, μετά από αυτό, πατήστε το κουμπί START / STOP για να συνεχίσετε.

### Απόψυξη κατά βάρος

1. Πατήστε μία φορά το κουμπί DEFROST BY WEIGHT.
2. Χρησιμοποιήστε το κουμπί αριθμού για να ορίσετε το βάρος του φαγητού. Το μέγιστο βάρος είναι 2700γρμ.
3. Πατήστε το κουμπί START / STOP για επιβεβαίωση.

**ΣΗΜΕΙΩΣΗ:** Κατά την απόψυξη, ο φούρνος θα σταματήσει και θα ηχήσει για να σας υπενθυμίσει να γυρίσετε το φαγητό και, στη συνέχεια, πατήστε το κουμπί START / STOP για να συνεχίσετε.

### Μαγειρέψτε κατά βάρος

1. Σε κατάσταση αναμονής, πατήστε μία φορά το κουμπί COOK BY WEIGHT.
2. Χρησιμοποιήστε το κουμπί αριθμού για να ορίσετε το βάρος του φαγητού. Το μέγιστο βάρος είναι 2700γρμ.
3. Πατήστε το κουμπί START / STOP για επιβεβαίωση.

**ΣΗΜΕΙΩΣΗ:**

- Το κρέας πρέπει να αποψυχθεί και σε θερμοκρασία ψύξης.
- Κατά τη διάρκεια του μαγειρέματος, το σύστημα θα σταματήσει και θα ηχήσει αυτόματα για να υπενθυμίσει στον χρήστη να αναποδογυρίσει το φαγητό, μετά από αυτό πιάστε START / STOP για να συνεχίσετε το μαγείρεμα.
- Αφήστε το κρέας να παραμείνει λίγα λεπτά πριν το ανακάτεμα.

### Μαγειρική πολλαπλών λειτουργιών

Ο φούρνος σας μπορεί να προγραμματιστεί έως και 3 αυτόματες ακολουθίες μαγειρέματος. Μόνο όταν η ταχύτητα απόψυξης ρυθμιστεί στην πρώτη σειρά, μπορείτε να ορίσετε 3 ακολουθίες μαγειρέματος. Διαφορετικά, μπορείτε να ορίσετε μόνο 2 ακολουθίες μαγειρέματος. Η απόψυξη ταχύτητας μπορεί να ρυθμιστεί μόνο στο πρώτο στάδιο. Ας υποθέσουμε ότι θέλετε να ορίσετε το ακόλουθο πρόγραμμα μαγειρικής.

Ταχύτητα απόψυξης >> Μαγείρεμα μικροκυμάτων >> Μαγείρεμα μικροκυμάτων (με χαμηλότερο επίπεδο ισχύος)

1. Ανοίξτε την πόρτα και τοποθετήστε το φαγητό στο φούρνο, κλείστε το.
2. Πατήστε το κουμπί SPEED DEFROST μία φορά.
3. Χρησιμοποιήστε τα αριθμητικά κουμπιά για να ορίσετε τον χρόνο απόψυξης.
4. Πατήστε το κουμπί COOK μία φορά.
5. Εισαγάγετε το πρώτο πρόγραμμα μαγειρέματος μικροκυμάτων..
6. Πατήστε το κουμπί COOK μία φορά.
7. Εισαγάγετε το δεύτερο πρόγραμμα μαγειρέματος μικροκυμάτων.
8. Πατήστε το κουμπί START / STOP για να ξεκινήσετε.

**ΣΗΜΕΙΩΣΗ:** Μαγειρική κατά βάρος, απόψυξη κατά βάρος και μενού αυτόματης μαγειρικής δεν μπορούν να

ρυθμίζονται στο πρόγραμμα μαγειρικής πολλαπλών λειτουργιών.

### Παιδικό κλείδωμα

Η κλειδαριά ασφαλείας αποτρέπει τη μη επιτηρούμενη λειτουργία από παιδιά.

Για ρύθμιση: Σε κατάσταση αναμονής, πατήστε και κρατήστε πατημένο το κουμπί RESET για 3 δευτερόλεπτα, μετά θα ηχήσει ένα ηχητικό σήμα και θα ανάψει η ενδεικτική λυχνία. Στην κατάσταση κλειδώματος, όλα τα κουμπιά είναι απενεργοποιημένα.

Για ακύρωση: Πατήστε και κρατήστε πατημένο το κουμπί RESET για 3 δευτερόλεπτα, στη συνέχεια θα ηχήσει ένα ηχητικό σήμα και η ενδεικτική λυχνία θα σβήσει.

### Αυτόματο μαγείρεμα

Για την ακόλουθη λειτουργία φαγητού ή μαγειρέματος, δεν είναι απαραίτητο να προγραμματίσετε την ισχύ και το χρόνο μαγειρέματος. Αρκεί να δηλώσετε τον τύπο φαγητού που θέλετε να μαγειρέψετε καθώς και το βάρος ή τις μερίδες του φαγητού.

1. Σε κατάσταση αναμονής, πατήστε το αντίστοιχο κουμπί μενού μία ή επανειλημμένα για να ρυθμίσετε το βάρος ή τις μερίδες φαγητού.
2. Πατήστε το κουμπί START / STOP για να ξεκινήσετε.

Μενού αυτόματου μαγειρέματος:

ΦΑΓΗΤΟ	ΣΗΜΕΙΩΣΗ
Ψητή πατάτα (650 g, 350 g)	Το αποτέλεσμα του αυτόματου μαγειρέματος εξαρτάται από παράγοντες όπως το σχήμα και το μέγεθος του φαγητού, η προσωπική σας προτίμηση ως προς την ευγένεια ορισμένων τροφίμων και ακόμη και πόσο καλά τυχαίνει να τοποθετείτε φαγητό στο φούρνο. Εάν το αποτέλεσμα σε κάθε περίπτωση δεν είναι αρκετά ικανοποιητικό, προσαρμόστε λίγο τον χρόνο μαγειρέματος ανάλογα.
Ποπ κορν (100 g, 50 g)	
Πίτσα (460 g)	
Αφέψημα (100-400 ml)	
Παγωμένο γεύμα (150 g, 250 g, 450 g)	
Αναθέρμανση (250 g, 350 g, 500 g)	

### ΚΑΘΑΡΙΣΜΟΣ ΚΑΙ ΦΡΟΝΤΙΔΑ

1. Απενεργοποιήστε το φούρνο και αποσυνδέστε το καλώδιο τροφοδοσίας από τον τοίχο κατά τον καθαρισμό.
2. Διατηρήστε το εσωτερικό του φούρνου καθαρό. Όταν τα τρόφιμα διαχωρίζονται ή χυθούν υγρά και προσκολληθούν στους τοίχους του φούρνου, σκουπίστε με ένα υγρό πανί. Ήπια απορρυπαντικά μπορούν να χρησιμοποιηθούν εάν ο φούρνος λερωθεί πολύ. Αποφύγετε τη χρήση σπρέι ή άλλων σκληρών καθαριστικών. Μπορεί να λεκιάσουν, να ραγίσουν ή να ξεθωριάσουν την επιφάνεια της πόρτας.
3. Το εξωτερικό του φούρνου πρέπει να καθαρίζεται με ένα υγρό πανί. Για να αποφευχθεί ζημιά στα λειτουργικά μέρη μέσα στο φούρνο, δεν πρέπει να αφήνεται νερό να εισχωρήσει στα ανοίγματα εξαερισμού.
4. Σκουπίστε την πόρτα και το παράθυρο και στις δύο πλευρές, τα στεγανοποιητικά της πόρτας και τα παρακείμενα μέρη συχνά με ένα υγρό πανί για να αφαιρέσετε τυχόν διαρροές ή πιτσιλιές. Μην χρησιμοποιείτε λειαντικό

- καθαριστικό.
5. Μην χρησιμοποιείτε ατμοκαθαριστή.
  6. Μην αφήνετε τον πίνακα ελέγχου να βραχεί. Καθαρίστε με ένα μαλακό, υγρό πανί. Κατά τον καθαρισμό του πίνακα ελέγχου, αφήστε την πόρτα του φούρνου ανοιχτή για να αποτρέψετε την κατά λάθος ενεργοποίηση του φούρνου.
  7. Εάν συσσωρεύεται ατμός μέσα ή γύρω από το εξωτερικό της πόρτας του φούρνου, σκουπίστε με ένα μαλακό πανί. Αυτό μπορεί να συμβεί όταν ο φούρνος μικροκυμάτων λειτουργεί υπό συνθήκες υψηλής υγρασίας. Και είναι φυσιολογικό.
  8. Κατά καιρούς είναι απαραίτητο να αφαιρέσετε το γυάλινο δίσκο για καθαρισμό. Πλύνετε το δίσκο σε ζεστό αφρώδες νερό ή σε πλυντήριο πιάτων.
  9. Ο δακτύλιος του κυλίνδρου και το δάπεδο του φούρνου πρέπει να καθαρίζονται τακτικά για να αποφεύγεται υπερβολικός θόρυβος. Απλώς σκουπίστε την κάτω επιφάνεια του φούρνου με ήπιο απορρυπαντικό. Ο κυλινδρικός δακτύλιος μπορεί να πλυθεί με ήπιο σαπουνόνερο ή σε πλυντήριο πιάτων. Κατά την αφαίρεση του κυλίνδρου, φροντίστε να τον αντικαταστήσετε στη σωστή θέση.
  10. Αφαιρέστε τις μυρωδιές από το φούρνο σας συνδυάζοντας ένα φλιτζάνι νερό με το χυμό και τη φλούδα ενός λεμονιού σε ένα μπολ με φούρνο μικροκυμάτων για 5 λεπτά. Σκουπίστε καλά και στεγνώστε με ένα μαλακό πανί.
  11. Εάν η λάμπα καεί, επικοινωνήστε με την εξυπηρέτηση πελατών για να την αντικαταστήσετε.
  12. Ο φούρνος πρέπει να καθαρίζεται τακτικά και να απομακρύνονται τυχόν αποθέματα τροφίμων. Η αποτυχία συντήρησης του φούρνου σε καθαρή κατάσταση μπορεί να οδηγήσει σε φθορά της επιφάνειας που θα μπορούσε να επηρεάσει αρνητικά τη ζωή της μονάδας και θα μπορούσε ενδεχομένως να οδηγήσει σε επικίνδυνη κατάσταση.
  13. Μην πετάτε αυτή τη συσκευή στον οικιακό κάδο απορριμμάτων. Θα πρέπει να διατεθεί στο συγκεκριμένο κέντρο διάθεσης που παρέχεται από τους δήμους.

## ΠΡΟΔΙΑΓΡΑΦΕΣ

Κατανάλωση ενέργειας	230-240V/50Hz, 1200W(microwave)
Ισχύς εξόδου	700W
Συχνότητα λειτουργίας	2450MHz
Εξωτερικές διαστάσεις	262mm(H)×452mm(W)×309mm(D)
Διαστάσεις κοιλότητας φούρνου	198mm(H)×315mm(W)×297mm(D)
Χωρητικότητα φούρνου	20lt
Καθαρό βάρος	Περίπου 10.5kg

## PRECAUTIONS TO AVOID POSSIBLE EXPOSURE TO EXCESSIVE MICROWAVE ENERGY

1. Do not attempt to operate this oven with the door open since open-door operation can result in harmful exposure to microwave energy. It is important not to defeat or tamper with the safety interlocks.
2. Do not place any object between the oven front face and the door or allow soil or cleaner residue to accumulate on sealing surfaces.
3. Do not operate the oven if it is damaged. It is very important that the oven door close properly and that there is no damage to the
  - a) Door (including any bent)
  - b) Hinges and latches (broken or loosened)
  - c) Door seals and sealing surfaces.
4. The oven should not be adjusted or repaired by anyone except qualified service personnel.

## IMPORTANT SAFETY INSTRUCTIONS

When using electrical appliance basic safety precautions should be followed, including the following:

**WARNING!**--To reduce the risk of burns, electric shock, fire, injury to persons or exposure to excessive microwave energy:

1. Use this appliance only for its intended use as described in the manual. Do not use corrosive chemicals or vapors in this appliance. This type of oven is specifically designed to heat, cook or dry food. It is not designed for industrial or laboratory use.
2. Do not operate the oven when empty.
3. Do not operate this appliance if it has a damaged cord or plug, if it is not working properly, or if it has been damaged or dropped. If the supply cord is damaged, it must be replaced by the manufacturer or its service agent or a similarly qualified person in order to avoid a hazard.
4. **WARNING!**--Only allow children to use the oven without supervision when adequate instructions have been given so that the child is able to use the oven in a safe way and understands the hazards of improper use.
5. To reduce the risk of fire in the oven cavity:
  - When heating food in plastic or paper container, keep an eye on the oven due to the possibility of ignition. Remove wire twist-ties from paper or plastic bags before placing bag in oven.
  - If smoke is observed, switch off or unplug the appliance and keep the door closed in order to stifle any flames.
  - Do not use the cavity for storage purposes. Do not leave paper products, cooking utensils, or food in the cavity when not in use.
  - The microwave oven is intended for heating food and beverages. Drying of food or clothing and heating of warming pads, slippers, sponges, damp cloth and similar may lead to risk of injury, ignition or fire.
6. **WARNING!**--Liquid or other food must not be heated in sealed containers since they are liable to explode.
7. Microwave heating of beverages can result in delayed eruptive boiling, therefore care has to be taken when handle the container.
8. Do not fry food in the oven. Hot oil can damage oven parts and utensils and even result in skin burns.
9. Eggs in their shell and whole hard-boiled eggs should not be heated in microwave ovens since they may explode even after microwave heating has ended.
10. Pierce foods with heavy skins such as potatoes, whole squashes, apples and chestnuts before cooking.
11. The contents of feeding bottles and baby food jars should be stirred or shaken and the temperature should be checked before serving in order to avoid burns.
12. Cooking utensils may become hot because of heat transferred from the heated food. Potholders may be needed to handle the utensil.
13. Utensils should be checked to ensure that they are suitable for use in microwave oven.

14. WARNING!--It is hazardous for anyone other than a trained person to carry out any service or repair operation which involves the removal of any cover which gives protection against exposure to microwave energy.
15. This product is a Group 2 Class B ISM equipment. The definition of Group 2 which contains all ISM (Industrial, Scientific and Medical) equipment in which radio-frequency energy is intentionally generated and/or used in the form of electromagnetic radiation for the treatment of material, and spark erosion equipment. For Class B equipment is equipment suitable for use in domestic establishments and in establishments directly connected to a low voltage power supply network which supplies buildings used for domestic purpose.
16. This appliance is not intended for use by persons (including children) with reduced physical, sensory or mental capabilities, or lack of experience and knowledge, unless they have been given supervision or instruction concerning use of the appliance by a person responsible for their safety.
17. Children should be supervised to ensure that they do not play with the appliance.
18. The microwave oven is only used in freestanding.
19. WARNING!--Do not install oven over a range cook top or other heat-producing appliance. if installed could be damaged and the warranty would be avoid .
20. The microwave oven shall not be placed in a cabinet.
21. WARNING!--The appliance and its accessible parts become hot during use.
22. WARNING!--Accessible parts may become hot during use. Young children should be kept away.
23. During use the appliances becomes hot. Care should be taken to avoid touching heating elements inside the oven, for cooking ranged and ovens.
24. The temperature of accessible surfaces may be high when the appliance is operating.
25. The appliance shall be placed against a wall.
26. Appliance is not to be used by children or persons with reduced physical, sensory or mental capabilities, or lack of experience and knowledge, unless they have been given supervision or instruction.
27. WARNING!--If the door or door seals are damaged, the oven must not be operated until it has been repaired by a competent person.
28. The appliances are not intended to be operated by means of an external timer or separate remote-control system.
29. The microwave oven is for household use only and not for commercial use.
30. Never remove the distance holder in the back or on the sides, as it ensures a minimum distance from the wall for air circulation.
31. Please secure the turntable before you move the appliance to avoid damages.
32. CAUTION!--It is dangerous to repair or maintain the appliance by no other than a specialist because under these circumstances the cover have to be removed which assures protection against microwave radiation. This applies to changing the power cord or the lighting as well. Send the appliance in these cases to our service centre.
33. The microwave oven is intended for defrosting, cooking and steaming of food only.
34. Use gloves if you remove any heated food.
35. Caution! Steam will escape, when opening lids or wrapping foil.
36. This appliance can be used by children aged from 8 years and above and persons with reduced physical, sensory or mental capabilities or lack of experience and knowledge if they have been given supervision or instruction concerning use of the appliance in a safe way and understand the hazards involved. Children shall not play with the appliance. Cleaning and user maintenance shall not be made by children unless they are aged from 8 years and above and supervised.
37. If smoke is emitted, switch off or unplug the appliance and keep the door closed in order to stifle any flames



## INSTALLATION GUIDE

1. Make sure that all the packing materials are removed from the inside of the door.
2. **WARNING!**--Check the oven for any damage, such as misaligned or bent door, damaged door seals and sealing surface, broken or loose door hinges and latches and dents inside the cavity or on the door. If there is any damage, do not operate the oven and contact qualified service personnel.
3. This microwave oven must be placed on a flat, stable surface to hold its weight and the heaviest food likely to be cooked in the oven.
4. Do not place the oven where heat, moisture, or high humidity are generated, or near combustible materials.
5. For correct operation, the oven must have sufficient airflow. Allow 20cm of space above the oven, 10cm at back and 5cm at both sides. Do not cover or block any openings on the appliance. Do not remove feet.
6. Do not operate the oven without glass tray, roller support, and shaft in their proper positions.
7. Make sure that the power supply cord is undamaged and does not run under the oven or over any hot or sharp surface.
8. The socket must be readily accessible so that it can be easily unplugged in an emergency.
9. Do not use the oven outdoors.

## GROUNDING INSTRUCTIONS

This appliance must be grounded. This oven is equipped with a cord having a grounding wire with a grounding plug. It must be plugged into a wall receptacle that is properly installed and grounded. In the event of an electrical short circuit, grounding reduces risk of electric shock by providing an escape wire for the electric current. It is recommended that a separate circuit serving only the oven be provided. Using a high voltage is dangerous and may result in a fire or other accident causing oven damage.

**WARNING!**--Improper use of the grounding plug can result in a risk of electric shock.

Note:

1. 1. If you have any questions about the grounding or electrical instructions, consult a qualified electrician or service person.
2. 2. Neither the manufacturer nor the dealer can accept any liability for damage to the oven or personal injury resulting from failure to observe the electrical connection procedures.

The wires in this cable main are colored in accordance with the following code:

Green and Yellow = EARTH / Blue = NEUTRAL / Brown = LIVE

## RADIO INTERFERENCE

Operation of the microwave oven can cause interference to your radio, TV, or similar equipment. When there is interference, it may be reduced or eliminated by taking the following measures:

1. Clean door and sealing surface of the oven.
2. Reorient the receiving antenna of radio or television.
3. Relocate the microwave oven with respect to the receiver.
4. Move the microwave oven away from the receiver.
5. Plug the microwave oven into a different outlet so that microwave oven and receiver are on different branch circuits.

## BEFORE CALLING FOR SERVICE

Before asking for service, please check each item below:

- Check to ensure the oven is plugged in securely. If not, remove the plug from the outlet, wait 10 seconds, and plug it in again securely.

- Check for a blown circuit fuse or a tripped main circuit breaker. If these seem to be operating properly, test the outlet with another appliance.
- Check to ensure the control panel is programmed correctly and the timer is set.
- Check to ensure the door is securely closed, engaging the door lock system. If the door is not properly closed, the microwave energy will not flow inside.

IF NONE OF THE ABOVE RECTIFIES THE SITUATION, THEN CONTACT A QUALIFIED TECHNICIAN. DO NOT TRY TO ADJUST OR REPAIR THE OVEN YOURSELF.

## COOKING TECHNIQUES

1. Arrange food carefully. Place thickest areas towards outside of dish.
2. Watch cooking time. Cook for the shortest amount of time indicated and add more as needed. Food severely overcooked can smoke or ignite.
3. Cover foods while cooking. Covers prevent spattering and help foods to cook evenly.
4. Turn foods over once during microwave cooking to speed cooking of such foods as chicken and hamburgers. Large items like roasts must be turned over at least once.
5. Rearrange foods such as meatballs halfway through cooking both from top to bottom and from the center of the dish to the outside.

## COOKING UTENSILS GUIDE

1. Microwave cannot penetrate metal. Only use utensils that are suitable for use in microwave ovens. Metallic containers for food and beverages are not allowed during microwave cooking. This requirement is not applicable if the manufacturer specifies size and shape of metallic containers suitable for microwave cooking.
2. Microwave cannot penetrate metal, so metal utensils or dishes with metallic trim should not be used.
3. Do not use recycled paper products when microwave cooking, as they may contain small metal fragments which may cause sparks and/or fires.
4. Round /oval dishes rather than square/oblong ones are recommend, as food in corners tends to overcook.
5. Narrow strips of aluminum foil may be used to prevent overcooking of exposed areas. But be careful don't use too much and keep a distance of 1 inch (2.54cm) between foil and cavity.

The list below is a general guide to help you select the correct utensils.

COOKWARE	MICROWAVE COOKING
Heat-Resistant Glass	YES
Non Heat-Resistant Glass	NO
Heat-Resistant Ceramics	YES
Microwave-Safe Plastic Dish	YES
Kitchen Paper	YES
Metal Tray	NO
Metal Rack	NO
Aluminum Foil & Foil Containers	NO

## PRODUCT DIAGRAM

1. Door Safety Lock System
2. Oven Window
3. Shaft
4. Roller Ring
5. Door Release Button
6. Control Panel
7. Wave Guide

(Please do not remove the mica plate covering the wave guide)

8. Glass Tray

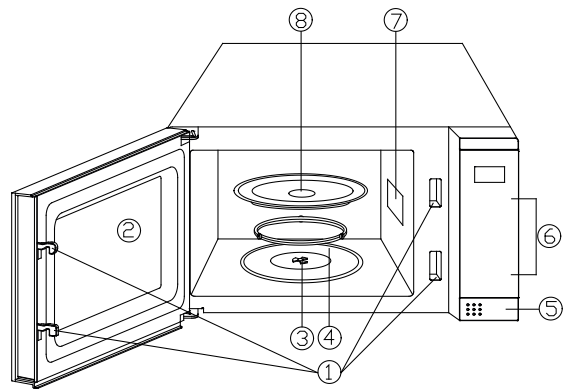

## CONTROL PANEL

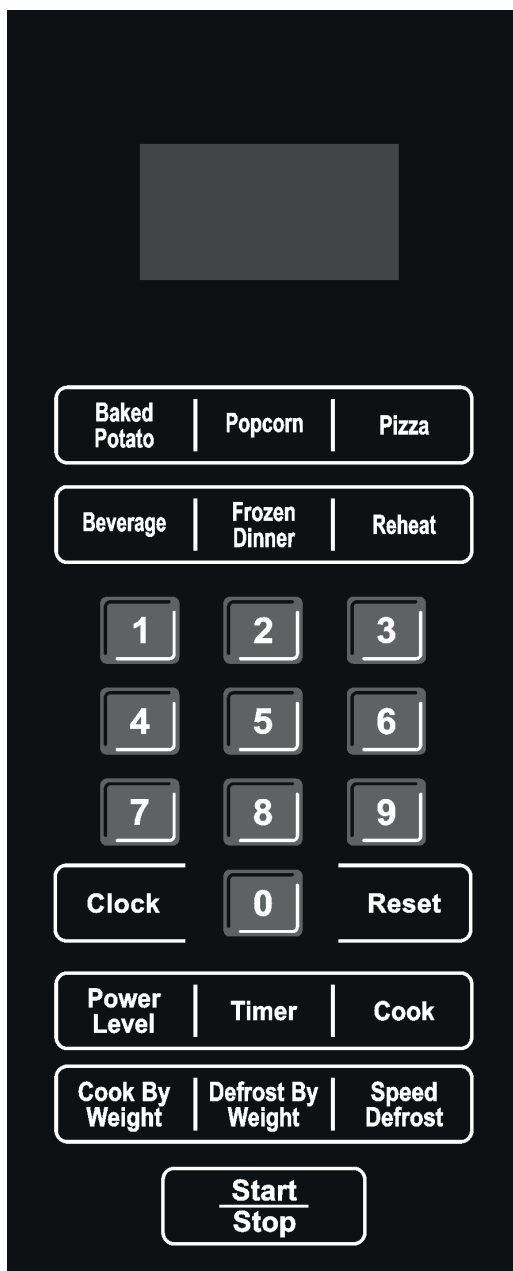

- MENU ACTION SCREEN  
Cooking time, power, indicators and present time are displayed.
- AUTO COOK MENUS  
Instant settings to cook popular foods.
- NUMBER BUTTONS (0-9)  
Press to set time or food weight.
- CLOCK  
Press to set clock time.
- RESET  
Clears all previous settings before setting other function. It is also used to set child lock.
- POWER LEVEL  
Press to set microwave cooking power level.
- TIMER  
Press to set timer function.
- COOK  
Use to set multistage cooking program.
- COOK BY WEIGHT  
Press to cook food based on weight.
- DEFROST BY WEIGHT  
Press to defrost food based on weight.
- SPEED DEFROST  
Press to defrost food based on time.
- START/STOP  
Press to start and stop cooking programs.

## OPERATION INSTRUCTIONS

- During cooking, if press START/STOP button once, then press RESET button once, the program will be cancelled.
- After cooking end, the display will show "00:00" and beep will sound every two minutes until user press any button or open the door.
- In the process of operation, press a valid button, the buzzer rings once, but if press a invalid button, the buzzer rings twice.

### Setting the clock

1. In standby mode, press CLOCK button once.
2. Use number buttons to set correct time.
3. Press CLOCK button again to confirm.

NOTE: This is a 12- hour clock. When the oven is first plugged in, the display will show "ENTER", "CLOCK" and "TIME". If you don't have to set the clock time, press RESET button directly to enter next operation.

### Microwave cooking

1. In standby mode, use number buttons to set cooking time. The longest time is 99 minutes and 99 seconds.
2. Press POWER LEVEL button once (default 100% power level), and then use number buttons to enter other power level.
3. Press START/STOP button to confirm.

Use single digit to set a cooking power level:

BUTTON NUMBER	POWER (DISPLAY)	BUTTON NUMBER	POWER (DISPLAY)
1-0	100% (P100)	4	40% (P-40)
9	90% (P-90)	3	30% (P-30)
8	80% (P-80)	2	20% (P-20)
7	70% (P-70)	1	10% (P-10)
6	60% (P-60)	0	0% (P-0)
5	50% (P-50)		

NOTE: During cooking, you can check the current power level by pressing POWER LEVEL button.

### Setting the timer

1. Press TIMER button once.
2. Use number buttons to set desired time. The longest time is 99 minutes and 99 seconds.
3. Press START/STOP button to confirm.

NOTE: When the countdown ends, the buzzer will beep to remind you. Time countdown can be seen for 5 seconds by pressing TIMER button, and you can cancel the program by pressing RESET button to when the display shows the time.

### Speed defrost

1. In standby mode, press SPEED DEFROST button once.
2. Use number buttons to set defrosting time. The longest time is 99 minutes and 99 seconds.
3. Press START/STOP button to confirm.

NOTE: During defrosting, the oven will pause and sound to remind you to turn food over, after that, press START/STOP button to resume.

### Defrost by weight

1. Press DEFROST BY WEIGHT button once.
2. Use number button to set food weight. The maximum weight is 2700 g.
3. Press START/STOP button to confirm.

NOTE: During defrosting, the oven will pause and sound to remind you to turn food over, then press START/STOP button to resume.

### Cook by weight

1. In standby mode, press COOK BY WEIGHT button once.
2. Use number button to set food weight. The maximum weight is 2700 g.
3. Press START/STOP button to confirm.

NOTE:

- Meat must be defrosted and at refrigerated temperature.
- During cooking, the system will pause and sound automatically to remind user to turn food over, after that press START/STOP to resume cooking.
- Let meat stand a few minutes before carving.

### Multi-stage cooking

Your oven can be programmed up to 3 automatic cooking sequences. Only when speed defrost be set in the first sequence, you can set 3 cooking sequences. Otherwise, you can only set 2 cooking sequences. Speed defrost can only be set in the first stage.

Suppose you want to set the following cooking program.

Speed defrost >> Microwave cooking >> Microwave cooking (with lower power level)

1. Open the door and place the food into the oven, close it.
2. Press SPEED DEFROST button once.
3. Use number buttons to set defrosting time.
4. Press COOK button once.
5. Input the first microwave cooking program.
6. Press COOK button once.
7. Input the second microwave cooking program.
8. Press START/STOP button to start.

NOTE: Cook by weight, defrost by weight and auto cook menus cannot be set in the multistage cooking program.

### Child lock

The safety lock prevents unsupervised operation by children.

To set: In standby mode, press and hold RESET button for 3 seconds, then a beep will sound and the indicator light will turn on. In the lock state, all buttons are disabled.

To cancel: Press and hold RESET button for 3 seconds, then a beep will sound and the indicator light will come off.

### Auto cook

For the following food or cooking mode, it is not necessary to program the cooking power and time. It is sufficient to indicate the type of food that you wish to cook as well as the weight or servings of the food.

1. In standby mode, press corresponding menu button once or repeatedly to set food weight or servings.
2. Press START/STOP button to start.

### Auto cook menus:

FOOD	NOTE
Baked Potato (650 g, 350 g)	The result of auto cook depends on factors such as the shape and size of food, your personal preference as to the doneness of certain foods and even how well you happen to place food in the oven. If you find the result at any rate not quite satisfactory, please adjust the cooking time a little bit accordingly.
Popcorn (100 g, 50 g)	
Pizza (460 g)	
Beverage (100-400 ml)	
Frozen Dinner (150 g, 250 g, 450 g)	
Reheat (250 g, 350 g, 500 g)	

### CLEANING AND CARE

1. Turn off the oven and unplug the power cord from the wall when cleaning.
2. Keep the inside of the oven clean. When food splatters or spilled liquids adhere to oven walls, wipe with a damp cloth. Mild detergents may be used if the oven gets very dirty. Avoid using spray or other harsh cleaners. They may stain, streak or dull the door surface.
3. The outside of the oven should be cleaned with a damp cloth. To prevent damage to the operating parts inside the oven, water should not be allowed to seep into the ventilation openings.
4. Wipe the door and window on both sides, the door seals and adjacent parts frequently with a damp cloth to remove any spills or splatters. Do not use abrasive cleaner.
5. A steam cleaner is not be used.
6. Do not allow the control panel to become wet. Clean with a soft, damp cloth. When cleaning the control panel, leave oven door open to prevent oven from accidentally turning on.
7. If steam accumulates inside or around the outside of the oven door, wipe with a soft cloth. This may occur when the microwave oven is operated under high humidity condition. And it is normal.
8. It is occasionally necessary to remove the glass tray for cleaning. Wash the tray in warm sudsy water or in a dishwasher.
9. The roller ring and oven floor should be cleaned regularly to avoid excessive noise. Simply wipe the bottom surface of the oven with mild detergent. The roller ring may be washed in mild, soapy water or in a dishwasher. When removing the roller ring, be sure to replace it in the proper position.
10. Remove odors from your oven by combining a cup of water with the juice and skin of one lemon in a

microwaveable bowl. Microwave for 5 minutes. Wipe thoroughly and dry with a soft cloth.

11. If the light bulb burns out, please contact customer service to have it replaced.
12. The oven should be cleaned regularly and any food deposits should be removed. Failure to maintain the oven in a clean condition could lead to deterioration of surface that could adversely affect the life of the unit and could possibly result in a hazardous situation.
13. Please do not dispose of this appliance into the domestic rubbish bin; it should be disposed to the particular disposal center provided by the municipalities.

## SPECIFICATIONS

Power Consumption	230-240V/50Hz, 1200W(microwave)
Output	700W
Operation Frequency	2450MHz
Outside Dimensions	262mm(H)×452mm(W)×309mm(D)
Oven Cavity Dimensions	198mm(H)×315mm(W)×297mm(D)
Oven Capacity	Compact 20Litres
Net Weight	Approx.10.5kg





# EUROLAMP®

Pioneers in New Technology !

ΕΙΣΑΓΕΤΑΙ ΣΤΗΝ ΕΕ ΑΠΟ:

EUROLAMP ABEE:  
ΚΑΜΠΟΣ ΔΙΑΒΑΤΩΝ – ΙΟΝΙΑ  
570 08, ΘΕΣΣΑΛΟΝΙΚΗ  
Τ: 2310 574802  
ΚΑΤΑΣΚΕΥΑΖΕΤΑΙ ΣΤΗΝ ΚΙΝΑ

IMPORTED IN EU BY  
EUROLAMP SA:  
ΚΑΜΠΟΣ ΔΙΑΒΑΤΑ - ΙΟΝΙΑ  
570 08, THESSALONIKI - GREECE  
T: +30 2310 574802  
MADE IN CHINA

[info@eurolamp.gr](mailto:info@eurolamp.gr)  
[www.eurolampglobal.com](http://www.eurolampglobal.com)

