

EUROLAMP®

ΟΔΗΓΙΕΣ ΧΡΗΣΗΣ

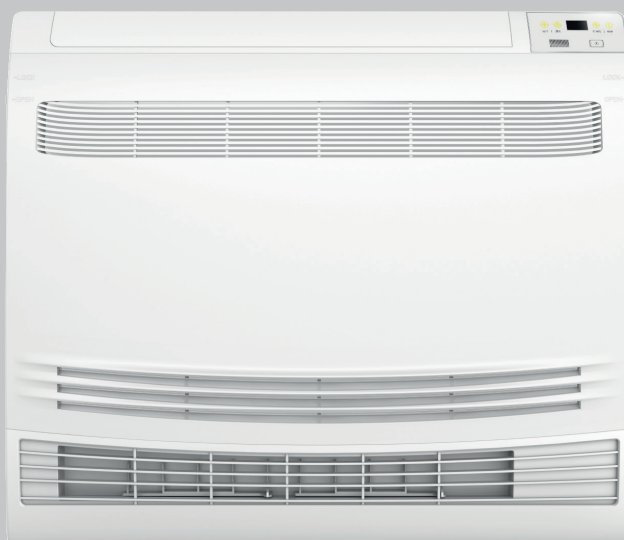

AIR CONDITIONER

DC INVERTER

300-28240 • FMA-09ZHRH/DVI • 9000BTU

300-28241 • FMA-12ZHRH/DVI • 12000BTU

300-28242 • FMA-18ZHRH/DVI • 18000BTU

Παρακαλούμε διαβάστε προσεκτικά αυτές τις οδηγίες πριν συνδέσετε τη συσκευή σας στο ρεύμα. Παρακαλείσθε να δώσετε ιδιαίτερη προσοχή στις πληροφορίες ασφαλείας. Σας συνιστούμε να κρατήσετε τις οδηγίες για μελλοντική αναφορά.



CE

EUROLAMP®

Pioneers in New Technology !

Παρακαλούμε διαβάστε προσεκτικά αυτές τις οδηγίες. Παρακαλείσθε να δώσετε ιδιαίτερη προσοχή στις πληροφορίες ασφαλείας. Σας συνιστούμε να κρατήσετε τις οδηγίες για μελλοντική αναφορά.



ΣΥΣΤΑΣΕΙΣ ΑΣΦΑΛΕΙΑΣ

Είναι απαραίτητο να διαβάσετε και να κατανοήσετε όλες τις οδηγίες ασφαλείας και λειτουργίας πριν από τη εγκατάσταση. Εάν η συσκευή χρησιμοποιείται για πρώτη φορά, διατηρήστε τις οδηγίες ασφαλείας για μελλοντική αναφορά.

Σε περιπτώσεις που χρειάζεται να γίνει η σύνδεση με απευθείας παροχή ρεύματος είναι απαραίτητο να γίνει από εξειδικευμένο άτομο. Η λανθασμένη εγκατάσταση και χρήση μπορούν να προκαλέσουν κίνδυνο ηλεκτροπληξίας ή πυρκαγιάς.

Ο καθαρισμός μπορεί να γίνει με ένα στεγνό και καθαρό πανί ή με τη χρήση ουδέτερου καθαριστικού. Μην χρησιμοποιείτε διαλυτικά ή διαβρωτικά προϊόντα. Σε περίπτωση που είναι υγρή η επιφάνεια περιμένετε να στεγνώσει, πριν το χρησιμοποιήσετε. Αποφύγετε την επαφή με υγρά σε όλα τα ηλεκτρικά μέρη.

Η συσκευή πρέπει να φυλάσσεται μακριά από παιδιά και ανήλικους.

Η εγγύηση δεν ισχύει πλέον όταν υπάρχουν ελαττώματα στο προϊόν που προέρχονται από ζημιά ή όταν τα μέρη του προϊόντος έχουν αλλοιωθεί από μη εξουσιοδοτημένα άτομα καθώς και μετά από τυχόν επέμβαση στο περιεχόμενο της συσκευής από ακατάλληλο χειρισμό ή κακή χρήση.

Ακολουθήστε τις παρακάτω οδηγίες για την ασφαλή χρήση και εγκατάσταση. Καθώς θα αποσυσκευάζετε το προϊόν, ελέγξτε για ζημιές. Σε αυτή την περίπτωση ενημερώστε τον προμηθευτή σας.

Η EUROLAMP ABEE διατηρεί το δικαίωμα να ερμηνεύει και να τροποποιεί το περιεχόμενο αυτού του εγγράφου ανά πάσα στιγμή χωρίς προηγούμενη ειδοποίηση.



ΣΩΣΤΗ ΔΙΑΘΕΣΗ ΑΥΤΟΥ ΤΟΥ ΠΡΟΪΟΝΤΟΣ



Αυτή η σήμανση υποδηλώνει ότι το προϊόν αυτό δεν πρέπει να διατεθεί μαζί με άλλα οικιακά απορρίμματα σε όλη την ΕΕ. Για να αποφευχθεί πιθανή βλάβη στο περιβάλλον ή την ανθρώπινη υγεία από την ανεξέλεγκτη διάθεση των αποβλήτων, ανακυκλώστε την υπεύθυνα για την προώθηση της βιώσιμης επαναχρησιμοποίησης των υλικών πόρων. Για να επιστρέψετε τη χρησιμοποιημένη συσκευή σας, χρησιμοποιήστε τα συστήματα επιστροφής και συλλογής ή επικοινωνήστε με τον πωλητή όπου αγοράστηκε το προϊόν. Μπορούν να πάρουν αυτό το προϊόν για ασφαλή περιβαλλοντική ανακύκλωση.

EUROLAMP®

Pioneers in New Technology !

Please read these instructions carefully. Please pay particular attention to the safety information. We recommend that you keep the instructions for future reference.



SAFETY RECOMMENDATIONS

It is essential to read and understand all the safety and operating instructions before the installation. If this is your first time using the device, keep the instructions secure for future reference.

In cases where the connection to a direct power supply needs to be made, it is necessary to be done by a qualified person.

It can be cleaned with a dry and clean fabric or with a use of neutral detergent. Do not use solvents or corrosive products. In case that the surface is wet, wait until it gets dry and then use it. Avoid contact on all electrical parts with liquids.

The device should be kept out of the reach of children and minors.

The warranty is no longer valid when there are defects in the product where come from damages or when the parts of the product has been damaged by unauthorized persons as well as after any intervention on the device due improper handling or misuse.

Follow the instructions below for safe use and installation. As you unpacking the product, check for damages. In that case, please inform your supplier.

EUROLAMP SA reserves the right to interpret and amendment the content of this document at any time without prior notice.



CORRECT DISPOSAL OF THIS PRODUCT



This marking indicates that this product should not be disposed with other household wastes throughout the EU. To prevent possible harm to the environment or human health from uncontrolled waste disposal, recycle it responsibly to promote the sustainable reuse of material resources. To return your used device, please use the return and collection systems or contact the retailer where the product was purchased. They can take this product for environmental safe recycling.

ΠΕΡΙΕΧΟΜΕΝΑ

ΠΡΟΦΥΛΑΞΕΙΣ ΑΣΦΑΛΕΙΑΣ	5
ΟΝΟΜΑΣΙΑ ΑΝΤΑΛΛΑΚΤΙΚΩΝ	8
ΟΔΗΓΙΕΣ ΛΕΙΤΟΥΡΓΙΑΣ	10
ΟΔΗΓΙΕΣ ΧΕΙΡΙΣΜΟΥ (R32)	11
ΠΡΟΦΥΛΑΞΕΙΣ ΚΑΤΑ ΤΗΝ ΕΓΚΑΤΑΣΤΑΣΗ (R32)	17
ΕΓΚΑΤΑΣΤΑΣΗ ΕΣΩΤΕΡΙΚΗΣ ΜΟΝΑΔΑΣ	21
ΕΓΚΑΤΑΣΤΑΣΗ ΕΞΩΤΕΡΙΚΗΣ ΜΟΝΑΔΑΣ	26
ΔΟΚΙΜΑΣΤΙΚΗ ΛΕΙΤΟΥΡΓΙΑ	30
ΣΥΝΤΗΡΗΣΗ	32
ΑΝΤΙΜΕΤΩΠΙΣΗ ΠΡΟΒΛΗΜΑΤΩΝ	33
ΟΔΗΓΙΕΣ ΑΠΟΡΡΙΨΗΣ	34
ΤΗΛΕΧΕΙΡΙΣΤΗΡΙΟ	35

CONTENTS

SAFETY PRECAUTIONS	46
NAME OF PARTS	49
INDOOR UNIT DISPLAY	51
INSTRUCTION FOR SERVICING (R32)	52
INSTALLATION PRECAUTIONS (R32)	57
INDOOR UNIT INSTALLATION	61
OUTDOOR UNIT INSTALLATION	66
TEST OPERATION	70
MAINTENANCE	72
TROUBLESHOOTING	73
DISPOSAL GUIDELINE	74
REMOTE CONTROLLER	75

ΠΡΟΦΥΛΑΞΕΙΣ ΑΣΦΑΛΕΙΑΣ

ΚΑΝΟΝΙΣΜΟΙ ΑΣΦΑΛΕΙΑΣ ΚΑΙ ΣΥΣΤΑΣΕΙΣ ΓΙΑ ΤΟΝ ΕΓΚΑΤΑΣΤΑΤΗ

1. Διαβάστε αυτόν τον οδηγό πριν εγκαταστήσετε και χρησιμοποιήσετε τη συσκευή.
2. Κατά την εγκατάσταση της εσωτερικής και της εξωτερικής μονάδας, η πρόσβαση στον χώρο εργασίας θα πρέπει να απαγορεύεται στα παιδιά. Μπορεί να συμβούν απρόβλεπτα ατυχήματα.
3. Βεβαιωθείτε ότι η βάση της εξωτερικής μονάδας είναι σταθερά στερεωμένη.
4. Βεβαιωθείτε ότι ο αέρας δεν μπορεί να εισέλθει στο σύστημα ψύξης και ελέγξτε για διαρροές ψυκτικού μέσου κατά τη μετακίνηση του κλιματιστικού.
5. Πραγματοποιήστε έναν κύκλο δοκιμής μετά την εγκατάσταση του κλιματιστικού και καταγράψτε τα δεδομένα λειτουργίας.
6. Προστατέψτε την εσωτερική μονάδα με μια ασφάλεια κατάλληλης χωρητικότητας για μέγιστο ρεύμα εισόδου ή με άλλη συσκευή προστασίας από υπερφόρτωση.
7. Βεβαιωθείτε ότι η τάση δικτύου αντιστοιχεί σε αυτήν που αναγράφεται στον πίνακα τεχνικών προδιαγραφών. Διατηρείτε τον διακόπτη ή το βύσμα τροφοδοσίας καθαρό. Εισαγάγετε το βύσμα τροφοδοσίας σωστά και σταθερά στην πρίζα, αποφεύγοντας έτσι τον κίνδυνο ηλεκτροπληξίας ή πυρκαγιάς λόγω ανεπαρκούς επαφής.
8. Βεβαιωθείτε ότι η πρίζα είναι κατάλληλη για το βύσμα, διαφορετικά αλλάξτε πρίζα.
9. Η συσκευή πρέπει να είναι εφοδιασμένη με μέσα αποσύνδεσης από το δίκτυο τροφοδοσίας, με διαχωρισμό επαφών σε όλους τους πόλους που παρέχουν πλήρη αποσύνδεση υπό συνθήκες υπέρβασης τάσης κατηγορίας III, ενώ τα μέσα αυτά πρέπει να ενσωματώνονται στη σταθερή καλωδίωση σύμφωνα με τους κανόνες καλωδίωσης.
10. Το κλιματιστικό πρέπει να εγκατασταθεί από επαγγελματίες ή ειδικευμένα άτομα.
11. Μην εγκαθιστάτε τη συσκευή σε απόσταση μικρότερη των 50 εκατοστών από εύφλεκτες ουσίες (οινόπνευμα κ.λπ.) ή από δοχεία υπό πίεση (π.χ. δοχεία ψεκασμού).
12. Εάν η συσκευή χρησιμοποιείται σε χώρους χωρίς δυνατότητα αερισμού, πρέπει να λαμβάνονται προφυλάξεις για να αποφευχθεί τυχόν διαρροή ψυκτικού αερίου στο περιβάλλον και ο κίνδυνος πυρκαγιάς.
13. Τα υλικά συσκευασίας είναι ανακυκλώσιμα και πρέπει να απορρίπτονται σε χωριστούς κάδους απορριμμάτων. Μεταφέρετε το κλιματιστικό στο τέλος της ωφέλιμης ζωής του σε ειδικό κέντρο συλλογής για απόρριψη.
14. Χρησιμοποιείτε το κλιματιστικό μόνο σύμφωνα με τις οδηγίες αυτού του φυλλαδίου. Αυτές οι οδηγίες δεν προορίζονται να καλύψουν κάθε πιθανή κατάσταση και συνθήκη. Όπως ισχύει με κάθε ηλεκτρική οικιακή συσκευή, συστήνεται να ακολουθείται πάντα η κοινή λογική και η δέουσα προσοχή κατά την εγκατάσταση, τη λειτουργία και τη συντήρηση.
15. Η συσκευή πρέπει να εγκατασταθεί σύμφωνα με τους ισχύοντες εθνικούς κανονισμούς.
16. Πριν αποκτήσετε πρόσβαση στα τερματικά, όλα τα ηλεκτρικά κυκλώματα πρέπει να αποσυνδεθούν από την παροχή ρεύματος.
17. Η εγκατάσταση της συσκευής πρέπει να γίνεται σύμφωνα με τους εθνικούς κανονισμούς καλωδίωσης.
18. Η συσκευή αυτή μπορεί να χρησιμοποιηθεί από παιδιά ηλικίας 8 ετών και άνω και από άτομα με μειωμένες σωματικές, αισθητηριακές ή διανοητικές ικανότητες ή έλλειψη εμπειρίας και γνώσης, υπό επίβλεψη ή εάν έχουν λάβει οδηγίες σχετικά με τη χρήση της συσκευής με ασφαλή τρόπο και εφόσον κατανοούν την κινδύνους. Τα παιδιά δεν πρέπει να παίζουν με τη συσκευή. Ο καθαρισμός και η συντήρηση από τον χρήστη δεν πρέπει να γίνονται από παιδιά χωρίς επίβλεψη.

ΠΡΟΦΥΛΑΞΕΙΣ ΑΣΦΑΛΕΙΑΣ

ΚΑΝΟΝΙΣΜΟΙ ΑΣΦΑΛΕΙΑΣ ΚΑΙ ΣΥΣΤΑΣΕΙΣ ΓΙΑ ΤΟΝ ΕΓΚΑΤΑΣΤΑΤΗ

19. Μην προσπαθήσετε να εγκαταστήσετε το κλιματιστικό μόνοι σας, να επικοινωνείτε πάντα με εξειδικευμένο τεχνικό προσωπικό.
20. Ο καθαρισμός και η συντήρηση πρέπει να γίνονται από εξειδικευμένο τεχνικό προσωπικό. Σε κάθε περίπτωση, αποσυνδέστε τη συσκευή από την παροχή ηλεκτρικού ρεύματος πριν προβείτε σε οποιονδήποτε καθαρισμό ή συντήρηση.
21. Βεβαιωθείτε ότι η τάση δικτύου αντιστοιχεί σε αυτήν που αναγράφεται στον πίνακα τεχνικών προδιαγραφών. Διατηρείτε το διακόπτη ή το βύσμα τροφοδοσίας καθαρό. Εισαγάγετε το βύσμα τροφοδοσίας σωστά και σταθερά στην πρίζα, αποφεύγοντας έτσι τον κίνδυνο ηλεκτροπληξίας ή πυρκαγιάς λόγω ανεπαρκούς επαφής.
22. Μην τραβάτε το βύσμα για να απενεργοποιήσετε τη συσκευή, όταν βρίσκεται σε λειτουργία, καθώς αυτό θα μπορούσε να δημιουργήσει σπινθήρα και να προκαλέσει πυρκαγιά κ.λπ.
23. Η συσκευή έχει κατασκευαστεί για οικιακό κλιματισμό και δεν πρέπει να χρησιμοποιείται για κανέναν άλλο σκοπό, όπως για στέγνωμα ρούχων, ψύξη τροφίμων κ.λπ.
24. Πάντα χρησιμοποιείτε τη συσκευή με τοποθετημένο το φίλτρο αέρα. Η χρήση του κλιματιστικού χωρίς φίλτρο αέρα μπορεί να προκαλέσει υπερβολική συσσώρευση σκόνης ή απορριμμάτων στα εσωτερικά μέρη της συσκευής με πιθανές επακόλουθες βλάβες.
25. Ο χρήστης είναι υπεύθυνος για την εγκατάσταση της συσκευής από εξειδικευμένο τεχνικό, ο οποίος πρέπει να ελέγξει ότι είναι γειωμένη σύμφωνα με την ισχύουσα νομοθεσία και να τοποθετήσει έναν θερμικό μαγνητικό αυτόματο διακόπτη.
26. Οι μπαταρίες στο τηλεχειριστήριο πρέπει να ανακυκλώνονται ή να απορρίπτονται κατά τρόπο ορθό. Απόρριψη άχρηστων μπαταριών — Απορρίψτε τις μπαταρίες ως ειδικά αστικά απόβλητα σε προσβάσιμο σημείο συλλογής.
27. Να μην παραμένετε ποτέ άμεσα εκτεθειμένοι στη ροή κρύου αέρα για μεγάλο χρονικό διάστημα. Η άμεση και παρατεταμένη έκθεση στον κρύο αέρα μπορεί να είναι επικίνδυνη για την υγεία σας. Ιδιαίτερη προσοχή πρέπει να δίνεται στους χώρους όπου υπάρχουν παιδιά, ηλικιωμένοι ή ασθενείς.
28. Εάν η συσκευή βγάζει καπνό ή υπάρχει μυρωδιά καμένου, διακόψτε αμέσως την παροχή ρεύματος και επικοινωνήστε με το κέντρο επισκευών.
29. Η παρατεταμένη χρήση της συσκευής σε τέτοιες συνθήκες μπορεί να προκαλέσει πυρκαγιά ή ηλεκτροπληξία.
30. Οι επισκευές πραγματοποιούνται μόνο από εξουσιοδοτημένο κέντρο επισκευών του κατασκευαστή. Η μη ορθή επισκευή θα μπορούσε να εκθέσει τον χρήστη σε κίνδυνο ηλεκτροπληξίας κ.λπ.
31. Αν σκοπεύετε να μην χρησιμοποιήσετε τη συσκευή για μεγάλο χρονικό διάστημα, αποσυνδέστε τον αυτόματο διακόπτη. Η κατεύθυνση ροής αέρα πρέπει να ρυθμιστεί σωστά.
32. Τα πτερύγια πρέπει να κατευθύνονται προς τα κάτω στη λειτουργία θέρμανσης και προς τα πάνω στη λειτουργία ψύξης.
33. Βεβαιωθείτε ότι η συσκευή έχει αποσυνδεθεί από την παροχή ρεύματος, όταν πρόκειται να παραμείνει εκτός λειτουργίας για μεγάλο χρονικό διάστημα και πριν πραγματοποιήσετε οποιονδήποτε καθαρισμό ή συντήρηση.
34. Η επιλογή της καταλληλότερης θερμοκρασίας μπορεί να αποτρέψει ζημιά στη συσκευή.

ΠΡΟΦΥΛΑΞΕΙΣ ΑΣΦΑΛΕΙΑΣ

ΚΑΝΟΝΕΣ ΚΑΙ ΑΠΑΓΟΡΕΥΣΕΙΣ ΑΣΦΑΛΕΙΑΣ

1. Μην λυγίζετε, τραβάτε ή συμπιέζετε το καλώδιο τροφοδοσίας, καθώς αυτό μπορεί να το καταστρέψει. Ηλεκτροπληξία ή πυρκαγιά μπορούν να προκύψουν από κατεστραμμένο καλώδιο ρεύματος. Μόνο εξειδικευμένο τεχνικό προσωπικό πρέπει να αντικαταστήσει ένα κατεστραμμένο καλώδιο ρεύματος.
2. Μην χρησιμοποιείτε επεκτάσεις ή πολύπριζα.
3. Μην αγγίζετε τη συσκευή όταν δεν φοράτε υποδήματα ή μέρη του σώματος είναι βρεγμένα ή υγρά.
4. Μην εμποδίζετε την είσοδο ή την έξοδο αέρα της εσωτερικής ή της εξωτερικής μονάδας. Η απόφραξη αυτών των ανοιγμάτων προκαλεί μείωση της λειτουργικής απόδοσης του κλιματιστικού με πιθανές επακόλουθες αστοχίες ή βλάβες.
5. Μην τροποποιείτε τα χαρακτηριστικά της συσκευής.
6. Μην εγκαθιστάτε τη συσκευή σε περιβάλλοντα όπου ο αέρας μπορεί να περιέχει αέρια, λάδια ή θείο ή κοντά σε πηγές θερμότητας.
7. Η συσκευή δεν προορίζεται για χρήση από άτομα (συμπεριλαμβανομένων παιδιών) με μειωμένες σωματικές, αισθητηριακές ή διανοητικές ικανότητες ή έλλειψη εμπειρίας και γνώσης, εκτός εάν υπάρχει επίβλεψη ή έχουν λάβει οδηγίες σχετικά με τη χρήση της συσκευής από άτομο υπεύθυνο για την ασφάλειά τους.
8. Μη σκαρφαλώνετε και μην τοποθετείτε βαριά ή ζεστά αντικείμενα πάνω από τη συσκευή.
9. Μην αφήνετε τα παράθυρα ή τις πόρτες ανοιχτά για πολλή ώρα, όταν λειτουργεί το κλιματιστικό.
10. Μην κατευθύνετε τη ροή του αέρα πάνω σε φυτά ή ζώα.
11. Μια μεγάλη άμεση έκθεση στη ροή κρύου αέρα του κλιματιστικού θα μπορούσε να έχει αρνητικές επιπτώσεις σε φυτά και ζώα.
12. Μη φέρνετε το κλιματιστικό σε επαφή με νερό. Η ηλεκτρική μόνωση μπορεί να καταστραφεί και να προκληθεί ηλεκτροπληξία.
13. Μη σκαρφαλώνετε και μην τοποθετείτε αντικείμενα στην εξωτερική μονάδα.
14. Μην τοποθετείτε ποτέ κάποιο ραβδί ή παρόμοιο αντικείμενο στη συσκευή. Θα μπορούσε να προκαλέσει τραυματισμό.
15. Τα παιδιά θα πρέπει να επιβλέπονται ώστε να διασφαλίζεται ότι δεν παίζουν με τη συσκευή. Εάν το καλώδιο τροφοδοσίας είναι κατεστραμμένο, πρέπει να αντικατασταθεί από τον κατασκευαστή, τον αντιπρόσωπο σέρβις του ή από παρόμοια ειδικευμένα άτομα, προκειμένου να αποτραπούν οι κίνδυνοι.

ΟΝΟΜΑΣΙΑ ΑΝΤΑΛΛΑΚΤΙΚΩΝ

ΕΣΩΤΕΡΙΚΗ ΜΟΝΑΔΑ

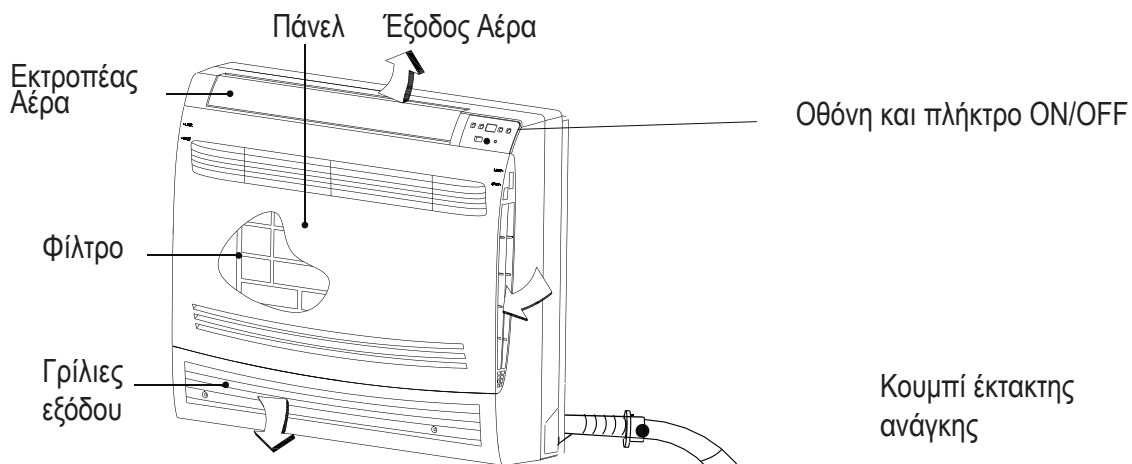

ΕΞΩΤΕΡΙΚΗ ΜΟΝΑΔΑ

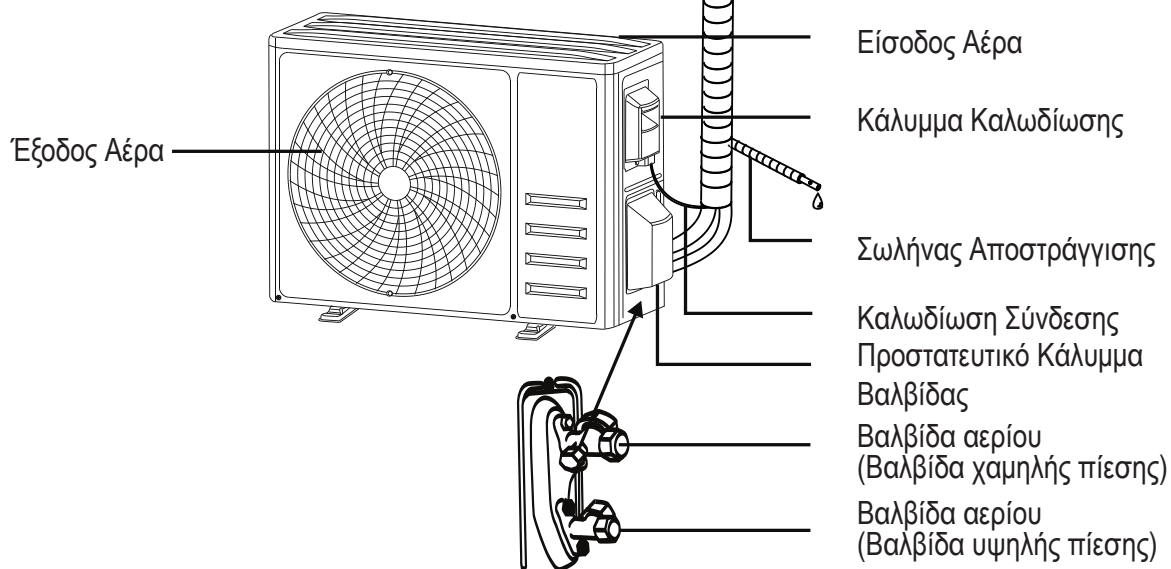

Μετά την αφαίρεση του προστατευτικού καλύμματος

Σημείωση: Το παραπάνω σχήμα μπορεί να είναι διαφορετικό από το πραγματικό. Παρακαλούμε χρησιμοποιήστε το τελευταίο ως πρότυπο.

ΟΝΟΜΑΣΙΑ ΑΝΤΑΛΛΑΚΤΙΚΩΝ

ΕΣΩΤΕΡΙΚΗ ΟΘΟΝΗ

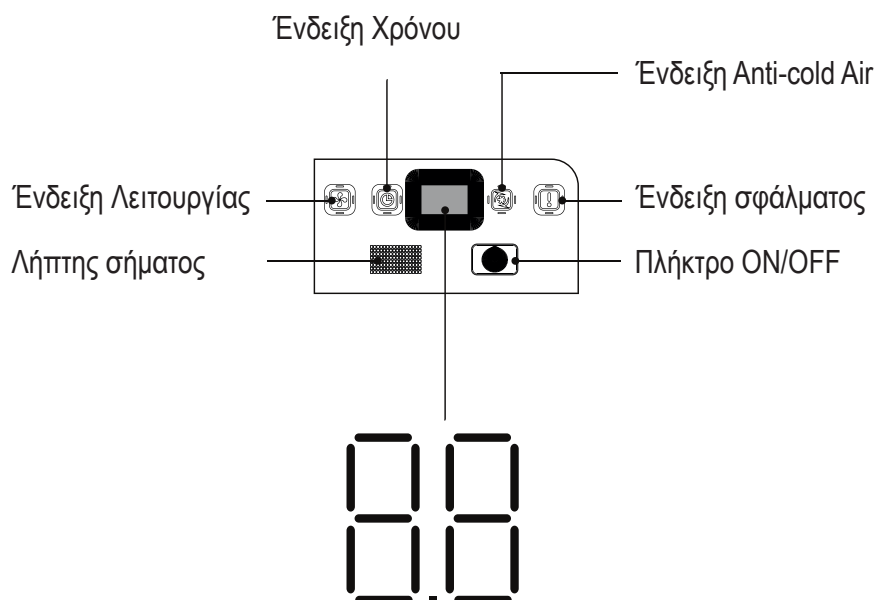

Πλήκτρο ON/OFF

Πιέστε αυτό το κουμπί στο ηλεκτρονικό κιβώτιο ελέγχου όταν δεν λειτουργεί το τηλεχειριστήριο

Τρέχουσα κατάσταση	Λειτουργία	Απόκριση	Λειτουργία εισόδου
Αναμονή	Πιέστε το κουμπί έκτακτης ανάγκης μία φορά	Σύντομο ηχητικό σήμα (1 φορά)	Λειτουργία ψύξης
Αναμονή (μόνο για την αντλία θέρμανσης)	Πιέστε το κουμπί έκτακτης ανάγκης δύο φορές σε 3 δευτερόλεπτα	Σύντομο ηχητικό σήμα (2 φορές)	Λειτουργία θέρμανσης
Ενεργή λειτουργία	Πιέστε το κουμπί έκτακτης ανάγκης μία φορά	Ηχητικό σήμα που συνεχίζει για λίγο	Λειτουργία Off



Το σχήμα και η θέση των διακοπών και ενδείξεων μπορεί να διαφέρουν, ανάλογα με το μοντέλο, αλλά η λειτουργία τους είναι η ίδια.

ΟΔΗΓΙΕΣ ΛΕΙΤΟΥΡΓΙΑΣ

(!) η προσπάθεια χρήσης του κλιματιστικού σε θερμοκρασία πέρα από το καθορισμένο εύρος μπορεί να εκκινήσει το σύστημα προστασίας του κλιματιστικού και να μη λειτουργήσει η συσκευή. Επομένως, προσπαθήστε να χρησιμοποιήσετε το κλιματιστικό στις ακόλουθες συνθήκες θερμοκρασίας.

Κλιματιστικό Inverter:

ΤΥΠΟΣ ΛΕΙΤΟΥΡΓΙΑΣ Θερμοκρασία	Θέρμανση	Ψύξη	Αφύγρανση
Θερμοκρασία δωματίου	0°C~30°C	17°C~32°C	
Εξωτερική θερμοκρασία	-15°C~30°C	15°C~50°C	

Με συνδεδεμένο το τροφοδοτικό, επανεκκινήστε το κλιματιστικό μετά την απενεργοποίηση ή θέστε το σε άλλον τύπο λειτουργίας κατά τη λειτουργία του και αυτό θα εκκινήσει το σύστημα προστασίας του κλιματιστικού. Ο συμπιεστής θα ξαναρχίσει να λειτουργεί μετά από 3 λεπτά.

(!) Χαρακτηριστικά λειτουργίας θέρμανσης (ισχύει για την αντλία θέρμανσης)

Προθέρμανση:

Όταν η λειτουργία θέρμανσης είναι ενεργοποιημένη, η εσωτερική μονάδα θα χρειαστεί 2~5 λεπτά για προθέρμανση· μετά από αυτό το χρονικό διάστημα, το κλιματιστικό θα αρχίσει να θερμαίνεται και να εκπέμπει ζεστό αέρα.

Απόψυξη:

Κατά τη θέρμανση, όταν η εξωτερική μονάδα έχει παγώσει, το κλιματιστικό θα ενεργοποιήσει τη λειτουργία αυτόματης απόψυξης για να βελτιώσει το αποτέλεσμα της θέρμανσης. Κατά τη διάρκεια της απόψυξης, οι ανεμιστήρες εσωτερικού και εξωτερικού χώρου σταματούν να λειτουργούν. Το κλιματιστικό θα συνεχίσει να θερμαίνει αυτόματα μετά την ολοκλήρωση της απόψυξης.

ΟΔΗΓΙΕΣ ΧΕΙΡΙΣΜΟΥ (R32)

1. Ελέγξτε τις πληροφορίες σε αυτό το εγχειρίδιο για να μάθετε τις διαστάσεις του χώρου, που απαιτούνται για τη σωστή εγκατάσταση της συσκευής, συμπεριλαμβανομένων των ελάχιστων αποστάσεων που επιτρέπονται σε σύγκριση με τις παρακείμενες κατασκευές.
2. Η συσκευή πρέπει να εγκαθίσταται, να λειτουργεί και να αποθηκεύεται σε χώρο με επιφάνεια δαπέδου μεγαλύτερη από 4m².
3. Η εγκατάσταση των σωληνώσεων πρέπει να περιορίζεται στο ελάχιστο.
4. Οι σωληνώσεις πρέπει να προστατεύονται από φυσικές βλάβες και δεν πρέπει να εγκαθίστανται σε μη αεριζόμενο χώρο, εάν ο χώρος είναι μικρότερος από 4m².
5. Πρέπει να τηρείται η συμμόρφωση με τους εθνικούς κανονισμούς αερίου.
6. Οι μηχανικές συνδέσεις πρέπει να είναι προσβάσιμες για λόγους συντήρησης.
7. Ακολουθήστε τις οδηγίες που παρέχονται σε αυτό το εγχειρίδιο για το χειρισμό, την εγκατάσταση, τον καθαρισμό, τη συντήρηση και την απόρριψη του ψυκτικού μέσου.
8. Βεβαιωθείτε ότι τα ανοίγματα εξαερισμού είναι απαλλαγμένα από εμπόδια.
9. Σημείωση: Ο χειρισμός πρέπει να γίνεται μόνο σύμφωνα με τις συστάσεις του κατασκευαστή.
10. Προειδοποίηση: Η συσκευή πρέπει να φυλάσσεται σε καλά αεριζόμενο χώρο, με μέγεθος δωματίου αντίστοιχο των τετραγωνικών δωματίου που απαιτούνται για τη λειτουργία του.
11. Προειδοποίηση: Η συσκευή πρέπει να φυλάσσεται σε χώρο χωρίς συνεχή λειτουργία ανοιχτής φλόγας (για παράδειγμα μια συσκευή αερίου σε λειτουργία) και πηγές ανάφλεξης (για παράδειγμα μια ηλεκτρική θερμάστρα σε λειτουργία).
12. Η συσκευή πρέπει να φυλάσσεται έτσι ώστε να αποφεύγεται η πρόκληση μηχανικής βλάβης.
13. Είναι σκόπιμο οποιοσδήποτε καλείται να εργαστεί σε κύκλωμα ψυκτικού μέσου να είναι κάτοχος έγκυρου και ενημερωμένου πιστοποιητικού από μια αρχή αξιολόγησης, διαπιστευμένη από τη βιομηχανία και να έχει πιστοποιηθεί η ικανότητά του να χειρίζεται ψυκτικά μέσα, σύμφωνα με τις προδιαγραφές αξιολόγησης που αναγνωρίζονται στον σχετικό βιομηχανικό τομέα. Οι εργασίες χειρισμού πρέπει να εκτελούνται μόνο σύμφωνα με τις συστάσεις του κατασκευαστή του εξοπλισμού. Οι εργασίες συντήρησης και επισκευής που απαιτούν τη βοήθεια άλλων ειδικευμένων ατόμων πρέπει να διεξάγονται υπό την επίβλεψη του ατόμου που είναι αρμόδιο για τη χρήση εύφλεκτων ψυκτικών μέσων.
14. Κάθε διαδικασία εργασίας που επηρεάζει τα μέσα ασφαλείας πρέπει να εκτελείται μόνο από αρμόδια άτομα.
15. Προειδοποίηση:
 - * Μην χρησιμοποιείτε μέσα για την επιτάχυνση της διαδικασίας απόψυξης ή για καθαρισμό, άλλα αυτά που συνιστά ο κατασκευαστής
 - * Η συσκευή πρέπει να αποθηκεύεται σε χώρο στον οποίο δεν υπάρχουν πηγές ανάφλεξης που λειτουργούν συνεχώς (για παράδειγμα: ανοιχτή φλόγα, συσκευή αερίου σε λειτουργία ή ηλεκτρική θερμάστρα σε λειτουργία).
 - * Μην ανοίγετε οπές ή βάζετε φωτιά στη συσκευή.
 - * Λάβετε υπόψη ότι τα ψυκτικά μέσα μπορεί να είναι άοσμα



Προσοχή:
Κίνδυνος πυρκαγιάς



Οδηγίες Λειτουργίας



Διαβάστε το εγχειρίδιο
τεχνικών προδιαγραφών

ΟΔΗΓΙΕΣ ΧΕΙΡΙΣΜΟΥ (R32)

16. Πληροφορίες για τον χειρισμό:

1) Έλεγχοι στην περιοχή

Πριν από την έναρξη εργασιών σε συστήματα που περιέχουν εύφλεκτα ψυκτικά μέσα, είναι απαραίτητοι οι έλεγχοι ασφαλείας για να διασφαλιστεί ότι ελαχιστοποιείται ο κίνδυνος ανάφλεξης. Για την επισκευή του ψυκτικού συστήματος, πρέπει να τηρούνται οι ακόλουθες προφυλάξεις πριν από την εκτέλεση εργασιών στο σύστημα.

2) Διαδικασία εργασίας

Οι εργασίες πρέπει να εκτελούνται με ελεγχόμενη διαδικασία ώστε να ελαχιστοποιείται ο κίνδυνος παρουσίας εύφλεκτου αερίου ή ατμού κατά την εκτέλεση της εργασίας.

3) Γενικός χώρος εργασίας

Όλο το προσωπικό συντήρησης και τα λοιπά άτομα που εργάζονται στην περιοχή θα λαμβάνουν οδηγίες σχετικά με τη φύση της εργασίας που εκτελείται. Οι εργασίες σε περιορισμένους χώρους πρέπει να αποφεύγονται. Η περιοχή γύρω από το χώρο εργασίας πρέπει να απομονώνεται. Βεβαιωθείτε ότι οι συνθήκες στην περιοχή έχουν γίνει ασφαλείς με έλεγχο εύφλεκτων υλικών.

4) Έλεγχος για παρουσία ψυκτικού μέσου

Η περιοχή πρέπει να ελέγχεται με κατάλληλο ανιχνευτή ψυκτικού μέσου πριν και κατά τη διάρκεια της εργασίας, για να διασφαλιστεί ότι ο τεχνικός γνωρίζει πιθανώς εύφλεκτες ατμόσφαιρες. Βεβαιωθείτε ότι ο εξοπλισμός ανίχνευσης διαρροών που χρησιμοποιείται είναι κατάλληλος για χρήση με εύφλεκτα ψυκτικά μέσα, δηλαδή ότι δεν σπινθηρίζει, είναι επαρκώς σφραγισμένος ή εγγενώς ασφαλής.

5) Παρουσία πυροσβεστήρα

Εάν πρόκειται να διεξαχθεί οποιαδήποτε εργασία θερμότητας στον ψυκτικό εξοπλισμό ή σε οποιοδήποτε σχετικό μέρος, θα πρέπει να είναι διαθέσιμος ο κατάλληλος εξοπλισμός πυρόσβεσης. Έχετε έναν πυροσβεστήρα ξηράς σκόνης ή διοξειδίου του άνθρακα δίπλα στην περιοχή φόρτισης.

6) Δεν υπάρχουν πηγές ανάφλεξης

Κανένα άτομο που εκτελεί εργασίες σε ένα σύστημα ψύξης που περιλαμβάνει έκθεση σωληνώσεων δεν πρέπει να χρησιμοποιεί πηγές ανάφλεξης με τέτοιο τρόπο ώστε να οδηγήσει σε κίνδυνο πυρκαγιάς ή έκρηξης. Όλες οι πιθανές πηγές ανάφλεξης, συμπεριλαμβανομένου του τσιγάρου, θα πρέπει να φυλάσσονται αρκετά μακριά από την περιοχή εργασιών εγκατάστασης, επισκευής, αφαίρεσης και απόρριψης, κατά τη διάρκεια των οποίων μπορεί να απελευθερωθεί ψυκτικό μέσο στον περιβάλλοντα χώρο. Πριν από την εκτέλεση εργασιών, η περιοχή γύρω από τον εξοπλισμό πρέπει να ερευνηθεί για να βεβαιωθείτε ότι δεν υπάρχουν εύφλεκτα υλικά ή κίνδυνοι ανάφλεξης. Απαγορεύεται το κάπνισμα.

7) Αεριζόμενος χώρος

Βεβαιωθείτε ότι η περιοχή είναι ανοιχτή ή ότι αερίζεται επαρκώς πριν επέμβετε στο σύστημα ή πραγματοποιήσετε οποιαδήποτε εργασία εν θερμώ. Κάποια μέθοδος αερισμού θα πρέπει να υπάρχει και κατά την περίοδο εκτέλεσης των εργασιών.

Ο εξαερισμός πρέπει να απομακρύνει με ασφάλεια κάθε ψυκτικό μέσο που απελευθερώνεται και, κατά προτίμηση, να το αποβάλλει στην ατμόσφαιρα.

8) Έλεγχοι στον ψυκτικό εξοπλισμό

Σε περίπτωση αλλαγής ηλεκτρικών εξαρτημάτων, αυτά πρέπει να είναι κατάλληλα για τον σκοπό αυτό και να έχουν τις σωστές προδιαγραφές. Πρέπει να τηρούνται ανά πάσα στιγμή οι οδηγίες συντήρησης και χειρισμού του κατασκευαστή.

Εάν έχετε αμφιβολίες, συμβουλευτείτε το τεχνικό τμήμα του κατασκευαστή για βοήθεια.

ΟΔΗΓΙΕΣ ΧΕΙΡΙΣΜΟΥ (R32)

Οι ακόλουθοι έλεγχοι εφαρμόζονται σε εγκαταστάσεις που χρησιμοποιούν εύφλεκτα ψυκτικά μέσα:

-- Το μέγεθος φόρτισης είναι σύμφωνο με το μέγεθος του χώρου, εντός του οποίου είναι εγκατεστημένα τα εξαρτήματα που περιέχουν το ψυκτικό μέσο.

-- Τα μηχανήματα εξαερισμού και οι έξοδοι λειτουργούν επαρκώς και δεν εμποδίζονται.

-- Εάν χρησιμοποιείται έμμεσο κύκλωμα ψύξης, το δευτερεύον κύκλωμα θα ελέγχεται για την παρουσία ψυκτικού μέσου.

-- Η σήμανση στον εξοπλισμό πρέπει να είναι ορατή και ευανάγνωστη. Οι σημάνσεις και τα σήματα που είναι δυσανάγνωστα πρέπει να διορθώνονται.

-- Ο σωλήνας ή τα εξαρτήματα ψύξης εγκαθίστανται σε θέση όπου είναι απίθανο να εκτεθούν σε οποιαδήποτε ουσία που μπορεί να διαβρώσει εξαρτήματα που περιέχουν ψυκτικό μέσο, εκτός εάν τα εξαρτήματα είναι κατασκευασμένα από υλικά που είναι εγγενώς ανθεκτικά στη διάβρωση ή είναι κατάλληλα προστατευμένα από τέτοια διάβρωση.

9) Έλεγχοι σε ηλεκτρικές συσκευές

Η επισκευή και η συντήρηση ηλεκτρικών εξαρτημάτων περιλαμβάνει αρχικούς ελέγχους ασφαλείας και διαδικασίες επιθεώρησης εξαρτημάτων. Εάν υπάρχει ένα σφάλμα που θα μπορούσε να θέσει σε κίνδυνο την ασφάλεια, τότε δεν πρέπει να συνδεθεί ηλεκτρική παροχή στο κύκλωμα, μέχρι αυτό να αντιμετωπιστεί κατάλληλα. Εάν το σφάλμα δεν μπορεί να διορθωθεί αμέσως, αλλά είναι απαραίτητο να συνεχιστεί η λειτουργία, θα εφαρμοστεί μια κατάλληλη προσωρινή λύση. Το ζήτημα θα πρέπει να αναφέρεται στον ιδιοκτήτη του εξοπλισμού, ώστε να ενημερωθούν όλα τα εμπλεκόμενα μέρη.

Οι αρχικοί έλεγχοι ασφαλείας περιλαμβάνουν:

-- Διασφάλιση ότι οι πυκνωτές είναι αποφορτισμένοι: αυτό πρέπει να γίνεται με ασφαλή τρόπο για να αποφευχθεί η πιθανότητα δημιουργίας σπινθήρα.

-- Διασφάλιση ότι δεν υπάρχουν ενεργά ηλεκτρικά εξαρτήματα και καλωδιώσεις εκτεθειμένες κατά τη φόρτιση, την ανάκτηση ή τον καθαρισμό του συστήματος.

-- Διασφάλιση ακεραιότητας του μηχανισμού γείωσης.

17. Επισκευές σε σφραγισμένα μέρη

1) Κατά τις επισκευές σε σφραγισμένα εξαρτήματα, όλες οι ηλεκτρικές παροχές πρέπει να αποσυνδέονται από τον εξοπλισμό στον οποίο γίνονται εργασίες, πριν από οποιαδήποτε αφαίρεση των σφραγισμένων καλυμμάτων κ.λπ. Εάν είναι απολύτως απαραίτητο να υπάρχει ηλεκτρική τροφοδοσία στον εξοπλισμό κατά τη διάρκεια των επισκευών, τότε η μόνιμη λειτουργία μιας μορφής ανίχνευσης διαρροών πρέπει να βρίσκεται στο πιο κρίσιμο σημείο ώστε να προειδοποιήσει για μια δυνητικά επικίνδυνη κατάσταση.

2) Ιδιαίτερη προσοχή πρέπει να δοθεί στα ακόλουθα για να διασφαλιστεί ότι κατά την εργασία σε ηλεκτρικά εξαρτήματα, το περίβλημα δεν αλλοιώνεται με τέτοιο τρόπο ώστε να επηρεάζεται το επίπεδο προστασίας. Αυτά περιλαμβάνουν φθορά στα καλώδια, υπερβολικό αριθμό συνδέσεων, ακροδέκτες που δεν έχουν κατασκευαστεί σύμφωνα με τις αρχικές προδιαγραφές, φθορά στις στεγανοποιήσεις, εσφαλμένη τοποθέτηση στυπιοθλίπτη κ.λπ. Βεβαιωθείτε ότι η συσκευή έχει εγκατασταθεί τηρώντας τα μέτρα ασφαλείας. Βεβαιωθείτε ότι οι στεγανοποιήσεις ή τα υλικά στεγανοποίησης δεν έχουν υποβαθμιστεί έτσι ώστε να μην εξυπηρετούν πλέον τον σκοπό της αποτροπής εισόδου εύφλεκτων υλικών. Τα ανταλλακτικά πρέπει να είναι σύμφωνα με τις προδιαγραφές του κατασκευαστή.

ΣΗΜΕΙΩΣΗ: Η χρήση στεγανοποιητικού πυριτίου μπορεί να εμποδίσει την αποτελεσματικότητα ορισμένων τύπων εξοπλισμού ανίχνευσης διαρροών. Τα εγγενώς ασφαλή εξαρτήματα δεν χρειάζεται να απομονώνονται πριν από την επεξεργασία τους.

ΟΔΗΓΙΕΣ ΧΕΙΡΙΣΜΟΥ (R32)

18. Επίσκεψη σε εγγενώς ασφαλή μέρη

Μην εφαρμόζετε μόνιμα επαγωγικά φορτία ή φορτία χωρητικότητας στο κύκλωμα, χωρίς να διασφαλίζετε ότι αυτό δεν θα υπερβαίνει την επιτρεπόμενη τάση και ρεύμα που επιτρέπονται για τον εξοπλισμό που χρησιμοποιείται. Τα εγγενώς ασφαλή εξαρτήματα είναι οι μόνοι τύποι στους οποίους μπορεί να γίνει επεξεργασία παρουσία εύφλεκτων υλικών. Η συσκευή δοκιμής πρέπει να έχει τη σωστή βαθμολογία. Αντικαταστήστε τα εξαρτήματα μόνο με εξαρτήματα που προβλέπονται από τον κατασκευαστή. Άλλα εξαρτήματα μπορεί να έχουν ως αποτέλεσμα την ανάφλεξη του ψυκτικού μέσου στην ατμόσφαιρα από διαρροή.

19. Καλωδίωση

Βεβαιωθείτε ότι τα καλώδια δεν υπόκεινται σε φθορά, διάβρωση, υπερβολική πίεση, κραδασμούς, αιχμηρές άκρες ή άλλες δυσμενείς περιβαλλοντικές επιπτώσεις. Ο έλεγχος λαμβάνει επίσης υπόψη τις επιπτώσεις της γήρανσης ή των συνεχών κραδασμών από πηγές όπως συμπιεστές ή ανεμιστήρες.

20. Ανίχνευση εύφλεκτων ψυκτικών μέσων

Δεν θα πρέπει να χρησιμοποιούνται πηγές ανάφλεξης κατά την αναζήτηση ή ανίχνευση διαρροών του ψυκτικού μέσου. Απαγορεύεται να χρησιμοποιηθεί αλογονιδωτός πυρσός (ή οποιοδήποτε άλλο είδος ανίχνευσης που χρησιμοποιεί ανοιχτή φλόγα).

21. Μέθοδοι ανίχνευσης διαρροής ψυκτικού υγρού

Οι ακόλουθες μέθοδοι ανίχνευσης διαρροών θεωρούνται αποδεκτές για συστήματα που περιέχουν εύφλεκτα ψυκτικά υγρά.

Πρέπει να χρησιμοποιούνται ηλεκτρονικοί ανιχνευτές διαρροών για την ανίχνευση εύφλεκτων ψυκτικών μέσων, αλλά η ευαισθησία τους ενδέχεται να μην είναι επαρκής ή μπορεί να χρειαστεί επαναπροσδιορισμός (ο εξοπλισμός ανίχνευσης πρέπει να είναι βαθμονομημένος σε περιοχή χωρίς ψυκτικό μέσο.) Βεβαιωθείτε ότι ο ανιχνευτής δεν αποτελεί πιθανή πηγή ανάφλεξης και είναι κατάλληλος για το ψυκτικό μέσο με το οποίο λειτουργεί το κλιματιστικό που προμηθευτήκατε. Ο εξοπλισμός ανίχνευσης διαρροών ορίζεται σε ποσοστό LFL του ψυκτικού μέσου και θα βαθμονομείται με το ψυκτικό μέσο που χρησιμοποιείται, ενώ θα επαληθεύεται το κατάλληλο ποσοστό αερίου (μέγιστο 25%). Τα υγρά ανίχνευσης διαρροών είναι κατάλληλα για χρήση στα περισσότερα ψυκτικά μέσα, αλλά η χρήση απορρυπαντικών που περιέχουν χλώριο πρέπει να αποφεύγεται, καθώς αυτό μπορεί να αντιδράσει με το ψυκτικό υγρό και να διαβρώσει τον χάλκινο σωλήνα.

Σε περίπτωση ανίχνευσης διαρροής, όλες οι ανοιχτές φλόγες πρέπει να σβηστούν. Εάν υπάρχει διαρροή ψυκτικού - το οποίο απαιτεί συγκόλληση, όλη η ποσότητα του ψυκτικού υγρού θα πρέπει να ανακληθεί από το σύστημα ή να απομονωθεί (μέσω βαλβίδων διακοπής) σε ένα τμήμα του συστήματος που είναι απομακρυσμένο από το σημείο όπου ανιχνεύθηκε η διαρροή. Στη συνέχεια, θα πρέπει να χρησιμοποιηθεί άζωτο χωρίς οξυγόνο (OFN) για τον καθαρισμό του συστήματος, τόσο πριν όσο και κατά τη διάρκεια της διαδικασίας συγκόλλησης.

22. Αφαίρεση και εκκένωση

Κατά τη επεξεργασία του κυκλώματος του ψυκτικού μέσου, αν επιθυμείτε να κάνετε επισκευές για οποιονδήποτε άλλο σκοπό, θα πρέπει να ακολουθήσετε τις προτεινόμενες συμβατικές διαδικασίες. Ωστόσο, είναι σημαντικό να ακολουθείται η βέλτιστη πρακτική δεδομένου ότι θα πρέπει να αποτρέπεται το ενδεχόμενο ανάφλεξης. Ακολουθήστε την παρακάτω διαδικασία:

- Αφαιρέστε το ψυκτικό μέσο
- Καθαρίστε το κύκλωμα με τη χρήση αδρανούς αερίου
- Εκκενώστε
- Καθαρίστε ξανά το κύκλωμα με τη χρήση αδρανούς αερίου
- Ανοίξτε το κύκλωμα με κοπή ή συγκόλληση

Το φορτίο του ψυκτικού μέσου πρέπει να ανακτηθεί εντός των σωστών κυλίνδρων ανάκτησης.

ΟΔΗΓΙΕΣ ΧΕΙΡΙΣΜΟΥ (R32)

Το σύστημα πρέπει να εκκενωθεί με OFN για να καταστεί η μονάδα ασφαλής. Αυτή η διαδικασία μπορεί να χρειαστεί να επαναληφθεί αρκετές φορές. Πεπιεσμένος αέρας ή οξυγόνο δεν πρέπει να χρησιμοποιούνται για την εργασία αυτή.

Η εκκένωση πρέπει να επιτυγχάνεται με τη διάσπαση του κενού στο σύστημα με OFN και να συνεχίζεται με γέμισμα, έως ότου επιτευχθεί η πίεση λειτουργίας. Στη συνέχεια, εξαερώστε και τέλος τραβήξτε προς τα κάτω σε κενό. Η διαδικασία αυτή επαναλαμβάνεται μέχρις ότου να μην υπάρχει εντός του συστήματος ψυκτικό υγρό.

Όταν γίνεται η τελική φόρτιση με OFN, το σύστημα πρέπει να εξαερίζεται μέχρι να φτάσει τα επίπεδα της ατμοσφαιρικής πίεσης για να επιτραπεί η πραγματοποίηση εργασιών. Αυτή η λειτουργία είναι απολύτως απαραίτητη αν πρόκειται να ακολουθήσουν εργασίες συγκόλλησης στις σωλήνες. Βεβαιωθείτε ότι η έξοδος της αντλίας κενού δεν είναι κλειστή σε πηγές ανάφλεξης και υπάρχει επαρκής εξαερισμός.

23. Παροπλισμός

Πριν από τη διεξαγωγή αυτής της διαδικασίας, είναι απαραίτητο ο τεχνικός να είναι εξοικειωμένος με τον εξοπλισμό και όλα τα στοιχεία του. Συνιστάται ορθή πρακτική για όλα τα ψυκτικά μέσα ώστε να ανακτώνται με ασφάλεια. Πριν από την εκτέλεση της εργασίας, πρέπει να ληφθεί δείγμα λαδιού και ψυκτικού μέσου.

Σε περίπτωση που απαιτείται ανάλυση πριν από την επαναχρησιμοποίηση του ψυκτικού μέσου, είναι σημαντικό το σύστημα να τροφοδοτείται με ρεύμα.

A) Εξοικείωση με τον εξοπλισμό και τη λειτουργικότητά του.

B) Απομόνωση του ηλεκτρολογικού συστήματος.

Γ) Προτού ξεκινήσετε τη διαδικασία, διασφαλίστε ότι:

- υπάρχει μηχανικός εξοπλισμός, εάν απαιτείται, για το χειρισμό των ψυκτικών κυλίνδρων
- ο προστατευτικός εξοπλισμός είναι διαθέσιμος και χρησιμοποιείται σωστά
- η διαδικασία ανάκτησης εμποτεύεται από αρμόδιο άτομο
- ο εξοπλισμός ανάκτησης και οι κύλινδροι συμμορφώνονται με τα κατάλληλα πρότυπα

Δ) Αντλήστε το ψυκτικό μέσο από το σύστημα, εάν είναι εφικτό.

Ε) Εάν η δημιουργία κενού δεν είναι εφικτή, διαμορφώστε ένα σύστημα πολλαπλών βαλβίδων, έτσι ώστε να μπορεί να αφαιρεθεί το ψυκτικό μέσο από τα διάφορα μέρη του συστήματος.

ΣΤ) Βεβαιωθείτε ότι ο κύλινδρος είναι σωστά τοποθετημένος πριν την ανάκτηση.

Ζ) Ξεκινήστε την ανάκτηση βάσει των οδηγιών του κατασκευαστή.

Η) Μην υπερφορτώνετε τους κυλίνδρους – όχι περισσότερο από 80%.

Θ) Μην υπερβαίνετε τη μέγιστη πίεση λειτουργίας του κυλίνδρου, ούτε προσωρινά.

Ι) Όταν οι κύλινδροι έχουν πληρωθεί επαρκώς και η διαδικασία έχει ολοκληρωθεί, βεβαιωθείτε ότι οι κύλινδροι και ο εξοπλισμός έχουν αφαιρεθεί από την εγκατάσταση και ότι όλες οι βαλβίδες απομόνωσης στον εξοπλισμό είναι κλειστές.

Κ) Το ανακτημένο ψυκτικό μέσο δεν πρέπει να φορτίζεται σε άλλο ψυκτικό σύστημα, εκτός αν έχει καθαριστεί και ελεγχθεί.

24. Σήμανση

Ο εξοπλισμός φέρει την ένδειξη ότι έχει εκκενωθεί πλήρως από αρμόδιο ψυκτικό. Η σήμανση θα πρέπει να αναγράφει ημερομηνία και να φέρει την υπογραφή του. Βεβαιωθείτε ότι υπάρχει σήμανση στον εξοπλισμό που δηλώνει ότι περιέχει εύφλεκτο ψυκτικό μέσο.

25. Επαναφορά

Κατά την αφαίρεση ψυκτικού μέσου από ένα σύστημα, είτε για σκοπούς επισκευής είτε για παροπλισμό, αποτελεί ορθή πρακτική να αφαιρείται όλη η ποσότητα του ψυκτικού μέσου με ασφάλεια. Κατά τη μεταφορά του ψυκτικού μέσου στους κυλίνδρους, βεβαιωθείτε ότι μόνο οι κατάλληλοι

ΟΔΗΓΙΕΣ ΧΕΙΡΙΣΜΟΥ (R32)

κύλινδροι ανάκτησης ψύξης χρησιμοποιούνται. Βεβαιωθείτε ότι υπάρχει διαθέσιμος ο σωστός αριθμός κυλίνδρων για τη επίτευξη της συνολικής φόρτισης του συστήματος. Όλοι οι κύλινδροι που πρόκειται να χρησιμοποιηθούν προορίζονται για την ανάκτηση του ψυκτικού μέσου και φέρουν σήμανση για το συγκεκριμένο ψυκτικό μέσο (δηλ. ειδικοί κύλινδροι για την ανάκτηση του ψυκτικού μέσου). Οι κύλινδροι πρέπει να είναι ολοκληρωμένοι με βαλβίδα εκτόνωσης πίεσης και βαλβίδες άμεσης διακοπής λειτουργίας.

Οι άδεια κύλινδροι ανάκτησης εκκενώνονται και, αν είναι εφικτό, ψύχονται πριν γίνει η ανάκτηση. Ο εξοπλισμός ανάκτησης πρέπει να βρίσκεται σε καλή κατάσταση λειτουργίας με ένα σύνολο οδηγιών που αφορούν τον εξοπλισμό και πρέπει να είναι κατάλληλοι για την ανάκτηση όλων των ενδεικνυόμενων ψυκτικών μέσων, συμπεριλαμβανομένων, όποτε προβλέπεται, των εύφλεκτων ψυκτικών μέσων. Επιπλέον, πρέπει να είναι διαθέσιμη μια σειρά βαθμονομημένων ζυγών σε καλή κατάσταση λειτουργίας.

Οι σωλήνες πρέπει να είναι σε καλή κατάσταση για την αποφυγή διαρροών. Πριν χρησιμοποιήσετε τον εξοπλισμό ανάκτησης, ελέγξτε ότι βρίσκεται σε ικανοποιητική κατάσταση λειτουργίας και είναι σωστά συντηρημένος, καθώς και ότι όλα τα ηλεκτρολογικά εξαρτήματα είναι στεγανοποιημένα, ώστε να αποτραπεί ενδεχόμενο ανάφλεξης σε περίπτωση απελευθέρωσης ψυκτικού μέσου στην ατμόσφαιρα. Συμβουλευτείτε τον κατασκευαστή σε περίπτωση που υπάρχει η οποιαδήποτε απορία.

Το ανακτημένο ψυκτικό υγρό επιστρέφεται στον προμηθευτή ψυκτικού στο σωστό κύλινδρο ανάκτησης και με το σχετικό σημείωμα μεταφοράς αποβλήτων. Μην αναμειγνύετε διαφορετικούς τύπους ψυκτικών υγρών σε μονάδες ανάκτησης και ιδιαίτερα σε κυλίνδρους.

Εάν πρόκειται να αφαιρεθεί ο συμπιεστής ή τα λάδια του συμπιεστή, βεβαιωθείτε ότι έχουν εκκενωθεί και βεβαιωθείτε ότι δεν έχει παραμείνει ποσότητα ψυκτικού υγρού εντός του λιπαντικού. Η διαδικασία εκκένωσης πρέπει να διεξάγεται πριν από την επιστροφή του συμπιεστή στον προμηθευτή.

Μπορεί να εφαρμοστεί μόνο θέρμανση στο σώμα του συμπιεστή για να επιταχυνθεί αυτή η διαδικασία. Όταν το λάδι αποστραγγίζεται από ένα σύστημα, πρέπει να απομακρύνεται με ασφάλεια.

ΠΡΟΦΥΛΑΞΕΙΣ ΚΑΤΑ ΤΗΝ ΕΓΚΑΤΑΣΤΑΣΗ (R32)

ΣΗΜΑΝΤΙΚΕΣ ΕΚΤΙΜΗΣΕΙΣ

1. Το κλιματιστικό πρέπει να εγκατασταθεί από επαγγελματία και το εγχειρίδιο εγκατάστασης χρησιμοποιείται μόνο από επαγγελματίες εγκατάστασης! Οι προδιαγραφές εγκατάστασης θα πρέπει να υπόκεινται στους κανονισμούς των υπηρεσιών μετά την πώληση.
2. Κατά την πλήρωση του εύφλεκτου ψυκτικού μέσου, οποιαδήποτε από τις ενέργειές σας μπορεί να προκαλέσει σοβαρό τραυματισμό ή βλάβη σε ανθρώπους και αντικείμενα.
3. Μετά την ολοκλήρωση της εγκατάστασης, πρέπει να γίνει έλεγχος διαρροής.
4. Είναι απαραίτητο να κάνετε την επιθεώρηση ασφαλείας πριν από τη συντήρηση ή την επισκευή ενός κλιματιστικού με χρήση εύφλεκτων ψυκτικών μέσων, προκειμένου να διασφαλιστεί ότι ο κίνδυνος πυρκαγιάς μειώνεται στο ελάχιστο.
5. Είναι απαραίτητο να λειτουργήσετε το μηχάνημα με ελεγχόμενη διαδικασία, προκειμένου να διασφαλιστεί ότι οποιοσδήποτε κίνδυνος που προκύπτει από το εύφλεκτο αέριο ή τους ατμούς κατά τη λειτουργία μειώνεται στο ελάχιστο.
6. Οι απαιτήσεις για το συνολικό βάρος του γεμισμένου με ψυκτικό μέσο μηχανήματος και την επιφάνεια της αίθουσας που πρέπει να εξοπλιστεί με κλιματιστικό εμφανίζονται στους παρακάτω πίνακες GG.1 και GG.2.

Η μέγιστη φόρτιση και η απαιτούμενη ελάχιστη επιφάνεια δαπέδου

$$m_1 = (4 \text{ m}^3) \times \text{LFL}, m_2 = (26 \text{ m}^3) \times \text{LFL}, m_3 = (130 \text{ m}^3) \times \text{LFL}$$

Όπου LFL είναι το κατώτερο εκρηκτικό όριο σε kg^3 , το R32 LFL είναι $0,038 \text{ kg} / \text{m}^3$.

Για τις συσκευές με ποσότητα φόρτισης $m_1 < M = m_2$:

Η μέγιστη φόρτιση για μια αίθουσα υπολογίζεται σύμφωνα με τα ακόλουθα:

$$m_{\max} = 2,5 \times (\text{LFL})^{(5/4)} \times h_0 \times (A)^{1/2}$$

Η απαιτούμενη ελάχιστη επιφάνεια δαπέδου A_{\min} για την εγκατάσταση μιας συσκευής με γόμωση ψυκτικού M (kg) πρέπει να είναι σύμφωνη με τα ακόλουθα: $A_{\min} = (M / (2,5 \times (\text{LFL})^{(5/4)} \times h_0))^2$

Πίνακας GG.1 - Μέγιστη χρέωση (kg)

Κατηγορία	LFL (kg/m ³)	h ₀ (m)	Επιφάνεια Ορόφου (m)						
			4	7	10	15	20	30	50
R32	0,306	1	1,14	1,51	1,8	2,2	2,54	3,12	4,02
		1,8	2,05	2,71	3,24	3,97	4,58	5,61	7,254
		2,2	2,5	3,31	3,96	4,85	5,6	6,86	8,85

Πίνακας GG.2 - Ελάχιστη επιφάνεια αίθουσας (m)

Κατηγορία	LFL (kg/m ³)	h ₀ (m)	Ποσό φόρτισης (M) (kg)						
			Ελάχιστη επιφάνεια αίθουσας (m)						
			1.224kg	1.836kg	2.448kg	3.672kg	4.896kg	6.12kg	7.956kg
R32	0,306	0,6		29	51	116	206	321	543
		1		10	19	42	74	116	196
		1,8		3	6	13	23	36	60
		2,2		2	4	9	15	24	40

ΠΡΟΦΥΛΑΞΕΙΣ ΚΑΤΑ ΤΗΝ ΕΓΚΑΤΑΣΤΑΣΗ (R32)

ΑΡΧΕΣ ΑΣΦΑΛΕΙΑΣ ΕΓΚΑΤΑΣΤΑΣΗΣ

1. Ασφάλεια τοποθεσίας



Απαγορεύονται οι πηγές ανάφλεξης



Απαιτείται εξαερισμός

2. Ασφάλεια λειτουργίας



Λάβετε υπόψη τον στατικό ηλεκτρισμό



Πρέπει να φοράτε προστατευτική ενδυμασία και γάντια κατά του στατικού ηλεκτρισμού



Απαγορεύεται η χρήση κινητού

2. Ασφάλεια εγκατάστασης

- Ανιχνευτής διαρροής ψυκτικού μέσου
- Κατάλληλη τοποθεσία εγκατάσταση



















Η εικόνα αριστερά είναι το σχηματικό διάγραμμα ενός ανιχνευτή διαρροής ψυκτικού

Να σημειωθεί ότι:

1. Ο χώρος εγκατάστασης πρέπει να αερίζεται καλά.
2. Οι χώροι εγκατάστασης και συντήρησης κλιματιστικού που χρησιμοποιεί το Ψυκτικό R32 θα πρέπει να μην περιέχουν πηγές ανάφλεξης ή συγκολλήσεων, να μην επιτρέπεται το κάπνισμα, η λειτουργία φούρνου ή οποιασδήποτε άλλης πηγής θερμότητας υψηλότερης από 548 που προκαλεί εύκολα εστία πυρκαγιάς.
3. Κατά την εγκατάσταση ενός κλιματιστικού, είναι απαραίτητο να λαμβάνετε τα κατάλληλα μέτρα κατά του στατικού ηλεκτρισμού, όπως να φοράτε αντιστατικά ρούχα ή/και γάντια.
4. Είναι απαραίτητο να επιλέξετε το κατάλληλο μέρος για εγκατάσταση ή συντήρηση, όπου οι εισοδοι και έξοδοι αέρα της εσωτερικής και της εξωτερικής μονάδας δεν περιβάλλονται από εμπόδια και δεν βρίσκονται κοντά σε οποιαδήποτε πηγή θερμότητας ή εύφλεκτο και/ή εκρηκτικό περιβάλλον.
5. Εάν η εσωτερική μονάδα παρουσιάσει διαρροή ψυκτικού μέσου κατά την εγκατάσταση, πρέπει να κλείσετε αμέσως τη βαλβίδα της εξωτερικής μονάδας και όλο το προσωπικό να βγει έξω για 15 λεπτά, μέχρι να διαρρεύσει όλο το ψυκτικό μέσο. Εάν το προϊόν είναι κατεστραμμένο, είναι απαραίτητο να μεταφέρετε αυτό το κατεστραμμένο προϊόν πίσω στο σταθμό συντήρησης ενώ απαγορεύονται οι εργασίες συγκόλλησης του σωλήνα του ψυκτικού μέσου ή η διεξαγωγή άλλων εργασιών στον χώρο του χρήστη.
6. Πρέπει να επιλέξετε το σημείο όπου ο αέρας εισόδου και εξόδου της εσωτερικής μονάδας είναι ομοιόμορφος.
7. Είναι απαραίτητο να αποφύγετε τα σημεία όπου υπάρχουν άλλα ηλεκτρικά προϊόντα, βύσματα και πρίζες, διακόπτες ρεύματος, ντουλάπια κουζίνας, κρεβάτι, καναπές και άλλα μεγάλα έπιπλα ακριβώς κάτω από τις γραμμές στις δύο πλευρές της εσωτερικής μονάδας.

ΠΡΟΦΥΛΑΞΕΙΣ ΚΑΤΑ ΤΗΝ ΕΓΚΑΤΑΣΤΑΣΗ (R32)

Εργαλείο	Εικόνα	Εργαλείο	Εικόνα	Εργαλείο	Εικόνα
Τυπικό Κλειδί		Κόφτης Σωλήνων		Αντλία Κενού	
Ρυθμιζόμενο Κλειδί / Ημισέληνος		Κατσαβίδια (Phillips & Επίπεδης Κεφαλής)		Γυαλιά Ασφαλείας	
Δυναμόκλειδο		Πολυβαλβίδες και Μετρητές		Γάντια Εργασίας	
Εξαγωνικά Κλειδιά ή Allen		Αλφάδι		Μετρητής Ψυκτικού Μέσου	
Τρυπάνια & Βύσματα		Εργαλείο διαμόρφωσης σωληνών		Μικρομετρητής	
Κρουστικό Δράπανο		Μετρητής σφικκτήρα			

Μήκος σωλήνα και πρόσθετο ψυκτικό μέσο



Χωρητικότητα μοντέλων Inverter (Btu/h)	9-12K	18K
Μήκος σωλήνα με τυπική φόρτιση	5 μ.	5 μ.
Μέγιστη απόσταση μεταξύ εσωτερικής και εξωτερικής μονάδας	15 μ.	15 μ.
Πρόσθετη πλήρωση ψυκτικού	15 g/m	20 g/m
Μέγιστη διαφορά σε επίπεδο μεταξύ εσωτερικής και εξωτερικής μονάδας.	10 μ.	10 μ.
Τύπος ψυκτικού μέσου	R32	R32



Παράμετροι Ροπής

Μέγεθος Σωλήνα	Νευτονόμετρο [N xm]	Δύναμη Λίβρας σε απόσταση ποδιού (1bf-ft)	Μετρητής δύναμης ενός κιλού (kgf-m)
1/4" (Φ 6,35)	18-20	24,4-27,1	2,4-2,7
3/8" (Φ 9,52)	30-35	40,6-47,4	4,1-4,8
1/2" (Φ12)	45-50	61,0-67,7	6,2-6,9
5,8" (Φ15,88)	60-65	81,3-88,1	8,2-8,9

ΠΡΟΦΥΛΑΞΕΙΣ ΚΑΤΑ ΤΗΝ ΕΓΚΑΤΑΣΤΑΣΗ

Συσκευή Απολειστικής Διανομής και Καλώδιο για Κλιματιστικό

Χωρητικότητα Μοντέλου Τύπου INVERTER (Btu/h)		9k	12k	18k
		Περιοχή τομέα για μεμονωμένα μοντέλα		
Καλώδιο τροφοδοσίας (Εξωτερική μονάδα)	N	2,5 mm ²	2,5 mm ²	1,5 mm ²
	L	2,5 mm ²	2,5 mm ²	1,5 mm ²
		2,5 mm ²	2,5 mm ²	1,5 mm ²
Καλώδιο σύνδεσης	N	1,5 mm ²	2,5 mm ²	0,75 mm ²
	L ή (L)	1,5 mm ²	2,5 mm ²	0,75 mm ²
	1	1,5 mm ²	2,5 mm ²	0,75 mm ²
		1,5 mm ²	2,5 mm ²	0,75 mm ²

Χωρητικότητα Μοντέλου Τύπου INVERTER (Btu/h)		9k	12k	18k	18k	27k/32k/42k
		Εσωτερική	Εσωτερική	Εσωτερική	Εξωτερική	Εξωτερική
Περιοχή τομέα για πολλαπλά μοντέλα						
Καλώδιο τροφοδοσίας (Εξωτερική μονάδα)	N				1,5 mm ²	2,5 mm ²
	L				1,5 mm ²	2,5 mm ²
					1,5 mm ²	2,5 mm ²
Καλώδιο σύνδεσης	N	0,75 mm ²	0,75 mm ²	0,75 mm ²	0,75 mm ²	0,75 mm ²
	L ή (L)	0,75 mm ²	0,75 mm ²	0,75 mm ²	0,75 mm ²	0,75 mm ²
	1	0,75 mm ²	0,75 mm ²	0,75 mm ²	0,75 mm ²	0,75 mm ²
		0,75 mm ²	0,75 mm ²	0,75 mm ²	0,75 mm ²	0,75 mm ²

Σημείωση: Αυτός ο πίνακας είναι μόνο για αναφορά, η εγκατάσταση πρέπει να πληροί τις απαιτήσεις των τοπικών νόμων και κανονισμών.

ΕΓΚΑΤΑΣΤΑΣΗ ΕΣΩΤΕΡΙΚΗΣ ΜΟΝΑΔΑΣ

ΒΗΜΑ 1: ΕΠΙΛΕΞΤΕ ΘΕΣΗ ΕΓΚΑΤΑΣΤΑΣΗΣ

- 1.1 Βεβαιωθείτε ότι η εγκατάσταση συμμορφώνεται με τις ελάχιστες διαστάσεις εγκατάστασης (που ορίζονται παρακάτω) και πληροί το ελάχιστο και μέγιστο μήκος σωληνώσεων σύνδεσης και τη μέγιστη αλλαγή υψομέτρου, όπως ορίζεται στην ενότητα Απαιτήσεις συστήματος.
- 1.2 Η είσοδος και η έξοδος αέρα πρέπει να είναι ελεύθερες από εμπόδια, διασφαλίζοντας τη σωστή ροή αέρα σε όλο το δωμάτιο.
- 1.3 Το συμπύκνωμα πρέπει να μπορεί να αποστραγγιστεί εύκολα και με ασφάλεια.
- 1.4 Όλες οι συνδέσεις πρέπει να μπορούν να γίνουν εύκολα στην εξωτερική μονάδα.
- 1.5 Η εσωτερική μονάδα πρέπει να φυλάσσεται μακριά από παιδιά.
- 1.6 Ο τοίχος τοποθέτησης πρέπει να είναι αρκετά ισχυρός ώστε να αντέχει τέσσερις φορές το πλήρες βάρος και τους κραδασμούς της μονάδας.
- 1.7 Το φίλτρο πρέπει να είναι εύκολα προσβάσιμο για καθαρισμό.
- 1.8 Αφήστε αρκετό ελεύθερο χώρο για να επιτρέψετε την πρόσβαση για τακτική συντήρηση.
- 1.9 Εγκαταστήστε τη συσκευή τουλάχιστον 10 πόδια (3 μέτρα) μακριά από την κεραία της τηλεόρασης ή του ραδιοφώνου. Η λειτουργία του κλιματιστικού ενδέχεται να προκαλέσει παρεμβολές στο σήμα ραδιοφώνου ή τηλεόρασης σε περιοχές όπου η λήψη είναι αδύναμη. Ενδέχεται να απαιτείται ενισχυτής για την επηρεαζόμενη συσκευή.
- 1.10 Μην τοποθετείτε τη συσκευή σε πλυσταριό ή δίπλα σε πισίνα, λόγω των διαβρωτικών συνθηκών του περιβάλλοντος.

Ελάχιστες αποστάσεις σε εσωτερικούς χώρους

Επιτοίχια μονάδα

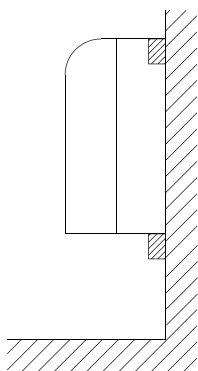

Επιδαπέδια ή εντοιχισμένη μονάδα

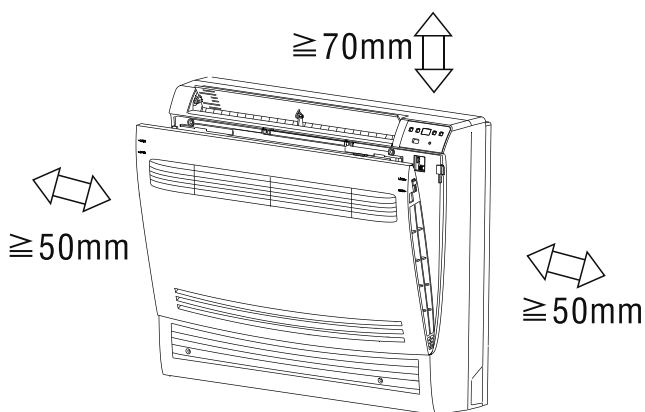
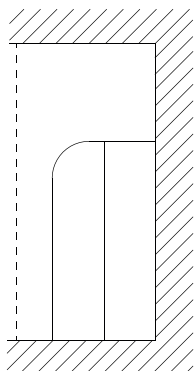

ΕΓΚΑΤΑΣΤΑΣΗ ΕΣΩΤΕΡΙΚΗΣ ΜΟΝΑΔΑΣ

ΒΗΜΑ 2: ΕΓΚΑΤΑΣΤΑΣΗ ΓΑΝΤΖΩΝ

- 2.1 Αφαιρέστε την βάση στήριξης από το πίσω μέρος της εσωτερικής μονάδας.
- 2.2 Βεβαιωθείτε ότι πληροί τις ελάχιστες απαιτήσεις εγκατάστασης, όπως φαίνεται στο βήμα 1, σύμφωνα με το μέγεθος της πλάκας εγκατάστασης. Ορίστε τη θέση και φέрте την βάση στήριξης κοντά στον τοίχο.
- 2.3 Προσαρμόστε την βάση στήριξης σε οριζόντια θέση με αλφάδι και σημειώστε τα σημεία οπών για βίδες στον τοίχο.
- 2.4 Κατεβάστε τη βάση στήριξης και ανοίξτε οπές στις προβλεπόμενες θέσεις με τρυπάνι.
- 2.5 Εισάγετε πλαστικά βύσματα στις οπές και στη συνέχεια τοποθετήστε τη βάση στήριξης και στερεώστε τη με βίδες

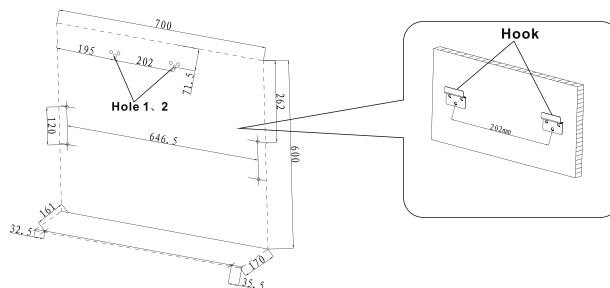

ΒΗΜΑ 3: ΔΙΑΝΟΙΞΗ ΟΠΗΣ ΤΟΙΧΟΥ

Θα πρέπει να ανοίξετε μια οπή στον τοίχο για τους σωλήνες του ψυκτικού μέσου, τον σωλήνα αποστράγγισης και τα καλώδια σύνδεσης.

- 3.1 Προσδιορίστε τη θέση της βάσης της οπής τοίχου στη θέση της πλάκας στερέωσης.
- 3.2 Η οπή πρέπει να έχει διάμετρο τουλάχιστον 70 mm και μικρή λοξή γωνία για να διευκολύνεται η αποστράγγιση.
- 3.3 Ανοίξτε την οπή του τοίχου με τρυπάνι 70 mm και με μικρή λοξή γωνία χαμηλότερη στο εσωτερικό άκρο περίπου 5 mm έως 10 mm.
- 3.4 Τοποθετήστε το βύσμα τοίχου (ούπα) και το κάλυμμα του βύσματος τοίχου (και τα δύο είναι προαιρετικά μέρη) για να προστατεύσετε τα μέρη σύνδεσης.

Προσοχή:

Όταν ανοίγετε την οπή στον τοίχο, φροντίστε να αποφύγετε καλώδια, υδραυλικές εγκαταστάσεις και άλλα ευαίσθητα εξαρτήματα.

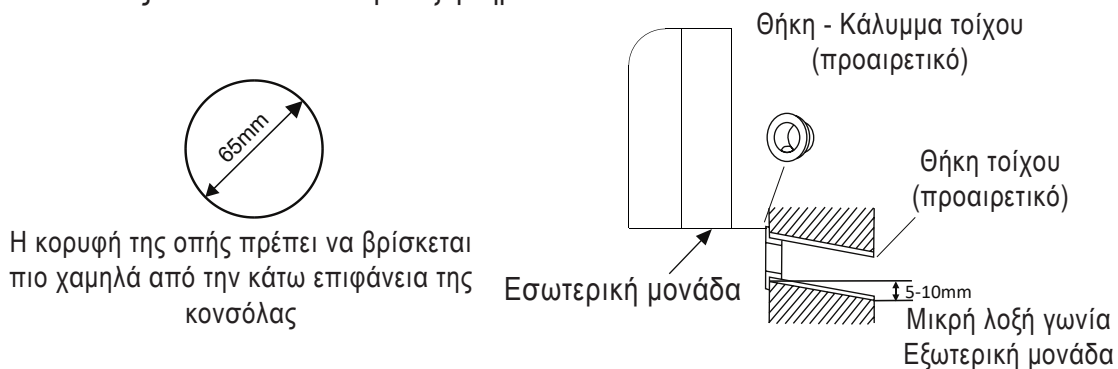

ΒΗΜΑ 4: ΣΥΝΔΕΣΗ ΣΩΛΗΝΑ ΨΥΚΤΙΚΟΥ ΜΕΣΟΥ

- 4.1 Σύμφωνα με τη θέση της οπής στον τοίχο, όταν η έξοδος των σωληνώσεων είναι στα αριστερά ή στα δεξιά, θα πρέπει να χρησιμοποιήσετε ψαλίδι κατά μήκος της οπής για να κόψετε το κενό πλαστικό φύλλο στο σασί.

Σημείωση: Όταν κόβετε το πλαστικό φύλλο στην έξοδο, το κομμένο τμήμα πρέπει να λειανθεί.

ΕΓΚΑΤΑΣΤΑΣΗ ΕΣΩΤΕΡΙΚΗΣ ΜΟΝΑΔΑΣ

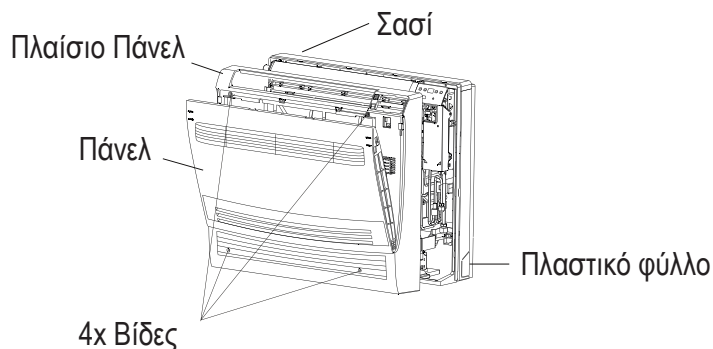

4.2 Βρείτε τους διακόπτες και στις δύο πλευρές του πάνελ, γυρίστε τον διακόπτη στο OPEN για να χαλαρώσετε το πάνω μέρος του πάνελ, στη συνέχεια συγκρατήστε το πάνελ, γυρίστε το προς τα εσάς και κατεβάστε το πάνελ.

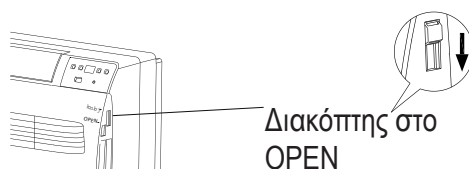

4.3 Ξεβιδώστε τις 4 βίδες του πλαισίου του πάνελ (δείτε την εικόνα 4.1), χαλαρώστε το κάτω μέρος του πλαισίου, στη συνέχεια κρατήστε το πάνω μέρος του πλαισίου (έξοδος αέρα), στη συνέχεια σηκώστε και σπρώξτε για να κατεβάσετε το πλαίσιο του πάνελ.



4.4 Κάμψη των σωλήνων σύνδεσης με τη θυρίδα στραμμένη προς τα επάνω, όπως φαίνεται στο σχήμα.

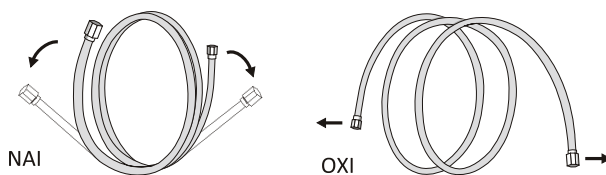

4.5 Αφαιρέστε το πλαστικό κάλυμμα στις θυρίδες σωλήνων και αφαιρέστε το προστατευτικό κάλυμμα στο άκρο των σωλήνων σύνδεσης.

4.6 Ελέγξτε εάν υπάρχουν υπολείμματα στη θύρα του σωλήνα σύνδεσης και βεβαιωθείτε ότι η θύρα είναι καθαρή.

4.7 Αφού ευθυγραμμίσετε το κέντρο, περιστρέψτε το παξιμάδι του συνδετικού σωλήνα για να σφίξετε το παξιμάδι όσο πιο σφιχτά γίνεται με το χέρι.

4.8 Χρησιμοποιήστε ένα δυναμόκλειδο για να το σφίξετε σύμφωνα με τις τιμές ροπής στον πίνακα απαιτήσεων ροπής. (Ανατρέξτε στον πίνακα απαιτήσεων ροπής στην ενότητα **ΠΡΟΦΥΛΑΞΕΙΣ ΚΑΤΑ ΤΗΝ ΕΓΚΑΤΑΣΤΑΣΗ**)

4.9 Τυλίξτε τον σύνδεσμο με τον μονωτικό σωλήνα.

ΕΓΚΑΤΑΣΤΑΣΗ ΕΣΩΤΕΡΙΚΗΣ ΜΟΝΑΔΑΣ

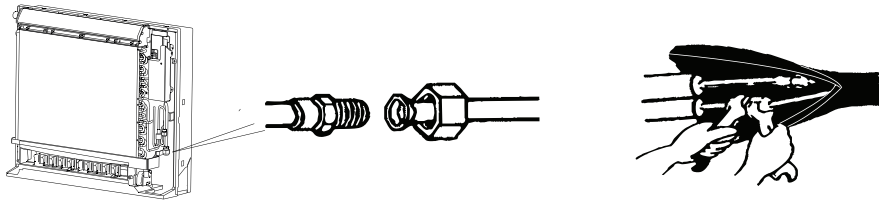

ΒΗΜΑ 5: ΣΥΝΔΕΣΤΕ ΤΟΝ ΕΥΚΑΜΠΤΟ ΣΩΛΗΝΑ ΑΠΟΣΤΡΑΓΓΙΣΗΣ

5.1 Συνδέστε τον εύκαμπτο σωλήνα αποστράγγισης στη θύρα αποστράγγισης, βεβαιωθείτε ότι ο σύνδεσμος είναι σταθερός και το αποτέλεσμα στεγανοποίησης είναι καλό.

5.2 Τυλίξτε τον σύνδεσμο σταθερά με ταινία teflon για να διασφαλίσετε ότι δεν υπάρχουν διαρροές.

Σημείωση: Βεβαιωθείτε ότι δεν υπάρχουν κάμψεις ή βαθουλώματα και ότι οι σωλήνες είναι τοποθετημένοι λοξά προς τα κάτω για να αποφευχθεί η απόφραξη και για να διασφαλιστεί η σωστή αποστράγγιση.

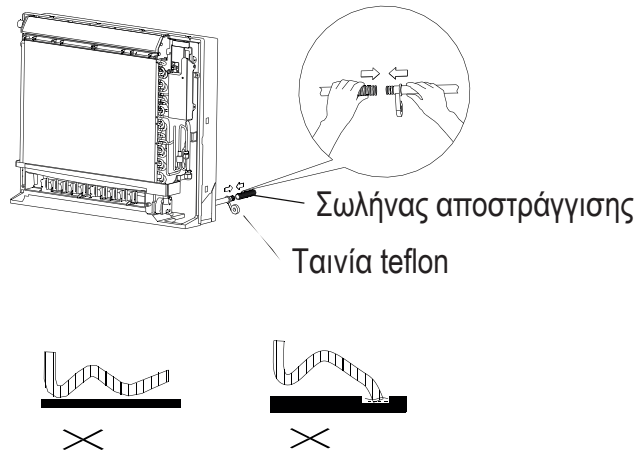

ΒΗΜΑ 6: ΣΥΝΔΕΣΤΕ ΤΗΝ ΚΑΛΩΔΙΩΣΗ

6.1 Επιλέξτε το σωστό μέγεθος καλωδίων που καθορίζεται από το μέγιστο ρεύμα λειτουργίας στην πινακίδα σήμανσης (Ελέγξτε το μέγεθος των καλωδίων, ανατρέξτε στην ενότητα ΠΡΟΦΥΛΑΞΕΙΣ ΚΑΤΑ ΤΗΝ ΕΓΚΑΤΑΣΤΑΣΗ)

6.2 Ανοίξτε το κάλυμμα του ηλεκτρικού κιβωτίου ελέγχου, για να αποκτήσετε πρόσβαση στο μπλοκ του τερματικού.

6.3 Ξεβιδώστε τον σφιγκτήρα καλωδίων.

6.4 Συνδέστε τα καλώδια στο αντίστοιχο τερματικό, σύμφωνα με το διάγραμμα καλωδίωσης στο κάλυμμα του ηλεκτρικού κιβωτίου ελέγχου. Και βεβαιωθείτε ότι είναι καλά συνδεδεμένα.

6.5 Βιδώστε τον σφιγκτήρα καλωδίων για να δέσετε τα καλώδια

6.6 Επανατοποθετήστε το κάλυμμα του ηλεκτρικού κιβωτίου ελέγχου

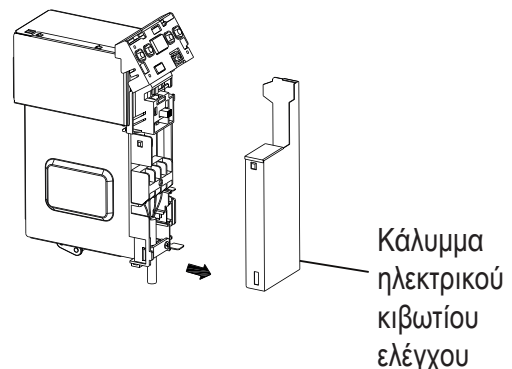

ΕΓΚΑΤΑΣΤΑΣΗ ΕΣΩΤΕΡΙΚΗΣ ΜΟΝΑΔΑΣ

ΒΗΜΑ 7: ΤΥΛΙΕΤΕ ΤΙΣ ΣΩΛΗΝΩΣΕΙΣ ΚΑΙ ΤΑ ΚΑΛΩΔΙΑ

Αφού εγκατασταθούν όλοι οι σωλήνες ψυκτικού μέσου, τα καλώδια σύνδεσης και ο εύκαμπος σωλήνας αποστράγγισης, για εξοικονόμηση χώρου, προστασία και μόνωση, πρέπει να συγκρατηθούν όλα σε δεσμίδα με μονωτική ταινία πριν τα περάσετε από την οπή του τοίχου.

7.1 Διευθετήστε στην ακόλουθη διάταξη τις σωληνώσεις, τα καλώδια και τον εύκαμπο σωλήνα αποστράγγισης, όπως στην παρακάτω εικόνα.

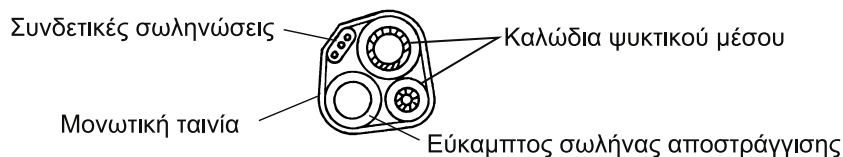

Σημείωση: (I) Βεβαιωθείτε ότι ο σωλήνας αποστράγγισης βρίσκεται στο κάτω μέρος.

(II) Αποφύγετε τη διασταύρωση και την κάμψη εξαρτημάτων.

7.2 Χρησιμοποιώντας τη μονωτική ταινία τυλίξτε τους σωλήνες ψυκτικού μέσου, τα καλώδια σύνδεσης και τον εύκαμπο σωλήνα αποστράγγισης.

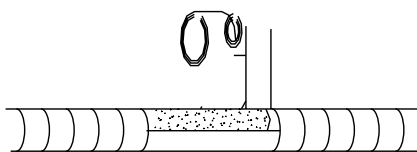

ΒΗΜΑ 8: ΕΓΚΑΤΑΣΤΑΣΗ ΕΣΩΤΕΡΙΚΗΣ ΜΟΝΑΔΑΣ

8.1 Περάστε αργά τη δεσμίδα με τους σωλήνες ψυκτικού μέσου, τα καλώδια σύνδεσης και τον εύκαμπο σωλήνα αποστράγγισης μέσα από την οπή του τοίχου.

8.2 Στερεώστε το επάνω μέρος της εσωτερικής μονάδας στα δύο άγκιστρα.

8.3 Ασκήστε ελαφρά πίεση στην αριστερή και τη δεξιά πλευρά της εσωτερικής μονάδας, βεβαιωθείτε ότι η εσωτερική μονάδα έχει αγκισρωθεί καλά.

8.4 Χρησιμοποιήστε ένα μακρύ κατσαβίδι για να στερεώσετε τις 4 βίδες

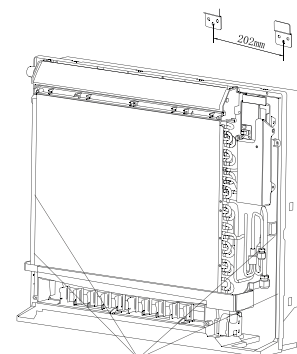

Στερεώστε 4 βίδες

ΒΗΜΑ 9: ΕΠΑΝΕΓΚΑΤΑΣΤΑΣΗ ΤΗΣ ΕΣΩΤΕΡΙΚΗΣ ΜΟΝΑΔΑΣ

9.1 Εγκαταστήστε το πλαίσιο στο σασί και στερεώστε το με 4 βίδες.

9.2 Εγκαταστήστε το πάνελ στο πλαίσιο και σπρώξτε τον διακόπτη και στις δύο πλευρές του πάνελ για να «κλειδώσει».

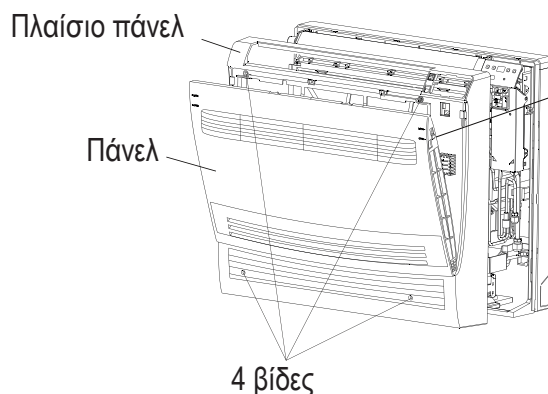

ΕΓΚΑΤΑΣΤΑΣΗ ΕΞΩΤΕΡΙΚΗΣ ΜΟΝΑΔΑΣ

ΒΗΜΑ 1: ΕΠΙΛΕΞΤΕ ΘΕΣΗ ΕΓΚΑΤΑΣΤΑΣΗΣ

Επιλέξτε μία θέση που επιτρέπει τα ακόλουθα:

- 1.1 Μην εγκαθιστάτε την εξωτερική μονάδα κοντά σε πηγές θερμότητας, ατμού ή εύφλεκτων αερίων.
- 1.2 Μην εγκαθιστάτε τη μονάδα σε μέρη με πολύ αέρα ή σκόνη.
- 1.3 Μην εγκαθιστάτε τη μονάδα σε σημεία από όπου περνούν συχνά άτομα. Επιλέξτε ένα μέρος όπου η εκπομπή αέρα και ο ήχος λειτουργίας δεν θα ενοχλούν τους γείτονες.
- 1.4 Αποφύγετε την εγκατάσταση της μονάδας σε σημεία όπου θα εκτίθεται άμεσα στο ηλιακό φως (αλλιώς χρησιμοποιήστε ένα μέσο προστασίας, εάν είναι απαραίτητο, που δεν θα παρεμβαίνει στη ροή του αέρα).
- 1.5 Κρατήστε αποστάσεις, όπως φαίνεται στην εικόνα, για να κυκλοφορεί ελεύθερα ο αέρας.
- 1.6 Εγκαταστήστε την εξωτερική μονάδα σε ασφαλές και σταθερό μέρος.
- 1.7 Εάν η εξωτερική μονάδα υπόκειται σε κραδασμούς, τοποθετήστε ελαστικό υποστρώμα στα πόδια της μονάδας.

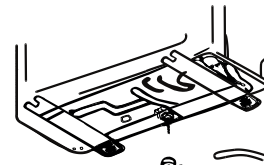
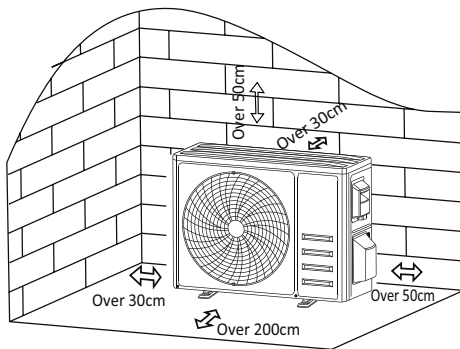

Σύνδεσμος αποστράγγισης Σωλήνας αποστράγγισης

ΒΗΜΑ 2: ΕΓΚΑΤΑΣΤΗΣΤΕ ΤΟΝ ΕΥΚΑΜΠΤΟ ΣΩΛΗΝΑ ΑΠΟΣΤΡΑΓΓΙΣΗΣ

- 2.1 Αυτό το βήμα αφορά μόνο μοντέλα αντλιών θέρμανσης.
- 2.2 Εισαγάγετε τον σύνδεσμο αποστράγγισης στην οπή στο κάτω μέρος της εξωτερικής μονάδας.
- 2.3 Συνδέστε τον εύκαμπτο σωλήνα αποστράγγισης στον σύνδεσμο και στερεώστε καλά.

ΒΗΜΑ 3: ΣΤΕΡΕΩΣΤΕ ΤΗΝ ΕΞΩΤΕΡΙΚΗ ΜΟΝΑΔΑ

- 3.1 Συμβουλευτείτε τις διαστάσεις εγκατάστασης της εξωτερικής μονάδας για να επισημάνετε τη θέση εγκατάστασης για τα μπουλόνια διαστολής.
- 3.2 Ανοίξτε τρύπες, καθαρίστε τη σκόνη του σκυροδέματος και τοποθετήστε τα μπουλόνια.
- 3.3 Εάν διατίθενται, τοποθετήστε 4 ελαστικά υποστρώματα στο σημείο πριν τοποθετήσετε την εξωτερική μονάδα (Προαιρετικό). Αυτό θα μειώσει τους κραδασμούς και τον θόρυβο.
- 3.4 Τοποθετήστε τη βάση της εξωτερικής μονάδας στα μπουλόνια και στις προ-ανοιγμένες τρύπες.
- 3.5 Χρησιμοποιήστε κλειδί για να στερεώσετε καλά την εξωτερική μονάδα με μπουλόνια.

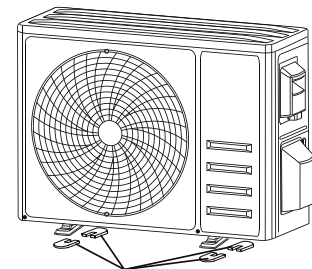

Εισάγετε 4 ελαστικά υποστρώματα (Προαιρετικό)

Σημείωση: Η εξωτερική μονάδα μπορεί να στερεωθεί σε στήριγμα τοίχου. Ακολουθήστε τις οδηγίες του βραχίονα επιτοίχιας στήριξης για να στερεώσετε τη βάση στον τοίχο και, στη συνέχεια, στερεώστε την εξωτερική μονάδα πάνω της, διατηρώντας την οριζόντια.

Το στήριγμα τοίχου πρέπει να μπορεί να αντέχει τουλάχιστον 4 φορές το βάρος της εξωτερικής μονάδας.

ΕΓΚΑΤΑΣΤΑΣΗ ΕΞΩΤΕΡΙΚΗΣ ΜΟΝΑΔΑΣ

ΒΗΜΑ 4: ΕΓΚΑΤΑΣΤΗΣΤΕ ΤΗΝ ΚΑΛΩΔΙΩΣΗ

4.1 Χρησιμοποιήστε ένα κατσαβίδι Phillips για να ξεβιδώσετε το καπάκι της καλωδίωσης, πιάστε το και πιέστε το απαλά προς τα κάτω για να το αφαιρέσετε.

4.2 Ξεβιδώστε τον σφιγκτήρα του καλωδίου και αφαιρέστε τον.

4.3 Σύμφωνα με το διάγραμμα καλωδίωσης που έχει επικολληθεί στο κάλυμμα της καλωδίωσης, συνδέστε τα καλώδια σύνδεσης στους αντίστοιχους ακροδέκτες και βεβαιωθείτε ότι όλες οι συνδέσεις είναι σταθερές και ασφαλείς.

4.4 Επανατοποθετήστε τον σφιγκτήρα καλωδίου και το κάλυμμα καλωδίωσης.

Σημείωση: Όταν συνδέετε τα καλώδια των εσωτερικών και εξωτερικών μονάδων, θα πρέπει να διακόπτεται η παροχή ρεύματος.

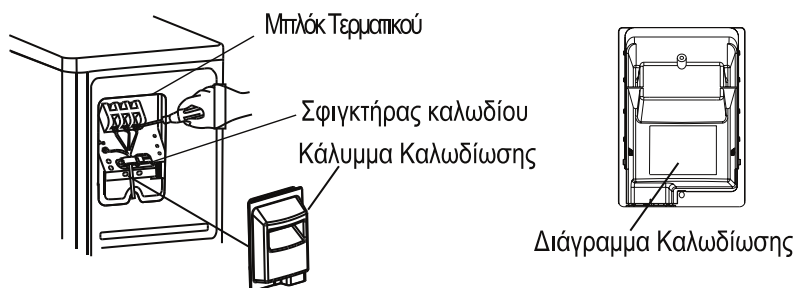

ΓΙΑ ΜΕΜΟΝΩΜΕΝΑ ΜΟΝΤΕΛΑ

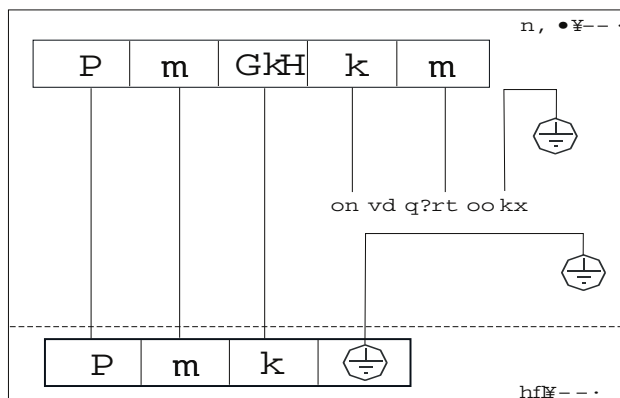

ΓΙΑ ΤΑ ΜΟΝΤΕΛΑ MULTI

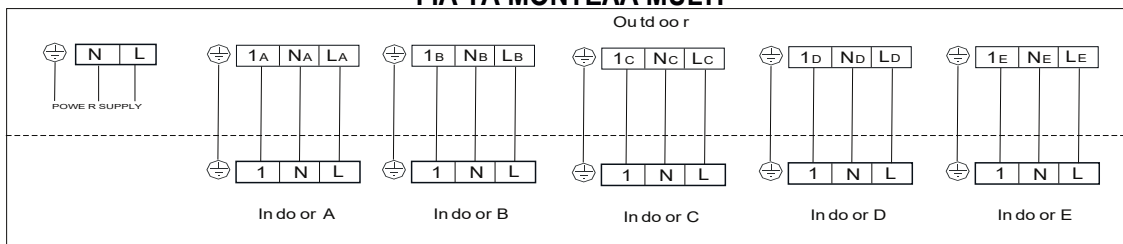

A και B: 2 εσωτερικές μονάδες

A, B και C: 3 εσωτερικές μονάδες

A, B, C και D: 4 εσωτερικές μονάδες

A, B, C, D και E: 5 εσωτερικές μονάδες

ΕΓΚΑΤΑΣΤΑΣΗ ΕΞΩΤΕΡΙΚΗΣ ΜΟΝΑΔΑΣ

ΒΗΜΑ 5: ΣΥΝΔΕΣΗ ΣΩΛΗΝΑ ΨΥΚΤΙΚΟΥ ΜΕΣΟΥ

- 5.1 Ξεβιδώστε το κάλυμμα της βαλβίδας, πιάστε το και πιέστε το απαλά προς τα κάτω για να το αφαιρέσετε (εάν υπάρχει το κάλυμμα της βαλβίδας).
- 5.2 Αφαιρέστε τα προστατευτικά καπάκια από το άκρο των βαλβίδων.
- 5.3 Αφαιρέστε το πλαστικό κάλυμμα στις θυρίδες του σωλήνα και ελέγξτε αν υπάρχουν υπολείμματα στη θύρα του συνδετικού σωλήνα και βεβαιωθείτε ότι η θύρα είναι καθαρή.
- 5.4 Αφού ευθυγραμμίσετε το κέντρο, περιστρέψτε το παξιμάδι εκτόνωσης του συνδετικού σωλήνα για να σφίξετε το παξιμάδι όσο πιο σφιχτά γίνεται με το χέρι.
- 5.5 Χρησιμοποιήστε ένα κλειδί για να συγκρατήσετε το σώμα της βαλβίδας και ένα δυναμόκλειδο για να σφίξετε το παξιμάδι εκτόνωσης σύμφωνα με τις τιμές ροπής στον πίνακα απαιτήσεων ροπής.

(Ανατρέξτε στον πίνακα απαιτήσεων ροπής στην ενότητα **ΠΡΟΦΥΛΑΞΕΙΣ ΚΑΤΑ ΤΗΝ ΕΓΚΑΤΑΣΤΑΣΗ**)

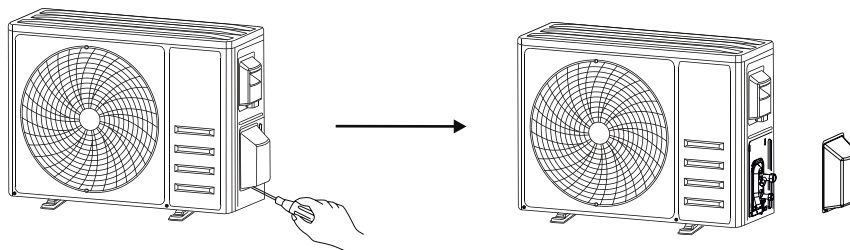

Αφαιρέστε το κάλυμμα της βαλβίδας

Συνδετικοί Σωλήνες

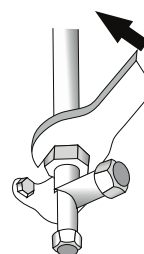
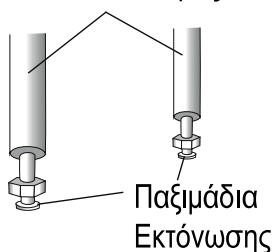

ΕΓΚΑΤΑΣΤΑΣΗ ΕΞΩΤΕΡΙΚΗΣ ΜΟΝΑΔΑΣ

ΒΗΜΑ 6: ΑΝΤΛΗΣΗ ΚΕΝΟΥ

- 6.1 Χρησιμοποιήστε ένα κλειδί για να αφαιρέσετε τα προστατευτικά καπάκια από τη θύρα service, τη βαλβίδα χαμηλής πίεσης και τη βαλβίδα υψηλής πίεσης της εξωτερικής μονάδας.
- 6.2 Συνδέστε τον εύκαμπτο σωλήνα πίεσης του πολυ-μανόμετρου στη θύρα service για τη βαλβίδα χαμηλής πίεσης της εξωτερικής μονάδας.
- 6.3 Συνδέστε τον εύκαμπτο σωλήνα φόρτισης από το πολυ-μανόμετρο στην αντλία κενού.
- 6.4 Ανοίξτε τη βαλβίδα χαμηλής πίεσης του πολυ-μανόμετρου και κλείστε τη βαλβίδα υψηλής πίεσης.
- 6.5 Ενεργοποιήστε την αντλία κενού για να εκκενωθεί το σύστημα.
- 6.6 Ο χρόνος κενού δεν πρέπει να είναι μικρότερος από 15 λεπτά ή βεβαιωθείτε ότι ο σύνθετος μετρητής δείχνει $-0,1 \text{ MPa}$ (-76 cmHg)
- 6.7 Κλείστε τη βαλβίδα χαμηλής πίεσης του πολυ-μανόμετρου και απενεργοποιήστε το κενό.
- 6.8 Κρατήστε την πίεση για 5 λεπτά, βεβαιωθείτε ότι η ανάκαμψη του δείκτη του σύνθετου μετρητή δεν υπερβαίνει τα $0,005 \text{ MPa}$.
- 6.9 Ανοίξτε τη βαλβίδα χαμηλής πίεσης αριστερόστροφα κατά $1/4$ της στροφής με εξαγωγικό κλειδί για να αφήσετε λίγο ψυκτικό μέσο να γεμίσει το σύστημα και κλείστε τη βαλβίδα χαμηλής πίεσης μετά από 5 δευτερόλεπτα' στη συνέχεια, αφαιρέστε γρήγορα τον εύκαμπτο σωλήνα πίεσης.
- 6.10 Ελέγξτε όλους τους εσωτερικούς και εξωτερικούς συνδέσμους για διαρροή με σαπουνόνερο ή ανιχνευτή διαρροών.
- 6.11 Ανοίξτε πλήρως τη βαλβίδα χαμηλής πίεσης και τη βαλβίδα υψηλής πίεσης της εξωτερικής μονάδας με εξαγωγικό κλειδί.
- 6.12 Επανατοποθετήστε τα προστατευτικά καπάκια της θύρας σέρβις, της βαλβίδας χαμηλής πίεσης και της βαλβίδας υψηλής πίεσης της εξωτερικής μονάδας.
- 6.13 Τοποθετήστε ξανά το κάλυμμα της βαλβίδας

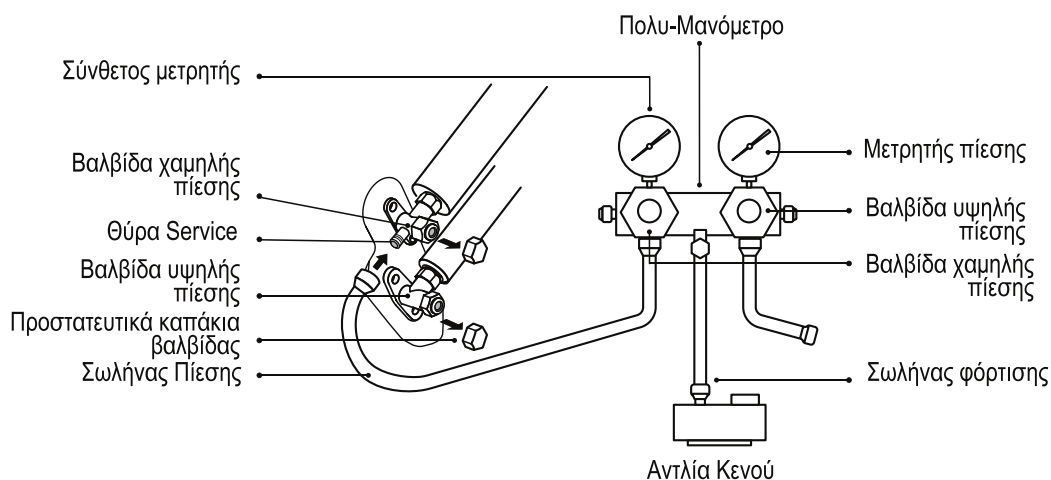

ΔΟΚΙΜΑΣΤΙΚΗ ΛΕΙΤΟΥΡΓΙΑ

ΕΛΕΓΧΟΙ ΠΡΙΝ ΤΗ ΔΟΚΙΜΗ

Κάνετε τους παρακάτω ελέγχους πριν από τη δοκιμαστική λειτουργία.

Περιγραφή	Μέθοδος επιθεώρησης
Έλεγχος ηλεκτρικής ασφάλειας	Ελέγξτε εάν η τάση τροφοδοσίας συμμορφώνεται με τις προδιαγραφές. Ελέγξτε εάν υπάρχει λάθος ή λείπει σύνδεση μεταξύ των γραμμών ρεύματος, της γραμμής σήματος και των καλωδίων γείωσης. Ελέγξτε εάν η αντίσταση γείωσης και η αντίσταση μόνωσης συμμορφώνονται με τις απαιτήσεις.
Έλεγχος ασφάλειας εγκατάστασης	Επιβεβαιώστε την κατεύθυνση και την ομαλότητα του σωλήνα αποστράγγισης. Επιβεβαιώστε ότι ο σύνδεσμος του σωλήνα ψυκτικού έχει τοποθετηθεί σωστά. Επιβεβαιώστε την ασφάλεια της εγκατάστασης της εξωτερικής μονάδας, της πλάκας στερέωσης και της εσωτερικής μονάδας. Βεβαιωθείτε ότι οι βαλβίδες είναι πλήρως ανοιχτές. Βεβαιωθείτε ότι δεν υπάρχουν ξένα αντικείμενα ή εργαλεία μέσα στη μονάδα. Ολοκληρωμένη εγκατάσταση γρίλιας εισόδου αέρα και πάνελ εσωτερικής μονάδας.
Ανίχνευση διαρροής ψυκτικού μέσου	Ο σύνδεσμος σωληνώσεων, ο σύνδεσμος των δύο βαλβίδων της εξωτερικής μονάδας, το πηνίο βαλβίδας, η θύρα συγκόλλησης κ.λπ., όπου μπορεί να υπάρξει διαρροή. Μέθοδος ανίχνευσης με αφρό: Εφαρμόστε νερό με σαπούνι ή αφρό ομοιόμορφα στα μέρη όπου μπορεί να παρουσιαστεί διαρροή και παρατηρήστε εάν εμφανίζονται φυσαλίδες ή όχι, εάν όχι, σημαίνει ότι το αποτέλεσμα ανίχνευσης διαρροών είναι ασφαλές. Μέθοδος ανίχνευσης διαρροών: Χρησιμοποιήστε έναν επαγγελματικό ανιχνευτή διαρροών και διαβάστε τις οδηγίες λειτουργίας, εντοπίστε τη θέση όπου μπορεί να εμφανιστεί διαρροή. Η διάρκεια της ανίχνευσης διαρροής για κάθε θέση πρέπει να διαρκεί 3 λεπτά ή περισσότερο. Εάν το αποτέλεσμα της δοκιμής δείξει ότι υπάρχει διαρροή, το παξιμάδι πρέπει να σφίξει και να δοκιμαστεί ξανά μέχρι να μην υπάρχει διαρροή. Αφού ολοκληρωθεί η ανίχνευση διαρροών, τυλίξτε τον εκτεθειμένο σύνδεσμο σωλήνων της εσωτερικής μονάδας με θερμομονωτικό υλικό και τυλίξτε με μονωτική ταινία.

ΔΟΚΙΜΑΣΤΙΚΗ ΛΕΙΤΟΥΡΓΙΑ

ΟΔΗΓΙΕΣ ΔΟΚΙΜΑΣΤΙΚΗΣ ΛΕΙΤΟΥΡΓΙΑΣ

1. Ανοίξτε το τροφοδοτικό.
2. Πατήστε το κουμπί ON/OFF στο τηλεχειριστήριο για να ενεργοποιήσετε το κλιματιστικό.
3. Πατήστε το κουμπί Mode για να αλλάξετε τη λειτουργία ΨΥΞΗΣ και ΘΕΡΜΑΝΣΗΣ.

Σε κάθε λειτουργία κάντε τις ακόλουθες ρυθμίσεις:

ΨΥΞΗ-Ρυθμίστε το στη χαμηλότερη θερμοκρασία ΘΕΡΜΑΝΣΗ-Ρυθμίστε το στην υψηλότερη θερμοκρασία

4. Αφήστε το κλιματιστικό περίπου 8 λεπτά σε κάθε λειτουργία και ελέγξτε ότι όλες οι λειτουργίες εκτελούνται σωστά και ανταποκρίνονται στο τηλεχειριστήριο. Έλεγχος λειτουργιών όπως συνιστάται:

4.1 Εάν η θερμοκρασία του αέρα εξόδου ανταποκρίνεται στη λειτουργία ψύξης και θέρμανσης

4.2 Εάν το νερό αποστραγγίζεται σωστά από τον εύκαμπτο σωλήνα αποστράγγισης

4.3 Εάν η περσίδα και οι εκτροπείς (προαιρετικοί) περιστρέφονται σωστά

5. Παρατηρήστε τη δοκιμαστική κατάσταση λειτουργίας του κλιματιστικού για τουλάχιστον 30 λεπτά.



6. Μετά την επιτυχή δοκιμαστική λειτουργία, επιστρέψτε στην κανονική ρύθμιση και πατήστε το κουμπί ON/OFF στο τηλεχειριστήριο για να απενεργοποιήσετε τη μονάδα.

7. Ενημερώστε τον χρήστη να διαβάσει προσεκτικά αυτό το εγχειρίδιο πριν από τη χρήση και δείξτε στον χρήστη πώς να χρησιμοποιεί το κλιματιστικό, τις απαραίτητες γνώσεις για το σέρβις και συντήρηση και την υπενθύμιση για την αποθήκευση αξεσουάρ.

Σημείωση:

Εάν η θερμοκρασία περιβάλλοντος υπερβαίνει το εύρος, ανατρέξτε στην ενότητα ΟΔΗΓΙΕΣ ΛΕΙΤΟΥΡΓΙΑΣ και αν το κλιματιστικό δεν μπορεί να τρέξει τη λειτουργία ΨΥΞΗΣ ή ΘΕΡΜΑΝΣΗΣ, ανασηκώστε το μπροστινό πάνελ και ανατρέξτε στη λειτουργία του κουμπιού έκτακτης ανάγκης για να εκτελέσετε τη λειτουργία ΨΥΞΗΣ και ΘΕΡΜΑΝΣΗΣ.

ΣΥΝΤΗΡΗΣΗ

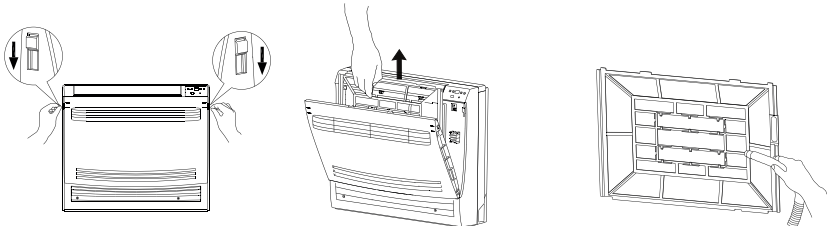
<p></p> <p>ΠΡΟΕΙΔΟΠΟΙΗΣΗ</p>	<p>Κατά τον καθαρισμό, πρέπει να σβήσετε τη συσκευή και να διακόψετε την παροχή ρεύματος για περισσότερο από 5 λεπτά. Σε καμία περίπτωση δεν πρέπει να πλένετε το κλιματιστικό με νερό. Το πτητικό υγρό (π.χ. διαλυτικό ή βενζίνη) θα βλάψει το κλιματιστικό, επομένως χρησιμοποιείτε μόνο μαλακό στεγνό πανί ή βρεγμένο πανί βουτηγμένο σε ουδέτερο απορρυπαντικό για να καθαρίσετε το κλιματιστικό.</p> <p>Δώστε προσοχή στον τακτικό καθαρισμό της επιφάνειας του φίλτρου για να αποφύγετε την σκόνη που θα επηρεάσει το αποτέλεσμα λειτουργίας του φίλτρου. Όταν το περιβάλλον λειτουργίας είναι σκονισμένο, η συχνότητα καθαρισμού θα πρέπει να αυξηθεί κατάλληλα.</p> <p>Αφού αφαιρέσετε το φίλτρο, μην αγγίζετε τα πτερύγια της εσωτερικής μονάδας για να αποφύγετε τυχόν γρατσουνιές.</p>
<p>Καθαρισμός της μονάδας</p>	<p></p> <p>Στύψτε καλά. Καθαρίστε προσεκτικά την επιφάνεια της μονάδας. Συμβουλή: Σκουπίζετε συχνά για να διατηρείτε το κλιματιστικό καθαρό και με καλή εμφάνιση.</p>
<p>Καθαρισμός του φίλτρου</p>	<p></p> <p>Συμβουλή: Όταν βρείτε συσσωρευμένη σκόνη στο φίλτρο, καθαρίστε το φίλτρο εγκαίρως για να διασφαλίσετε την καθαρή, υγιή και αποτελεσματική λειτουργία μέσα στο κλιματιστικό.</p>
<p>Σέρβις και Συντήρηση</p>	<p>Όταν το κλιματιστικό δεν χρησιμοποιείται για μεγάλο χρονικό διάστημα, κάντε τις ακόλουθες εργασίες: Βγάλτε τις μπαταρίες του τηλεχειριστηρίου και αποσυνδέστε την παροχή ρεύματος του κλιματιστικού. Όταν ξεκινάτε τη χρήση μετά από μακροχρόνια διακοπή:</p> <ol style="list-style-type: none"> 1. Καθαρίστε την οθόνη της μονάδας και του φίλτρου. 2. Ελέγξτε εάν υπάρχουν εμπόδια στην είσοδο και έξοδο αέρα των εσωτερικών και εξωτερικών μονάδων. 3. Ελέγξτε εάν ο σωλήνας αποστράγγισης είναι ανεμπόδιστος. <p>Τοποθετήστε τις μπαταρίες του τηλεχειριστηρίου και ελέγξτε εάν η τροφοδοσία ρεύματος είναι συνδεδεμένη.</p>

ΑΝΤΙΜΕΤΩΠΙΣΗ ΠΡΟΒΛΗΜΑΤΩΝ

ΒΛΑΒΗ	ΠΙΘΑΝΕΣ ΑΙΤΙΕΣ
Η συσκευή δε λειτουργεί	Διακοπή Ρεύματος / βγήκε από την πρίζα.
	Κατεστραμμένος κινητήρας ανεμιστήρα εσωτ./ εξωτ. μονάδας.
	Ελαττωματικός θερμομαγνητικός διακόπτης κυκλώματος συμπιεστή.
	Ελαττωματική προστατευτική συσκευή ή ασφάλειες.
	Χαλαρές συνδέσεις ή τραβηγμένο βύσμα.
	Μερικές φορές σταματά να λειτουργεί για προστασία της συσκευής.
	Τάση υψηλότερη ή χαμηλότερη από το εύρος τάσης.
	Ενεργή λειτουργία TIMER-ON.
	Κατεστραμμένος ηλεκτρονικός πίνακας ελέγχου.
Περίεργη μυρωδιά	Βρώμικο φίλτρο αέρα.
Θόρυβος από τρεχούμενο νερό	Αντίστροφη ροή υγρού στην κυκλοφορία του ψυκτικού μέσου.
Μια λεπτή ομίχλη βγαίνει από την έξοδο αέρα	Αυτό συμβαίνει όταν ο αέρας στο δωμάτιο γίνεται πολύ κρύος, για παράδειγμα στις λειτουργίες "ΨΥΞΗ" ή "ΑΦΥΓΡΑΝΣΗ"
Ακούγεται ένας περίεργος θόρυβος	Αυτός ο θόρυβος προκαλείται από τη διαστολή ή τη συστολή του μπροστινού πάνελ λόγω διακυμάνσεων στη θερμοκρασία και δεν υποδηλώνει πρόβλημα.
Ανεπαρκής ροή αέρα, είτε ζεστού, είτε κρύου.	Ακατάλληλη ρύθμιση θερμοκρασίας.
	Αποφράσσονται οι είσοδοι και οι εξοδοί του κλιματιστικού
	Βρώμικο φίλτρο αέρα.
	Η ταχύτητα του ανεμιστήρα έχει ρυθμιστεί στο ελάχιστο.
	Άλλες πηγές θερμότητας στο δωμάτιο
Έλλειψη ψυκτικού μέσου	
Η συσκευή δεν ανταποκρίνεται σε εντολές	Το τηλεχειριστήριο δεν είναι αρκετά κοντά στην εσωτερική μονάδα.
	Οι μπαταρίες του τηλεχειριστηρίου πρέπει να αντικατασταθούν.
	Εμπόδια μεταξύ του τηλεχειριστηρίου και του δέκτη σήματος στην εσωτερική μονάδα
Η οθόνη είναι σβηστή	Ενεργή λειτουργία DISPLAY
	Διακοπή ρεύματος.
Κλείστε αμέσως το κλιματιστικό και διακόψτε την παροχή ρεύματος στις ακόλουθες περιπτώσεις:	Παράξενοι θόρυβοι κατά τη λειτουργία
	Ελαττωματική ηλεκτρονική πλακέτα ελέγχου
	Ελαττωματικές ασφάλειες ή διακόπτες.
	Ψεκασμός νερού ή ξένα σώματα μέσα στη συσκευή.
	Υπερθερμασμένα καλώδια ή βύσματα.
Πολύ έντονες μυρωδιές προέρχονται από τη συσκευή.	

ΑΝΤΙΜΕΤΩΠΙΣΗ ΠΡΟΒΛΗΜΑΤΩΝ

ΚΩΔΙΚΟΣ ΣΦΑΛΜΑΤΩΝ ΣΤΗΝ ΟΘΟΝΗ

Σε περίπτωση σφάλματος, η οθόνη στην εσωτερική μονάδα εμφανίζει τους ακόλουθους κωδικούς σφάλματος:

Ένδειξη	Περιγραφή του προβλήματος
E0	Σφάλμα επικοινωνίας εσωτερικής και εξωτερικής μονάδας
E1	Σφάλμα αισθητήρα θερμοκρασίας εσωτερικής μονάδας
E2	Σφάλμα αισθητήρα θερμοκρασίας σωλήνα εσωτερικής μονάδας
E3	Σφάλμα αισθητήρα θερμοκρασίας σωλήνα εξωτερικής μονάδας
E4	Δυσλειτουργία συστήματος
E5	Σφάλμα κατανομής μοντέλου
E6	Δυσλειτουργία κινητήρα ανεμιστήρα εσωτερικής μονάδας
E7	Σφάλμα αισθητήρα θερμοκρασίας περιβάλλοντος
E8	Σφάλμα αισθητήρα θερμοκρασίας εξόδου εξωτερικής μονάδας
E9	Σφάλμα μονάδας μετατροπής συχνότητας
EA	Σφάλμα αισθητήρα ρεύματος
EC	Σφάλμα επικοινωνίας εξωτερικής μονάδας
EE	Σφάλμα EEPROM εξωτερικής ή εσωτερικής μονάδας
EH	Σφάλμα αισθητήρα θερμοκρασίας εισόδου εξωτερικής μονάδας
EF	Σφάλμα κινητήρα εξωτερικού ανεμιστήρα
EP	Σφάλμα διακόπτη ανώτερης θερμοκρασίας συμπιεστή
EU	Σφάλμα αισθητήρα τάσης
Ed	Σφάλμα EEPROM εσωτερικής μονάδας
En	Σφάλμα αισθητήρα θερμοκρασίας εξωτερικού σωλήνα αερίου
Ey	Σφάλμα αισθητήρα θερμοκρασίας εξωτερικού σωλήνα υγρού
PA	Διένεξη τύπου λειτουργίας εσωτερικής μονάδας
P0	Προστασία μονάδας
P1	Προστασία από ρεύμα χαμηλής τάσης
P2	Προστασία από ρεύμα υψηλής τάσης
P4	Προστασία εκκένωσης έναντι της θερμοκρασίας
P5	Προστασία από χαμηλή θερμοκρασία εκπεμπόμενου αέρα κατά την ψύξη
P6	Προστασία από υψηλή θερμοκρασία εκπεμπόμενου αέρα κατά την ψύξη
P7	Προστασία από υψηλή θερμοκρασία εκπεμπόμενου αέρα κατά τη θέρμανση
P8	Πολύ υψηλή ή πολύ χαμηλή προστασία για εξωτερική θερμοκρασία
P9	Προστασία πλακέτας προγράμματος οδήγησης

ΑΝΤΙΜΕΤΩΠΙΣΗ ΠΡΟΒΛΗΜΑΤΩΝ

ΚΩΔΙΚΟΣ ΣΦΑΛΜΑΤΩΝ ΣΤΗΝ ΟΘΟΝΗ (ΓΙΑ ΜΕΜΟΝΩΜΕΝΑ ΜΟΝΤΕΛΑ)

Σε περίπτωση σφάλματος, η οθόνη στην εσωτερική μονάδα εμφανίζει τους ακόλουθους κωδικούς σφάλματος:

Οθόνη	Περιγραφή του προβλήματος
E1	Σφάλμα αισθητήρα θερμοκρασίας εσωτερικού χώρου
E2	Σφάλμα αισθητήρα θερμοκρασίας σωλήνα εσωτερικής μονάδας
E3	Σφάλμα αισθητήρα θερμοκρασίας σωλήνα εξωτερικής μονάδας
E4	Διαρροή ή σφάλμα συστήματος ψυκτικού μέσου
E6	Δυσλειτουργία κινητήρα ανεμιστήρα εσωτερικής μονάδας
E7	Σφάλμα αισθητήρα θερμοκρασίας εξωτερικού περιβάλλοντος
E0	Σφάλμα επικοινωνίας εσωτερικής και εξωτερικής μονάδας
E8	Σφάλμα αισθητήρα θερμοκρασίας εξωτερικής μονάδας
E9	Σφάλμα εξωτερικής μονάδας IPM
ER	Σφάλμα ανίχνευσης ρεύματος εξωτερικής μονάδας
EE	Σφάλμα εξωτερικής μονάδας PCB EEPROM
EH	Σφάλμα κινητήρα ανεμιστήρα εξωτερικής μονάδας
EF	Σφάλμα αισθητήρα θερμοκρασίας εισόδου εξωτερικής μονάδας

ΟΔΗΓΙΕΣ ΑΠΟΡΡΙΨΗΣ (ΕΥΡΩΠΗ)

Αυτή η συσκευή περιέχει ψυκτικό μέσο και άλλα δυνητικά επικίνδυνα υλικά. Κατά την απόρριψη αυτής της συσκευής, ο νόμος απαιτεί ειδική συλλογή και επεξεργασία. ΜΗΝ πετάτε αυτό το προϊόν ως οικιακά απορρίμματα ή αστικά απορρίμματα χωρίς διαλογή.

Κατά την απόρριψη αυτής της συσκευής, έχετε τις εξής επιλογές:

- Απορρίψτε τη συσκευή σε καθορισμένη δημοτική εγκατάσταση ηλεκτρονικών απορριμμάτων
- Όταν αγοράζετε μια νέα συσκευή, ο πωλητής λιανικής θα πάρει πίσω την παλιά συσκευή χωρίς χρέωση
- Ο κατασκευαστής θα πάρει επίσης πίσω την παλιά συσκευή χωρίς χρέωση.
- Πουλήστε τη συσκευή σε πιστοποιημένους αντιπροσώπους ανακύκλωσης υλικών.
- Η απόρριψη αυτής της συσκευής στο δάσος ή σε άλλο φυσικό περιβάλλον θέτει σε κίνδυνο την υγεία σας και βλάπτει το περιβάλλον. Επικίνδυνες ουσίες μπορεί να διαρρεύσουν σε υπόγεια ύδατα και να εισέλθουν στην τροφική αλυσίδα.





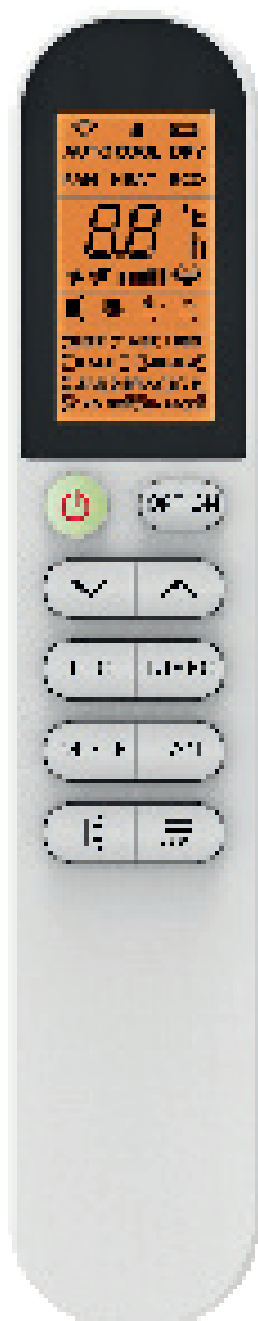

ΤΗΛΕΧΕΙΡΙΣΤΗΡΙΟ



Σας ευχαριστούμε πολύ που αγοράσατε το κλιματιστικό μας. Διαβάστε προσεκτικά αυτό το εγχειρίδιο λειτουργίας πριν χρησιμοποιήσετε το κλιματιστικό σας. Φροντίστε να αποθηκεύσετε αυτό το εγχειρίδιο για μελλοντική αναφορά

ΤΗΛΕΧΕΙΡΙΣΤΗΡΙΟ

	Πλήκτρο	Λειτουργία
1		Για ενεργοποίηση ή απενεργοποίηση του κλιματιστικού
2	OPTION	Για ενεργοποίηση ή απενεργοποίηση λειτουργίας OPTION (βλέπε πίνακα)
3	∨	Για μείωση θερμοκρασίας, ρύθμιση ώρας ή επιλογή λειτουργίας
4	∧	Για αύξηση θερμοκρασίας, ρύθμιση ώρας ή επιλογή λειτουργίας
5	ECO	Για ενεργοποίηση ή απενεργοποίηση της λειτουργίας ECO function, με την οποία η συσκευή μπαίνει αυτόματα σε λειτουργία εξοικονόμησης ενέργειας
6	TURBO	Για ενεργοποίηση ή απενεργοποίηση της λειτουργίας TURBO
7	MODE	Για επιλογή της λειτουργίας (Αυτο(Αυτόματη) COOL(Ψύξη) DRY(Θέρμανση) EAN(Ανεμιστήρας) HEAT(Θέρμανση))
8	FAN	Για επιλογή της ταχύτητας ανεμιστήρα όπως παρακάτω: 
9		Για ενεργοποίηση ή απενεργοποίηση των οριζόντιων περσίδων (πάνω / κάτω)
10		Για ενεργοποίηση ή απενεργοποίηση των κάθετων περσίδων (δεξιά / αριστερά)

	Λειτουργία	Επιλογές
ON	AUTO	TIMER DISPLAY HEALTH FEEL 8°C H
	COOL	TIMER DISPLAY HEALTH SLEEP MILDEW FEEL 8°C H
	DRY	TIMER DISPLAY HEALTH MILDEW FEEL 8°C H
	FAN	TIMER DISPLAY HEALTH FEEL 8°C H
	HEAT	TIMER DISPLAY HEALTH SLEEP FEEL 8°C H
OFF	AUTO	CLEAN TIMER DISPLAY HEALTH FEEL 8°C H
	COOL	CLEAN TIMER DISPLAY HEALTH SLEEP MILDEW FEEL 8°C H
	DRY	CLEAN TIMER DISPLAY HEALTH MILDEW FEEL 8°C H
	FAN	CLEAN TIMER DISPLAY HEALTH FEEL 8°C H
	HEAT	CLEAN TIMER DISPLAY HEALTH SLEEP FEEL 8°C H

 Θα ακούσετε έναν ήχο επιβεβαίωσης όταν πιάσετε τα παρακάτω πλήκτρα ή όταν επιλέξετε τις παρακάτω επιπλέον επιλογές.

*** Μπορεί κάποιες από αυτές τις επιλογές να μην είναι διαθέσιμες στο μοντέλο σας HEALTH (Επιπλέον λειτουργία : IONΙΣΤΗ)

ΤΗΛΕΧΕΙΡΙΣΤΗΡΙΟ

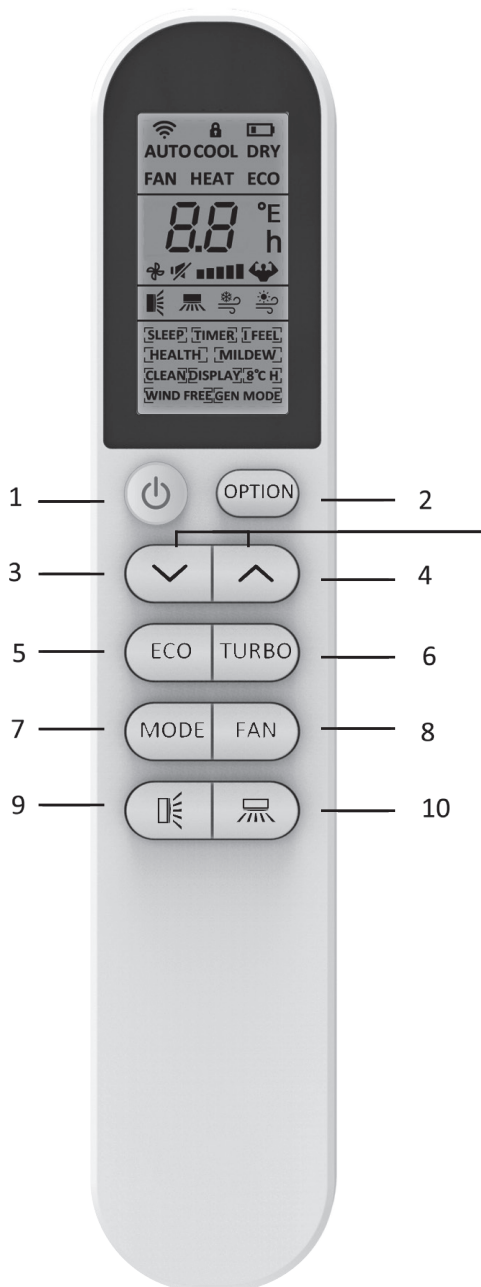

Πιέστε ταυτόχρονα τα πλήκτρα ▼ και ▲ για 3" για να ενεργοποιήσετε ή να απενεργοποιήσετε την λειτουργία παιδικού κλειδώματος.









⚠ Θα ακούσετε έναν ήχο επιβεβαίωσης όταν πιάσετε τα παρακάτω πλήκτρα ή όταν επιλέξετε τις παρακάτω επιπλέον επιλογές.

*** Μπορεί κάποιες από αυτές τις επιλογές να μην είναι διαθέσιμες στο μοντέλο σας HEALTH (Επιπλέον λειτουργία : IONΙΣΤΗ)

ΤΗΛΕΧΕΙΡΙΣΤΗΡΙΟ

ΕΝΔΕΙΞΕΙΣ ΤΗΛΕΧΕΙΡΙΣΤΗΡΙΟΥ

Σημασία συνβόλων στην οθόνη υγρών κρυστάλλων.

	Πλήκτρο	Λειτουργία
1		Λήψη σήματος
2		Λειτουργία κλειδώματος
3		Ένδειξη μπαταρίας
4	AUTO	Ένδειξη επιλογής ΑΥΤΟΜΑΤΗΣ λειτουργίας
5	COOL	Ένδειξη λειτουργίας ΨΥΞΗΣ
6	DRY	Ένδειξη λειτουργίας ΑΦΥΓΡΑΝΣΗΣ
7	FAN	Ένδειξη λειτουργίας ΑΝΕΜΙΣΤΗΡΑ
8	HEAT	Ένδειξη λειτουργίας ΘΕΡΜΑΝΣΗΣ
9	ECO	Ένδειξη λειτουργίας ECO
10	23.5h [TIMER]	Ένδειξη χρονοδιακόπτη
11	28.5°C	Ένδειξη θερμοκρασίας
12		Ένδειξη ταχύτητας ανεμιστήρα: αυτόματη, πολύ χαμηλή, χαμηλή, μεσαία, υψηλή, πολύ υψηλή
13		Ένδειξη σίγασης
14		Ένδειξη λειτουργίας TURBO
15		Ένδειξη αιώρησης περυγίου
16		Ένδειξη αιώρησης ανακλαστήρων
19	[SLEEP] [TIMER] [I FEEL] [HEALTH] [MILDEW] [CLEAN] [DISPLAY] [8°C]	Ένδειξη προαιρετικών λειτουργιών Σημείωση: Οι λειτουργίες HEALTH/WIND FREE/GEN MODE δεν είναι διαθέσιμες προς το παρόν.

 Θα ακούσετε έναν ήχο επιβεβαίωσης όταν πιάσετε τα παρακάτω πλήκτρα ή όταν επιλέξετε τις παρακάτω επιπλέον επιλογές.

*** Μπορεί κάποιες από αυτές τις επιλογές να μην είναι διαθέσιμες στο μοντέλο σας: CLEAN HEALTH (Επιπλέον λειτουργία : IONΙΣΤΗ), MILDEW, I FEEL, (πλήκτρο: κίνηση δεξιά / αριστερά)

ΤΗΛΕΧΕΙΡΙΣΤΗΡΙΟ

Αντικατάσταση μπαταριών

Αφαιρέστε το κάλυμμα των μπαταριών από το πίσω μέρος του τηλεχειριστηρίου, σύροντάς το προς την κατεύθυνση του βέλους. Τοποθετήστε τις μπαταρίες σύμφωνα με την κατεύθυνση (+ και -) που εμφανίζεται στο τηλεχειριστήριο. Επανατοποθετήστε το κάλυμμα των μπαταριών, σύροντάς το μέχρι να ασφαλίσει στη θέση του.

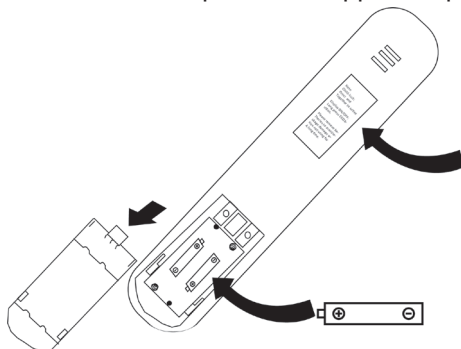

Σημείωση Παιδική ασφάλεια:

Πιέστε ταυτόχρονα τα πλήκτρα \blacktriangledown και \blacktriangle για 3" για να ενεργοποιήσετε ή να απενεργοποιήσετε την λειτουργία παιδικού κλειδώματος.

Οθόνη ON/OFF: Πιέστε παρατεταμένα το πλήκτρο ECO.

Αφαιρέστε τις μπαταρίες σε περίπτωση που δεν θα χρησιμοποιηθεί για μεγάλο διάστημα, για να αποφύγετε ζημιές από διαρροή υγρών.

⚠ Χρησιμοποιήστε μπαταρίες 2LR03 AAA (1.5V) . Μην χρησιμοποιείτε επαναφορτιζόμενες μπαταρίες . Αντικαταστήστε τις παλιές μπαταρίες με καινούργιες μπαταρίες του ίδιου τύπου, όταν οι ενδείξεις στην οθόνη δεν είναι πλέον ευανάγνωστες. Μην απορρίπτετε τις μπαταρίες στα απλά οικιακά απορρίμματα. Απαιτείται χωριστή απόρριψη για ειδικό χειρισμό.

- ⚠**
1. Στρέψτε το τηλεχειριστήριο προς το κλιματιστικό.
 2. Βεβαιωθείτε ότι δεν υπάρχουν αντικείμενα μεταξύ του τηλεχειριστηρίου και του δέκτη σήματος στην εσωτερική μονάδα.
 3. Ποτέ μην αφήνετε τα τηλεχειριστήρια εκτεθειμένα στις ακτίνες του ήλιου.
 4. Κρατήστε το τηλεχειριστήριο σε απόσταση τουλάχιστον 1m από την τηλεόραση ή άλλες ηλεκτρικές συσκευές.

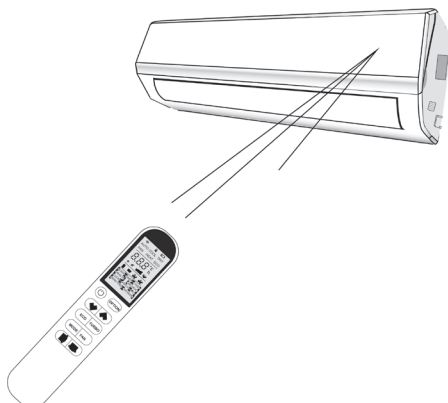

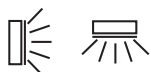

ΤΗΛΕΧΕΙΡΙΣΤΗΡΙΟ

ΕΛΕΓΧΟΣ "SWING" ΡΟΗΣ ΑΕΡΑ



- Η ροή εξόδου αέρα κατανέμεται ομοιόμορφα στο δωμάτιο.
- Είναι δυνατό να τοποθετήσετε την κατεύθυνση του αέρα στη βέλτιστη θέση.

Το πλήκτρο  ενεργοποιεί το «ΠΤΕΡΥΓΙΟ», η ροή του αέρα κατευθύνεται εναλλάξ από πάνω προς τα κάτω. Για να διασφαλιστεί η ομοιόμορφη διάχυση του αέρα στο δωμάτιο

Το πλήκτρο  ενεργοποιεί τους μηχανοκίνητους εκτροπείς, η ροή του αέρα κατευθύνεται εναλλάξ από αριστερά προς τα δεξιά. (Προαιρετική λειτουργία, εξαρτάται από τα μοντέλα)



- Στη λειτουργία ψύξης, προσανατολίστε τα πτερύγια σε οριζόντια κατεύθυνση.
- Στη λειτουργία θέρμανσης, προσανατολίστε τα πτερύγια προς τα κάτω καθώς ο ζεστός αέρας τείνει να ανεβαίνει.

Οι εκτροπείς τοποθετούνται χειροκίνητα κάτω από τα πτερύγια. Επιτρέπουν να κατευθύνουν τη ροή του αέρα προς τα δεξιά ή προς τα αριστερά.

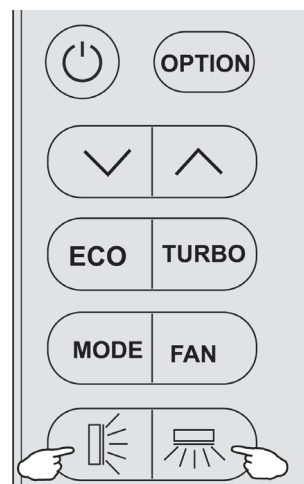
- ⚠ Αυτή η ρύθμιση πρέπει να γίνεται όταν η συσκευή βρίσκεται εκτός λειτουργίας.
- ⚠ Ποτέ μη ρυθμίζετε τις οριζόντιες περσίδες με το χέρι. Ο ευαίσθητος μηχανισμός μπορεί να υποστεί σοβαρή βλάβη!
- ⚠ Ποτέ μη βάζετε τα δάχτυλά σας, ράβδους ή άλλα αντικείμενα στα στόμια εισόδου ή εξόδου αέρα. Μια τέτοια τυχαία επαφή με ηλεκτροφόρα εξαρτήματα μπορεί να προκαλέσει απρόβλεπτες ζημιές ή τραυματισμό.



ΛΕΙΤΟΥΡΓΙΑ ΚΑΤΑ ΤΗΣ ΜΟΥΧΛΑΣ (MILDEW)

Πιέστε αρχικά το πλήκτρο OPTION και επιλέξτε MILDEW πιέζοντας το πλήκτρο  ή  μέχρι να αρχίσει να αναβοσβήνει το σύμβολο MILDEW, Πιέστε ξανά το πλήκτρο OPTION για να ενεργοποιήσετε την λειτουργία MILDEW και η ένδειξη  εμφανίζεται στην οθόνη. Επαναλάβετε για να απενεργοποιήσετε την λειτουργία. Όταν η λειτουργία MILDEW είναι ενεργοποιημένη, ο ανεμιστήρας του κλιματιστικού συνεχίζει να λειτουργεί για 15 λεπτά από την απενεργοποίηση του κλιματιστικού. Με αυτόν τον τρόπο επιτυγχάνεται το καλύτερο στέγνωμα των εσωτερικών μερών και αποφεύγεται η ανάπτυξη μούχλας.

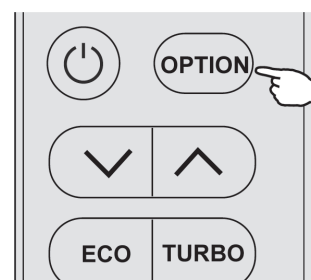

ΤΗΛΕΧΕΙΡΙΣΤΗΡΙΟ

ΟΔΗΓΙΕΣ ΧΡΗΣΗΣ

COOL ΛΕΙΤΟΥΡΓΙΑ ΨΥΞΗΣ (COOL)

Η λειτουργία ψύξης, επιτρέπει στο κλιματιστικό να ψύξει τον χώρο και ταυτόχρονα να μειώσει την υγρασία του αέρα.

Για ενεργοποίηση της λειτουργίας (COOL) πιέστε το πλήκτρο MODE μέχρι να εμφανιστεί η ένδειξη «COOL» στην οθόνη. Η λειτουργία ενεργοποιείται επιλέγοντας με τα πλήκτρα ή μια θερμοκρασία χαμηλότερη από την υπάρχουσα.

Για την καλύτερη λειτουργία του κλιματιστικού, ρυθμίστε την θερμοκρασία (1), την ταχύτητα του ανεμιστήρα (2) και την ροή του αέρα (3) πιέζοντας τα αντίστοιχα πλήκτρα:

▼ ή ▲ μια θερμοκρασία χαμηλότερη από την υπάρχουσα.

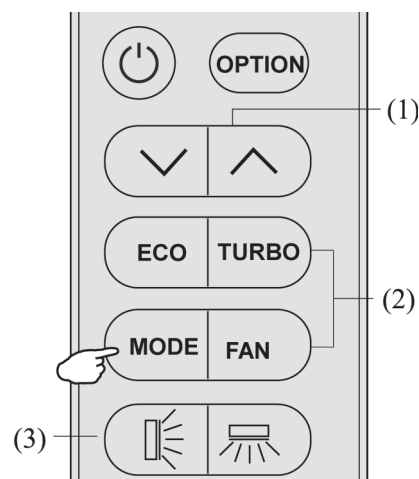

HEAT ΛΕΙΤΟΥΡΓΙΑ ΘΕΡΜΑΝΣΗΣ (HEAT)

Η λειτουργία θέρμανσης, επιτρέπει στο κλιματιστικό να θερμάνει τον χώρο. Για ενεργοποίηση της λειτουργίας (HEAT) πιέστε το πλήκτρο “MODE” μέχρι να εμφανιστεί η ένδειξη «HEAT» στην οθόνη. Η λειτουργία ενεργοποιείται επιλέγοντας με τα πλήκτρα :

▼ ή ▲ μια θερμοκρασία υψηλότερη από την υπάρχουσα

Για την καλύτερη λειτουργία του κλιματιστικού, ρυθμίστε την θερμοκρασία (1), την ταχύτητα του ανεμιστήρα (2) και την ροή του αέρα (3) πιέζοντας τα αντίστοιχα πλήκτρα.

⚠ Στην λειτουργία ΘΕΡΜΑΝΣΗΣ, η συσκευή μπορεί αυτομάτως να ενεργοποιήσει έναν κύκλο απόψυξης, οποίος είναι ουσιώδης για να ελευθερώσει τον (3) συμπυκνωτή από εκτεταμένο απόθεμα παγετού. Αυτή η διαδικασία διαρκεί εκτεταμένο απόθεμα παγετού. Αυτή η διαδικασία διαρκεί συνήθως για 2-10 λεπτά κατά την πορεία της απόψυξης, που οι ανεμιστήρες σταματούν τη λειτουργία της συσκευής. Μετά την απόψυξη, ο μηχανισμός επιστρέφει στον ΘΕΡΜΑΝΤΙΚΟ τρόπο λειτουργίας αυτομάτως.

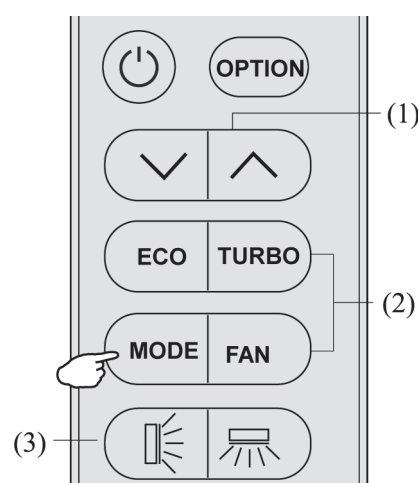

DRY ΛΕΙΤΟΥΡΓΙΑ ΑΦΥΓΡΑΝΣΗΣ (DRY)

Με αυτή την λειτουργία μπορείτε να μειώσετε την υγρασία του αέρα στον χώρο. Για ενεργοποίηση της λειτουργίας (DRY) πιέστε το πλήκτρο “MODE” μέχρι να εμφανιστεί η ένδειξη «DRY» στην οθόνη. Ένας εναλλακτικός κύκλος ψύξης και ο ανεμιστήρας ενεργοποιούνται αυτόματα.

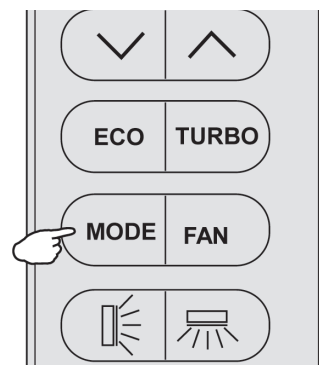

ΤΗΛΕΧΕΙΡΙΣΤΗΡΙΟ

[FAN]

ΛΕΙΤΟΥΡΓΙΑ ΑΝΕΜΙΣΤΗΡΑ (FAN)

Το κλιματιστικό λειτουργεί μόνο σαν ανεμιστήρας. Για ενεργοποίηση της λειτουργίας (FAN) πιέστε το πλήκτρο “MODE” μέχρι να εμφανιστεί η ένδειξη «FAN» στην οθόνη.

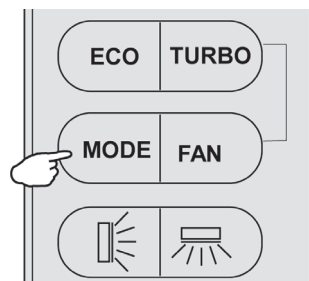

[AUTO]

ΑΥΤΟΜΑΤΗ ΛΕΙΤΟΥΡΓΙΑ (AUTO)

Για ενεργοποίηση της λειτουργίας (AUTO) πιέστε το πλήκτρο “MODE” μέχρι να εμφανιστεί η ένδειξη «AUTO» στην οθόνη. Σε αυτή τη λειτουργία το κλιματιστικό ρυθμίζει αυτόματα την λειτουργία του ανάλογα με την θερμοκρασία του χώρου.

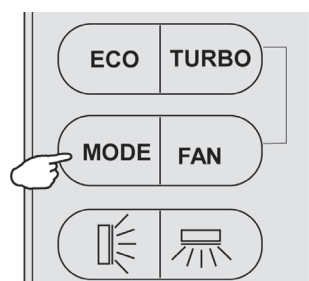

[DISPLAY]

ΛΕΙΤΟΥΡΓΙΑ DISPLAY (Εσωτερική μονάδα)

Ενεργοποιεί / απενεργοποιεί την οθόνη της εσωτερικής μονάδας. Πιέστε αρχικά το πλήκτρο OPTION και επιλέξτε DISPLAY πιέζοντας το πλήκτρο ▼ ή ▲ μέχρι να αρχίσει να αναβοσβήνει το σύμβολο DISPLAY , Πιέστε ξανά το πλήκτρο OPTION για να απενεργοποιήσετε την οθόνη και η ένδειξη [DISPLAY] εμφανίζεται στην οθόνη του χειριστηρίου. Επαναλάβετε για να ενεργοποιήσετε την οθόνη.

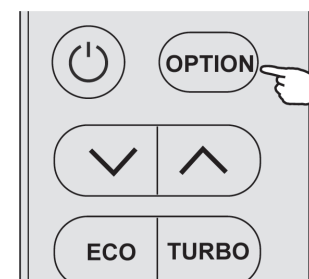

[SLEEP]

ΛΕΙΤΟΥΡΓΙΑ ΥΠΝΟΥ (SLEEP)

Πιέστε αρχικά το πλήκτρο OPTION και επιλέξτε SLEEP πιέζοντας το πλήκτρο ή μέχρι να αρχίσει να αναβοσβήνει το σύμβολο SLEEP, Πιέστε ξανά το πλήκτρο OPTION για να ενεργοποιήσετε την λειτουργία SLEEP και η ένδειξη [SLEEP] εμφανίζεται στην οθόνη. Επαναλάβετε για να ενεργοποιήσετε την λειτουργία. Με την συμπλήρωση 10 ωρών στην λειτουργία SLEEP, το κλιματιστικό θα γυρίζει αυτόματα στην προηγούμενη λειτουργία.

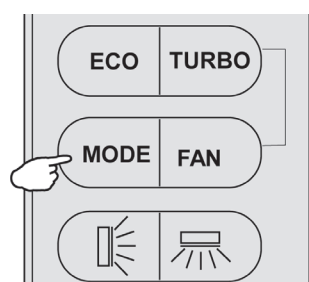

ΤΗΛΕΧΕΙΡΙΣΤΗΡΙΟ

ECO

ΛΕΙΤΟΥΡΓΙΑ ECO

Το κλιματιστικό λειτουργεί για μέγιστη οικονομία.

Όταν το κλιματιστικό είναι σε λειτουργία ψύξης ή λειτουργία θέρμανσης, πιάστε το πλήκτρο "ECO" μέχρι να εμφανιστεί στην οθόνη το σύμβολο ECO. Η λειτουργία του κλιματιστικού ρυθμίζεται αυτόματα για να επιτευχθεί η μέγιστη δυνατή εξοικονόμηση ενέργειας. Για να ακυρώσετε αυτή την λειτουργία πιάστε ξανά το πλήκτρο ECO ή επιλέξτε κάποια άλλη λειτουργία, πέρα των λειτουργιών ΨΥΞΗΣ και ΘΕΡΜΑΝΣΗΣ.

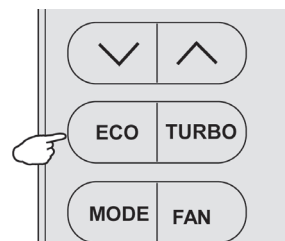

ΕΠΑΝΑΦΟΡΑ WIFI

Εάν υπάρχει λειτουργία Wi-Fi, επαναφέρετε το Wi-Fi όπως παρακάτω:

Πατήστε το κουμπί ECO 6 φορές σε 8 δευτερόλεπτα και τότε θα ακούσετε 3 ηχητικά σήματα και το CF ή το AP θα εμφανιστούν στην εσωτερική οθόνη.

ΛΕΙΤΟΥΡΓΙΑ TURBO

Για να ενεργοποιήσετε τη λειτουργία "TURBO": πιάστε

το πλήκτρο FAN μέχρι να εμφανιστεί το σύμβολο  στην οθόνη. Για ακύρωση της λειτουργίας πιάστε το πλήκτρο FAN ξανά για να επιλέξετε άλλη ταχύτητα ανεμιστήρα. Αν επιλέξετε "TURBO" στις λειτουργίες AUTO / HEAT / COOL / FAN, ο ανεμιστήρας λειτουργεί στην μέγιστη ταχύτητα, για να έχουμε την μέγιστη δυνατή ροή αέρα.

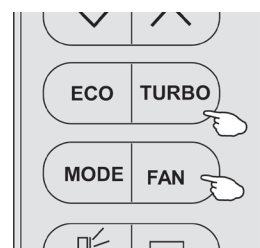

TIMER



ΛΕΙΤΟΥΡΓΙΑ ΧΡΟΝΟΔΙΑΚΟΠΤΗ (TIMER)

Για την ρύθμιση της αυτόματης ενεργοποίησης ή απενεργοποίησης του κλιματιστικού.





Για να ρυθμίσετε την αυτόματη ενεργοποίηση του κλιματιστικού απενεργοποιήστε το πρώτα με το πλήκτρο. ☺

Επιλέξτε τον επιθυμητό τρόπο λειτουργίας με το πλήκτρο MODE και την ταχύτητα του ανεμιστήρα με το πλήκτρο FAN

Επιλογή / αλλαγή / ακύρωση χρονοδιακόπτη:

Πιάστε αρχικά το πλήκτρο OPTION και επιλέξτε TIMER πιέζοντας το πλήκτρο  ή  μέχρι να αρχίσει να αναβοσβήνει το σύμβολο TIMER. Πιάστε ξανά το πλήκτρο OPTION και τα σύμβολα  και TIMER θα αρχίσουν να αναβοσβήνουν.

Για να ρυθμίσετε ή να αλλάξετε τον χρονοδιακόπτη.

1. Πιάστε τα πλήκτρα  ή  για να ρυθμίσετε τον χρόνο (σε μεσοδιαστήματα της μισής ώρας). Τα σύμβολα  και TIMER θα αναβοσβήνουν
2. Πιάστε OPTION ή περιμένετε 5" χωρίς να πιάσετε κάποιο πλήκτρο για να επιβεβαιώσετε τη λειτουργία. Ο χρόνος (σαν παράδειγμα ) και η ένδειξη  θα εμφανιστούν στην οθόνη.

Για ακύρωση(αν ο χρονοδιακόπτης είναι ON).

Πιάστε OPTION ή περιμένετε 5" χωρίς να πιάσετε κάποιο πλήκτρο για να ακυρώσετε τη λειτουργία.

Παράδειγμα για:

χρονοδιακόπτη ενεργοποίησης στο σχήμα 1

χρονοδιακόπτη απενεργοποίησης στο σχήμα 2

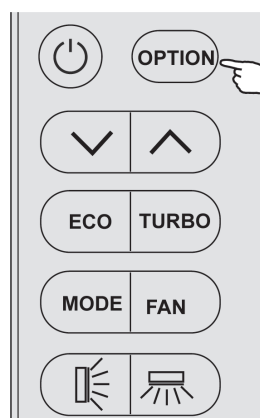

Figure1

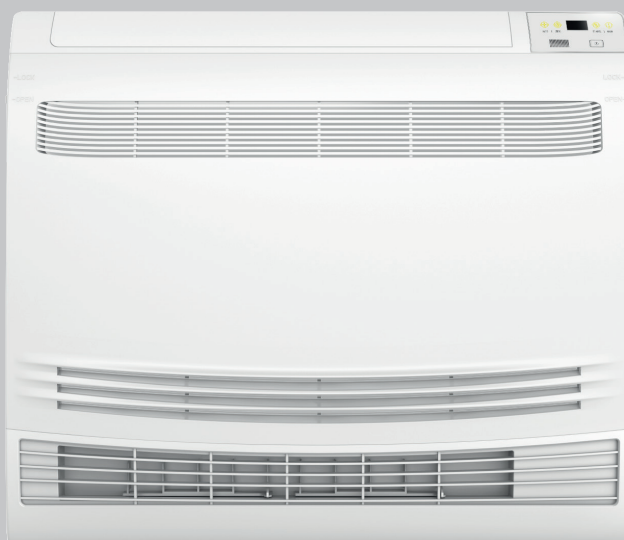

Figure2

Σημείωση:
Θα πρέπει να επιβεβαιώσετε όλες τις επιλογές εντός 5" αλλιώς η διαδικασία ακυρώνεται.

EUROLAMP®

INSTRUCTIONS



AIR CONDITIONER

DC INVERTER

300-28240 • FMA-09ZHRH/DVI • 9000BTU

300-28241 • FMA-12ZHRH/DVI • 12000BTU

300-28242 • FMA-18ZHRH/DVI • 18000BTU

Παρακαλούμε διαβάστε προσεκτικά αυτές τις οδηγίες πριν συνδέσετε τη συσκευή σας στο ρεύμα. Παρακαλείσθε να δώσετε ιδιαίτερη προσοχή στις πληροφορίες ασφαλείας. Σας συνιστούμε να κρατήσετε τις οδηγίες για μελλοντική αναφορά.



SAFETY PRECAUTIONS

SAFETY RULES AND RECOMMENDATIONS FOR THE INSTALLER

- ⚠ Read this guide before installing and using the appliance.
- ⚠ During the installation of the indoor and outdoor units the access to the working area should be forbidden to children. Unforeseeable accidents could happen.
- ⚠ Make sure that the base of the outdoor unit is firmly fixed.
- ⚠ Check that air cannot enter the refrigerant system and check for refrigerant leaks when moving the air conditioner.
- ⚠ Carry out a test cycle after installing the air conditioner and record the operating data.
- ⚠ The ratings of the fuse installed in the built in control unit are 4A / 250V.
- ⚠ Protect the indoor unit with a fuse of suitable capacity for the maximum input current or with another overload protection device.
- ⚠ Ensure that the mains voltage corresponds to that stamped on the rating plate. Keep the switch or power plug clean. Insert the power plug correctly and firmly into the socket, thereby avoiding the risk of electric shock or fire due to insufficient contact.
- ⚠ Check that the socket is suitable for the plug, otherwise have the socket changed.
- ⚠ The appliance must be fitted with means for disconnection from the supply mains having a contact separation in all poles that provide full disconnection under overvoltage category III conditions, and these means must be incorporated in the fixed wiring in accordance with the wiring rules.
- ⚠ The air conditioner must be installed by professional or qualified persons.
- ⚠ Do not install the appliance at a distance of less than 50 cm from inflammable substances (alcohol, etc.) or from pressurised containers (e.g. spray cans).
- ⚠ If the appliance is used in areas without the possibility of ventilation, precautions must be taken to prevent any leaks of refrigerant gas from remaining in the environment and creating a danger of fire
- ⚠ The packaging materials are recyclable and should be disposed of in the separate waste bins. Take the air conditioner at the end of its useful life to a special waste collection centre for disposal.
- ⚠ Only use the air conditioner as instructed in this booklet. These instructions are not intended to cover every possible condition and situation. As with any electrical household appliance, common sense and caution are therefore always recommended for installation, operation and maintenance.
- ⚠ The appliance must be installed in accordance with applicable national regulations.
- ⚠ Before accessing the terminals, all the power circuits must be disconnected from the power supply.
- ⚠ The appliance shall be installed in accordance with national wiring regulations.
- ⚠ This appliance can be used by children aged from 8 years and above and persons with reduced physical, sensory or mental capabilities or lack of experience and knowledge if they have been given supervision or instruction concerning use of the appliance in a safe way and understand the hazards involved. Children shall not play with the appliance. Cleaning and user maintenance shall not be made by The air conditioner must be installed by children without supervision.

SAFETY PRECAUTIONS

SAFETY RULES AND RECOMMENDATIONS FOR THE INSTALLER

- ⚠ Do not try to install the conditioner alone; always contact specialized technical personnel.
- ⚠ Cleaning and maintenance must be carried out by specialized technical personnel. In any case disconnect the appliance from the mains electricity supply before carrying out any cleaning or maintenance.
- ⚠ Ensure that the mains voltage corresponds to that stamped on the rating plate. Keep the switch or power plug clean. Insert the power plug correctly and firmly into the socket, thereby avoiding the risk of electric shock or fire due to insufficient contact.
- ⚠ Do not pull out the plug to switch off the appliance when it is in operation, since this could create a spark and cause a fire, etc. This appliance has been made for air conditioning domestic environments and must not be used for any other purpose, such as for drying clothes, cooling food, etc.
- ⚠ The packaging materials are recyclable and should be disposed of in the separate waste bins. Take the air conditioner at the end of its useful life to a special waste collection center for disposal.
- ⚠ Always use the appliance with the air filter mounted. The use of the conditioner without air filter could cause an excessive accumulation of dust or waste on the inner parts of the device with possible subsequent failures. The user is responsible for having the appliance installed by a qualified technician, who must check that it is earthed in accordance with current legislation and insert a thermomagnetic circuit breaker.
- ⚠ The batteries in remote controller must be recycled or disposed of properly. Disposal of Scrap Batteries. Please discard the batteries as sorted municipal waste at the accessible collection point.
- ⚠ Never remain directly exposed to the flow of cold air for a long time. The direct and prolonged exposition to cold air could be dangerous for your health. Particular care should be taken in the rooms where there are children, old or sick people. If the appliance gives off smoke or there is a smell of burning, immediately cut off the power supply and contact the Service Centre.
- ⚠ The prolonged use of the device in such conditions could cause fire or electrocution. Have repairs carried out only by an authorised Service Centre of the manufacturer.
- ⚠ Incorrect repair could expose the user to the risk of electric shock, etc. Unhook the automatic switch if you foresee not to use the device for a long time.
- ⚠ The airflow direction must be properly adjusted.
- ⚠ The flaps must be directed downwards in the heating mode and upwards in the cooling mode.
- ⚠ Only use the air conditioner as instructed in this booklet. These instructions are not intended to cover every possible condition and situation. As with any electrical household appliance, common sense and caution are therefore always recommended for installation, operation and maintenance.
- ⚠ Ensure that the appliance is disconnected from the power supply when it will remain inoperative for a long period and before carrying out any cleaning or maintenance.
- ⚠ Selecting the most suitable temperature can prevent damage to the appliance.

SAFETY PRECAUTIONS

SAFETY RULES AND PROHIBITIONS

- ⊖ Do not bend, tug or compress the power cord since this could damage it. Electrical shocks or fire are probably due to a damaged power cord. Specialized technical personnel only must replace a damaged power cord.
- ⊖ Do not use extensions or gang modules.
- ⊖ Do not touch the appliance when barefoot or parts of the body are wet or damp.
- ⊖ Do not obstruct the air inlet or outlet of the indoor or the outdoor unit. The obstruction of these openings causes a reduction in the operative efficiency of the conditioner with possible consequent failures or damages.
- ⊖ In no way alter the characteristics of the appliance.
- ⊖ Do not install the appliance in environments where the air could contain gas, oil or sulphur or near sources of heat.
- ⊖ This appliance is not intended for use by persons (including children) with reduced physical, sensory or mental capabilities, or lack of experience and knowledge, unless they have been given supervision or instruction concerning use of the appliance by a person responsible for their safety.
- ⊖ Do not climb onto or place any heavy or hot objects on top of the appliance.
- ⊖ Do not leave windows or doors open for long when the air conditioner is operating..
- ⊖ Do not direct the airflow onto plants or animals.
- ⊖ A long direct exposition to the flow of cold air of the conditioner could have negative effects on plants and animals.
- ⊖ Do not put the conditioner in contact with water. The electrical insulation could be damaged and thus causing electrocution.
- ⊖ Do not climb onto or place any objects on the outdoor unit
- ⊖ Never insert a stick or similar object into the appliance. It could cause injury.
- ⊖ Children should be supervised to ensure that they do not play with the appliance.
- ⊖ If the supply cord is damaged, it must be replaced by the manufacturer, its service agent or similarly qualified persons in order to avoid a hazard.

NAME OF PARTS

INDOOR UNIT

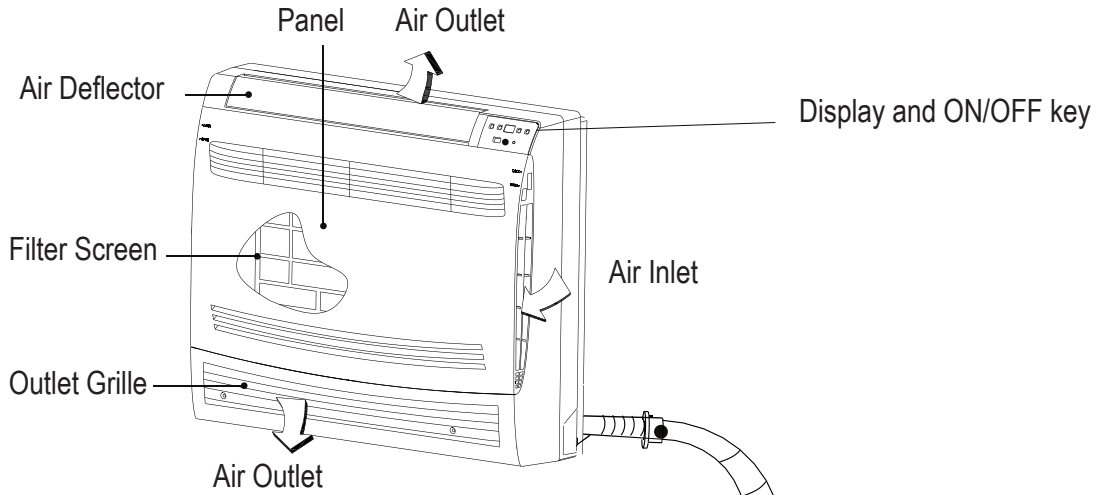

OUTDOOR UNIT

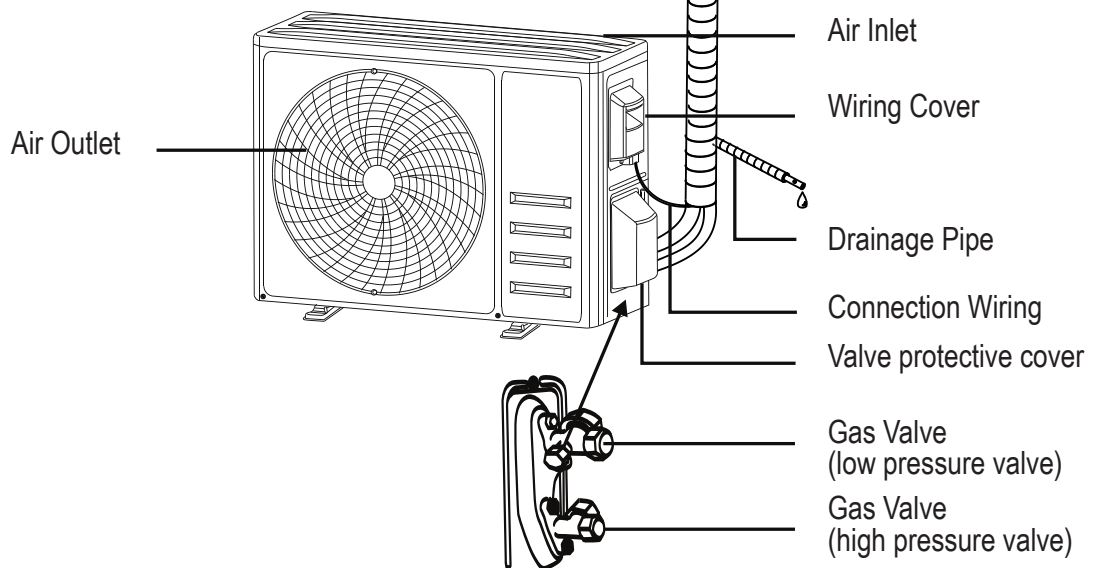

with the protective cover removed

Note: This figure shown may be different from the actual object. Please take the latter as the standard.

NAME OF PARTS

INDOOR DISPLAY AND CONTROL PANEL

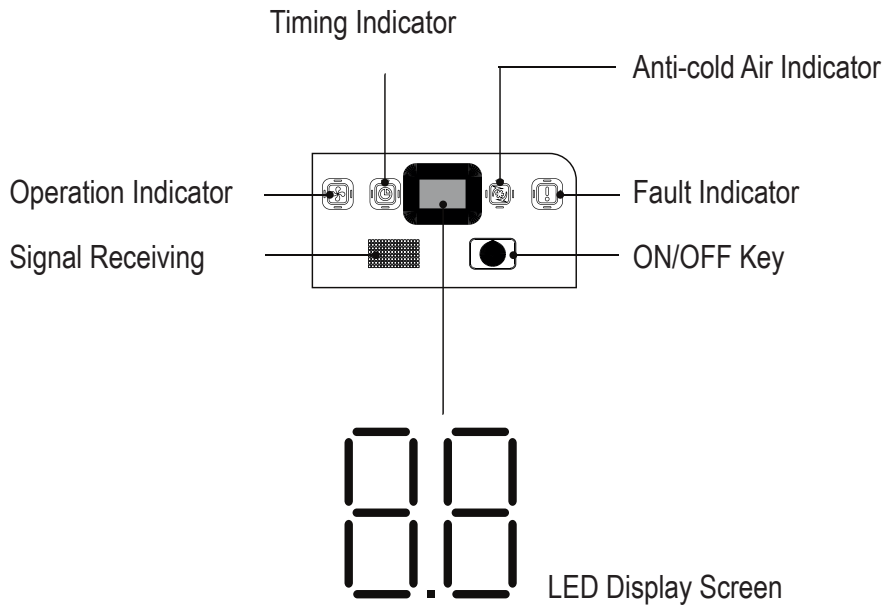

ON/OFF Key

Press this button on the electronic control box when the remote controller fails

Current status	Operation	Respond	Enter mode
Standby	Press the emergency button once	It beeps briefly once.	Cooling mode
Standby (Only for heating pump)	Press the emergency button twice in 3 seconds	It beeps briefly twice.	Heating mode
Running	Press the emergency button once	It keeps beeping for a while	Off mode

⚠ The shape and position of switches and indicators may be different according to the model, but their function is the same.

INDOOR UNIT DISPLAY

(!) Attempt to use the air conditioner under the temperature beyond the specified range may cause the air conditioner protection device to start and the air conditioner may fail to operate. Therefore, try to use the air conditioner in the following temperature conditions.

Inverter Air Conditioner:

Mode Temperature	Heating	Cooling	Dry
Room Temperature	0°C~30°C	17°C~32°C	
Outdoor Temperature	-15°C~30°C	15°C~50°C	

With the power supply connected, restart the air conditioner after shutdown, or switch it to other mode during operation, and the air conditioner protection device will start. The compressor will resume operation after 3 minutes.

(!) Characteristics of heating operation (applicable to Heating pump)

Preheating:

When the heating function is enabled, the indoor unit will take 2~5 minutes for preheating, after that the air conditioner will start heating and blows warm air.

Defrosting:

During heating, when the outdoor unit frosted, the air conditioner will enable the automatic defrosting function to improve the heating effect. During defrosting, the indoor and outdoor fans stop running. The air conditioner will resume heating automatically after defrosting finish.

INSTRUCTION FOR SERVICING (R32)

1. Check the information in this manual to find out the dimensions of space needed for proper installation of the device, including the minimum distances allowed compared to adjacent structures.
2. Appliance shall be installed, operated and stored in a room with a floor area larger than 4m .
3. The installation of pipe-work shall be kept to a minimum.
4. The pipe-work shall be protected from physical damage, and shall not be installed in an unventilated space if the space is smaller than 4m .
5. The compliance with national gas regulations shall be observed.
6. The mechanical connections shall be accessible for maintenance purposes.
7. Follow the instructions given in this manual for handling, installing, cleaning, maintaining and disposing of the refrigerant.
8. Make sure ventilation openings clear of obstruction.
9. **Notice:** The servicing shall be performed only as recommended by the manufacturer.
10. **Warning:** The appliance shall be stored in a well-ventilated area where the room size corresponds to the room area as specified for operation.
11. **Warning:** The appliance shall be stored in a room without continuously operating open flames (for example an operating gas appliance) and ignition sources (for example an operating electric heater).
12. The appliance shall be stored so as to prevent mechanical damage from occurring.
13. It is appropriate that anyone who is called upon to work on a refrigerant circuit should hold a valid and up-to-date certificate from an assessment authority accredited by the industry and recognizing their competence to handle refrigerants, in accordance with the assessment specification recognized in the industrial sector concerned. Service operations should only be carried out in accordance with the recommendations of the equipment manufacturer. Maintenance and repair operations that require the assistance of other qualified persons must be conducted under the supervision of the person competent for the use of flammable refrigerants.
14. Every working procedure that affects safety means shall only be carried out by competent persons.
15. **Warning:**
 - * Do not use means to accelerate the defrosting process or to clean, other than those recommended by the manufacturer.
 - * The appliance shall be stored in a room without continuously operating ignition sources (for example: open flames, an operating gas appliance or an operating electric heater).
 - * Do not pierce or burn.
 - * Be aware that refrigerants may not contain an odor.



Caution: Risk of fire



Operating Instructions



Read technical manual

INSTRUCTION FOR SERVICING (R32)

16. Information on servicing:

1) Checks to the area

Prior to beginning work on systems containing flammable refrigerants, safety checks are necessary to ensure that the risk of ignition is minimized. For repair to the refrigerating system, the following precautions shall be complied with prior to conducting work on the system.

2) Work procedure

Work shall be undertaken under a controlled procedure so as to minimize the risk of a flammable gas or vapor being present while the work is being performed.

3) General work area

All maintenance staff and others working in the local area shall be instructed on the nature of work being carried out. Work in confined spaces shall be avoided. The area around the workspace shall be sectioned off. Ensure that the conditions within the area have been made safe by control of flammable material

4) Checking for presence of refrigerant

The area shall be checked with an appropriate refrigerant detector prior to and during work, to ensure the technician is aware of potentially flammable atmospheres. Ensure that the leak detection equipment being used is suitable for use with flammable refrigerants, i.e. non-sparking, adequately sealed or intrinsically safe.

5) Presence of fire extinguisher

If any hot work is to be conducted on the refrigeration equipment or any associated parts, appropriate fire extinguishing equipment shall be available to hand. Have a dry powder or CO₂ fire extinguisher adjacent to the charging area.

6) No ignition sources

No person carrying out work in relation to a refrigeration system which involves exposing any pipe work shall use any sources of ignition in such a manner that it may lead to the risk of fire or explosion. All possible ignition sources, including cigarette smoking, should be kept sufficiently far away from the site of installation, repairing, removing and disposal, during which refrigerant can possibly be released to the surrounding space. Prior to work taking place, the area around the equipment is to be surveyed to make sure that there are no flammable hazards or ignition risks. No Smoking signs shall be displayed.

7) Ventilated area

Ensure that the area is in the open or that it is adequately ventilated before breaking into the system or conducting any hot work. A degree of ventilation shall continue during the period that the work is carried out.

The ventilation should safely disperse any released refrigerant and preferably expel it externally into the atmosphere.

8) Checks to the refrigeration equipment

Where electrical components are being changed, they shall be fit for the purpose and to the correct specification. At all times the manufacturer's maintenance and service guidelines shall be followed.

If in doubt consult the manufacturer's technical department for assistance.

INSTRUCTION FOR SERVICING (R32)

The following checks shall be applied to installations using flammable refrigerants:

- The charge size is in accordance with the room size within which the refrigerant containing parts are installed;
- The ventilation machinery and outlets are operating adequately and are not obstructed;
- If an indirect refrigerating circuit is being used, the secondary circuit shall be checked for the presence of refrigerant;
- Marking to the equipment continues to be visible and legible. Markings and signs that are illegible shall be corrected;
- Refrigeration pipe or components are installed in a position where they are unlikely to be exposed to any substance which may corrode refrigerant containing components, unless the components are constructed of materials which are inherently resistant to being corroded or are suitably protected against being so corroded.

9) Checks to electrical devices

Repair and maintenance to electrical components shall include initial safety checks and component inspection procedures. If a fault exists that could compromise safety, then no electrical supply shall be connected to the circuit until it is satisfactorily dealt with. If the fault cannot be corrected immediately but it is necessary to continue operation, an adequate temporary solution shall be used. This shall be reported to the owner of the equipment so all parties are advised. Initial safety checks shall include:

- That capacitors are discharged: this shall be done in a safe manner to avoid possibility of sparking;
- That there no live electrical components and wiring are exposed while charging, recovering or purging the system;
- That there is continuity of earth bonding.

17. Repairs to sealed components

1) During repairs to sealed components, all electrical supplies shall be disconnected from the equipment being worked upon prior to any removal of sealed covers, etc. If it is absolutely necessary to have an electrical supply to equipment during servicing, then a permanently operating form of leak detection shall be located at the most critical point to warn of a potentially hazardous situation.

2) Particular attention shall be paid to the following to ensure that by working on electrical components, the casing is not altered in such a way that the level of protection is affected. This shall include damage to cables, excessive number of connections, terminals not made to original specification, damage to seals, incorrect fitting of glands, etc. Ensure that apparatus is mounted securely. Ensure that seals or sealing materials have not degraded such that they no longer serve the purpose of preventing the ingress of flammable atmospheres. Replacement parts shall be in accordance with the manufacturer's specifications.

NOTE: The use of silicon sealant may inhibit the effectiveness of some types of leak detection equipment. Intrinsically safe components do not have to be isolated prior to working on them.

18. Repair to intrinsically safe components

Do not apply any permanent inductive or capacitance loads to the circuit without ensuring that this will not exceed the permissible voltage and current permitted for the equipment in use.

Intrinsically safe components are the only types that can be worked on while live in the presence of a flammable atmosphere. The test apparatus shall be at the correct rating. Replace components only with parts specified by the manufacturer. Other parts may result in the ignition of refrigerant in the atmosphere from a leak.

INSTRUCTION FOR SERVICING (R32)

19. Cabling

Check that cabling will not be subject to wear, corrosion, excessive pressure, vibration, sharp edges or any other adverse environmental effects. The check shall also take into account the effects of aging or continual vibration from sources such as compressors or fans.

20. Detection of flammable refrigerants

Under no circumstances shall potential sources of ignition be used in the searching for or detection of refrigerant leaks. A halide torch (or any other detector using a naked flame) shall not be used.

21. Leak detection methods

The following leak detection methods are deemed acceptable for systems containing flammable refrigerants.

Electronic leak detectors shall be used to detect flammable refrigerants, but the sensitivity may not be adequate, or may need re-calibration. (Detection equipment shall be calibrated in a refrigerant-free area.) Ensure that the detector is not a potential source of ignition and is suitable for the refrigerant used. Leak detection equipment shall be set at a percentage of the LFL of the refrigerant and shall be calibrated to the refrigerant employed and the appropriate percentage of gas (25 % maximum) is confirmed. Leak detection fluids are suitable for use with most refrigerants but the use of detergents containing chlorine shall be avoided as the chlorine may react with the refrigerant and corrode the copper pipe-work. If a leak is suspected, all naked flames shall be removed/ extinguished. If a leakage of refrigerant is found which requires brazing, all of the refrigerant shall be recovered from the system, or isolated (by means of shut off valves) in a part of the system remote from the leak. Oxygen free nitrogen (OFN) shall then be purged through the system both before and during the brazing process.

22. Removal and evacuation

When breaking into the refrigerant circuit to make repairs or for any other purpose conventional procedures shall be used. However, it is important that best practice is followed since inflammability is a consideration. The following procedure shall be adhered to:

- Remove refrigerant;
- Purge the circuit with inert gas;
- Evacuate;
- Purge again with inert gas;
- Open the circuit by cutting or brazing.

The refrigerant charge shall be recovered into the correct recovery cylinders. The system shall be flushed with OFN to render the unit safe. This process may need to be repeated several times.

Compressed air or oxygen shall not be used for this task.

Flushing shall be achieved by breaking the vacuum in the system with OFN and continuing to fill until the working pressure is achieved, then venting to atmosphere, and finally pulling down to a vacuum.

This process shall be repeated until no refrigerant is within the system. When the final OFN charge is used, the system shall be vented down to atmospheric pressure to enable work to take place. This operation is absolutely vital if brazing operations on the pipe-work are to take place.

Ensure that the outlet for the vacuum pump is not close to any ignition sources and there is ventilation available.

23. Decommissioning

Before carrying out this procedure, it is essential that the technician is completely familiar with the equipment and all its detail. It is recommended good practice that all refrigerants are recovered safely. Prior to the task being carried out, an oil and refrigerant sample shall be taken in case analysis is required prior to re-use of reclaimed refrigerant. It is essential that electrical power is available before the task is commenced.

INSTRUCTION FOR SERVICING (R32)

- a) Become familiar with the equipment and its operation.
- b) Isolate system electrically.
- c) Before attempting the procedure, ensure that:
 - . mechanical handling equipment is available, if required, for handling refrigerant cylinders;
 - . all personal protective equipment is available and being used correctly;
 - . the recovery process is supervised at all times by a competent person;
 - . recovery equipment and cylinders conform to the appropriate standards.
- d) Pump down refrigerant system, if possible.
- e) If a vacuum is not possible, make a manifold so that refrigerant can be removed from various parts of the system.
- F) Make sure that cylinder is situated on the scales before recovery takes place.
- g) Start the recovery machine and operate in accordance with manufacturer's instructions.
- h) Do not overfill cylinders. (No more than 80 % volume liquid charge).
- i) Do not exceed the maximum working pressure of the cylinder, even temporarily.
- J) When the cylinders have been filled correctly and the process completed, make sure that the cylinders and the equipment are removed from site promptly and all isolation valves on the equipment are closed off.
- K) Recovered refrigerant shall not be charged into another refrigeration system unless it has been cleaned and checked.

24. Labeling

Equipment shall be labeled stating that it has been de-commissioned and emptied of refrigerant. The label shall be dated and signed. Ensure that there are labels on the equipment stating the equipment contains flammable refrigerant.

25. Recovery

When removing refrigerant from a system, either for servicing or decommissioning, it is recommended good practice that all refrigerants are removed safely.

When transferring refrigerant into cylinders, ensure that only appropriate refrigerant recovery cylinders are employed. Ensure that the correct number of cylinders for holding the total system charge are available. All cylinders to be used are designated for the recovered refrigerant and labeled for that refrigerant (i.e. Special cylinders for the recovery of refrigerant). Cylinders shall be complete with pressure-relief valve and associated shut-off valves in good working order. Empty recovery cylinders are evacuated and, if possible, cooled before recovery occurs. The recovery equipment shall be in good working order with a set of instructions concerning the equipment that is at hand and shall be suitable for the recovery of all appropriate refrigerants including, when applicable, flammable refrigerants. In addition, a set of calibrated weighing scales shall be available and in good working order. Hoses shall be complete with leak-free disconnect couplings and in good condition. Before using the recovery machine, check that it is in satisfactory working order, has been properly maintained and that any associated electrical components are sealed to prevent ignition in the event of a refrigerant release. Consult manufacturer if in doubt. The recovered refrigerant shall be returned to the refrigerant supplier in the correct recover cylinder, and the relevant waste transfer note arranged. Do not mix refrigerants in recovery units and especially not in cylinders.

If compressors or compressor oils are to be removed, ensure that they have been evacuated to an acceptable level to make certain that flammable refrigerant does not remain within the lubricant. The evacuation process shall be carried out prior to returning the compressor to the suppliers. Only electric heating to the compressor body shall be employed to accelerate this process. When oil is drained from a system, it shall be carried out safely.

INSTALLATION PRECAUTIONS (R32)

IMPORTANT CONSIDERATIONS

1. The air conditioner must be installed by professional personnel and the Installation manual is used only for the professional installation personnel! The installation specifications should be subject to our after-sale service regulations.
2. When filling the combustible refrigerant, any of your rude operations may cause serious injury or injuries to human body and objects.
3. A leak test must be done after the installation completed.
4. It is a must to do the safety inspection before maintaining or repairing an air conditioner using combustible refrigerant in order to ensure that the fire risk is reduced to minimum.
5. It is necessary to operate the machine under a controlled procedure in order to ensure that any risk arising from the combustible gas or vapor during the operation is reduced to minimum.
6. Requirements for the total weight of filled refrigerant and the area of a room to be equipped with an air conditioner (are shown as in the following Tables GG.1 and GG.2)

The maximum charge and the required minimum floor area

$$m_1 = (4 \text{ m}^3) \times \text{LFL}, m_2 = (26 \text{ m}^3) \times \text{LFL}, m_3 = (130 \text{ m}^3) \times \text{LFL}$$

Where LFL is the lower flammable limit in kg^3 , R32 LFL is $0,038 \text{ kg/ m}^3$.

For the appliances with a charge amount $m_1 < M = m_2$:

The maximum charge in a room shall be in accordance with the following:

$$m_{\max} = 2,5 \times (\text{LFL})^{(5/4)} \times h_0 \times (A)^{1/2}$$

The required minimum floor area A_{\min} to install an appliance with refrigerant charge M (kg) shall be in accordance with following $A_{\min} = (M / (2,5 \times (\text{LFL})^{(5/4)} \times h_0))^2$

Πίνακας GG.1 - Maximum Charge (kg)

Category	LFL (kg/m ³)	h ₀ (m)	Floor Area (m)						
			4	7	10	15	20	30	50
R32	0,306	1	1,14	1,51	1,8	2,2	2,54	3,12	4,02
		1,8	2,05	2,71	3,24	3,97	4,58	5,61	7,254
		2,2	2,5	3,31	3,96	4,85	5,6	6,86	8,85

Πίνακας GG.2 - Minimum Room Area (m²)

Category	LFL (kg/m ³)	h ₀ (m)	Charge Amount (M) (kg)						
			Minimum Room Area (m ²)						
			1.224kg	1.836kg	2.448kg	3.672kg	4.896kg	6.12kg	7.956kg
R32	0,306	0,6		29	51	116	206	321	543
		1		10	19	42	74	116	196
		1,8		3	6	13	23	36	60
		2,2		2	4	9	15	24	40

INSTALLATION PRECAUTIONS (R32)

INSTALLATION SAFETY PRINCIPLES

1. Site Safety



Open Flames Prohibited



Ventillation Necessary

2. Operation Safety



Mind Static Electricity



Must wear protective clothing
and anti-static gloves



Don't use mobile
phone

2. Installation Safety

- Refrigerant Leak Detector
- Appropriate Installation Location



















The left picture is the schematic diagram of a refrigerant leak detector

Please note that:

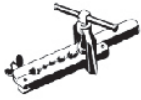
1. The installation site should be well-ventilated.
2. The sites for installing and maintaining an air conditioner using Refrigerant R32 should be free from open fire or welding, smoking, drying oven or any other heat source higher than 548 which easily produces open fire.
3. When installing an air conditioner, it is necessary to take appropriate anti-static measures such as wear anti-static clothing and/or gloves.
4. It is necessary to choose the site convenient for installation or maintenance wherein the air inlets and outlets of the indoor and outdoor units should be not surrounded by obstacles or close to any heat source or combustible and/or explosive environment.
5. If the indoor unit suffers refrigerant leak during the installation, it is necessary to immediately turn off the valve of the outdoor unit and all the personnel should go out till the refrigerant leaks completely for 15 minutes. If the product is damaged, it is a must to carry such damaged product back to the maintenance station and it is prohibited to weld the refrigerant pipe or conduct other operations on the user's site.
6. It is necessary to choose the place where the inlet and outlet air of the indoor unit is even.
7. It is necessary to avoid the places where there are other electrical products, power switch plugs and sockets, kitchen cabinet, bed, sofa and other valuables right under the lines on two sides of the indoor unit.

INSTALLATION PRECAUTIONS (R32)

Tool	Picture	Tool	Picture	Tool	Picture
Standard Wrench		Pipe Cutter		Vacuum Pump	
Adjustable/Crescent Wrench		Screw drivers (Phillips & Flat blade)		Safety Glasses	
Torque Wrench		Manifold and Gauges		Work Gloves	
Hex Keys or Allen Wrenches		Level		Refrigerant Scale	
Drill & Drill Bits		Flaring tool		Micron Gauge	
Hole Saw		Clamp on Amp Meter			

Pipe Length and Additional Refrigerant



Inverter Models Capacity (Btu/h)	9-12K	18K
Length of pipe with standard charge	5 m	5 m
Maximum distance between indoor and outdoor unit	15 m	15 m
Additional refrigerant charge	15 g/m	20 g/m
Max. diff. in level between indoor and outdoor unit	10 m	10 m
Type of refrigerant	R32	R32



Torque Parameters

Pipe Size	Newton meter [N x m]	Pound-force foot (1bf-ft)	Kilogram-force meter (kgf-m)
1/4" (Φ 6,35)	18-20	24,4-27,1	2,4-2,7
3/8" (Φ 9,52)	30-35	40,6-47,4	4,1-4,8
1/2" (Φ12)	45-50	61,0-67,7	6,2-6,9
5/8" (Φ15,88)	60-65	81,3-88,1	8,2-8,9

INSTALLATION PRECAUTIONS

Dedicated Distribution Device and Wire for Air Conditioner

INVERTER TYPE MODEL capacity (Btu/h)		9k	12k	18k
Sectional Area for Single Units				
Power supply cable (on outdoor)	N	2,5 mm ²	2,5 mm ²	1,5 mm ²
	L	2,5 mm ²	2,5 mm ²	1,5 mm ²
		2,5 mm ²	2,5 mm ²	1,5 mm ²
Connection cable	N	1,5 mm ²	2,5 mm ²	0,75 mm ²
	L ħ (L)	1,5 mm ²	2,5 mm ²	0,75 mm ²
	1	1,5 mm ²	2,5 mm ²	0,75 mm ²
		1,5 mm ²	2,5 mm ²	0,75 mm ²

INVERTER TYPE MODEL capacity (Btu/h)		9k Indoor	12k Indoor	18k Indoor	18k Outdoor	27k/32k/42k Outdoor
Sectional Area for Multiple Units						
Power supply cable (on outdoor)	N				1,5 mm ²	2,5 mm ²
	L				1,5 mm ²	2,5 mm ²
					1,5 mm ²	2,5 mm ²
Connection cable	N	0,75 mm ²	0,75 mm ²	0,75 mm ²	0,75 mm ²	0,75 mm ²
	L ħ (L)	0,75 mm ²	0,75 mm ²	0,75 mm ²	0,75 mm ²	0,75 mm ²
	1	0,75 mm ²	0,75 mm ²	0,75 mm ²	0,75 mm ²	0,75 mm ²
		0,75 mm ²	0,75 mm ²	0,75 mm ²	0,75 mm ²	0,75 mm ²

Note: This table is only for reference, the installation shall meet the requirements of local laws and regulations.

INDOOR UNIT INSTALLATION

STEP 1: SELECT INSTALLATION LOCATION

- 1.1 Ensure the installation complies with the installation minimum dimensions (defined below) and meets the minimum and maximum connecting piping length and maximum change in elevation as defined in the System Requirements section.
- 1.2 Air inlet and outlet will be clear of obstructions, ensuring proper airflow throughout the room.
- 1.3 Condensate can be easily and safely drained.
- 1.4 All connections can be easily made to outdoor unit.
- 1.5 Indoor unit is out of reach of children.
- 1.6 A mounting wall strong enough to withstand four times the full weight and vibration of the unit.
- 1.7 Filter can be easily accessed for cleaning.
- 1.8 Leave enough free space to allow access for routine maintenance.
- 1.9 Install at least 10 ft. (3 m) away from the antenna of TV set or radio. Operation of the air conditioner may interfere with radio or TV reception in areas where reception is weak. An amplifier may be required for the affected device.
- 1.10 Do not install in a laundry room or by a swimming pool due to the corrosive environment.

Minimum Indoor Clearances

Wall Mounted

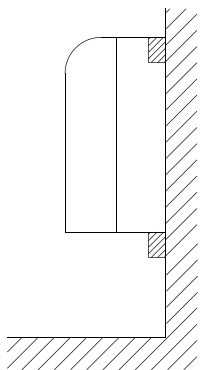

Floor-Standing or Embedded

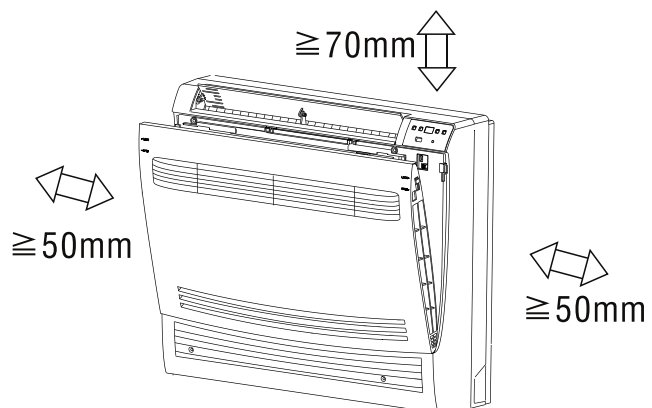
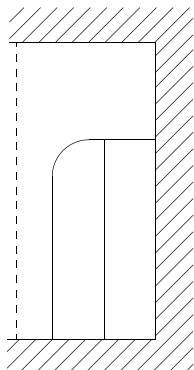

INDOOR UNIT INSTALLATION

STEP 2: INSTALL THE HOOKS

- 2.1 Ensure to meet the minimum installation dimension requirements as step 1, Take out the installation cardboard and fix it on the wall and adjust the cardboard to a horizontal state .
- 2.2 Mark out the screw hole positions on the wall according to the holes on the cardboard.
- 2.3 Put down the install cardboard and drill holes in the marked positions with drill.
- 2.5 Insert expansion rubber plugs into the holes, then fix the two hooks on the wall at the positions Hole1 and Hole 2.

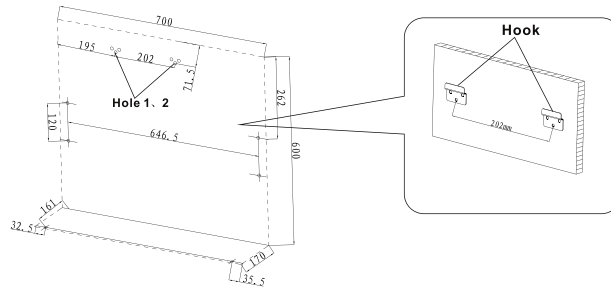

STEP 3: DRILL WALL HOLE

- A hole in the wall should be drilled for refrigerant piping ,the drainage pipe, and connecting cables.
- 3.1 Determine the location of wall hole base on the position of mounting plate.
- 3.2 The hole should be have a 70mm diameter at least and a small oblique angle to facilitate drainage.
- 3.3 Drill the wall hole with 70mm core drill and with small oblique angle lower than the indoor end about 5mm to 10mm.
- 3.4 Place the wall sleeve and wall sleeve cover(both are optional parts) to protect the connection parts.

Caution:

When drill the wall hole, maker sure to avoid wires, plumbing and other sensitive components.

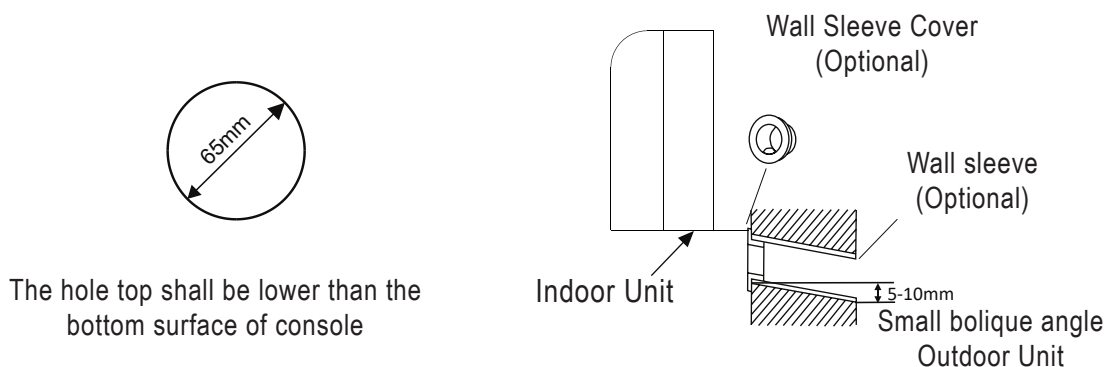

STEP 4: CONNECTING REFRIGERANT PIPE

- 4.1 According to the wall hole position, when piping outlet is on the left or right , should use scissors along the notch to cut the blanking plastic sheet on the chassis.
- Note: When cutting off the plastic sheet at the outlet, the cut should be trimmed to smooth.

INDOOR UNIT INSTALLATION

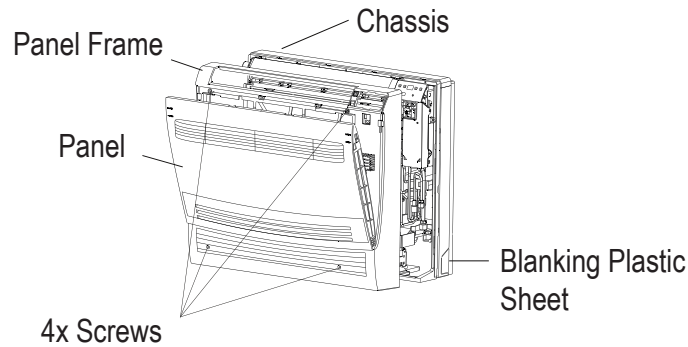

4.2 Find out the switches on both side of panel ,slide the switch to OPEN to loosen the top of panel, then hold the panel and incline it toward yourself and take down the panel.

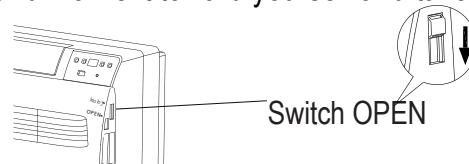

4.3 Unscrew the 4 screws of panel frame(see the picture on 4.1), loosen the bottom of the frame, then hold the top of the frame(Air outlet), lift and pull to take down the panel frame.

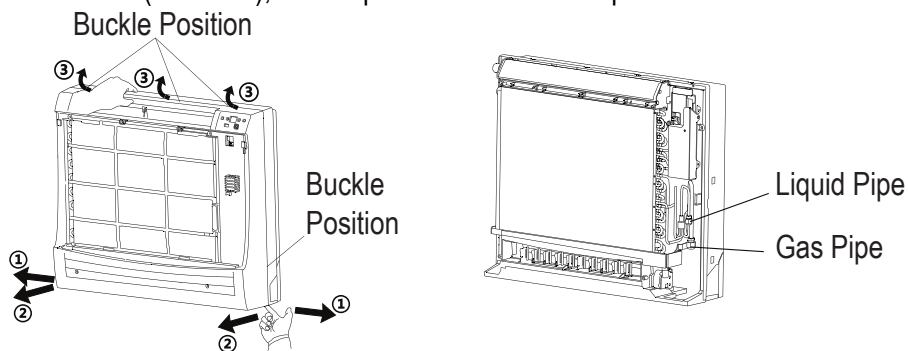

4.4 Bending the connecting pipes with the port facing up as shown in the figure.is clean.

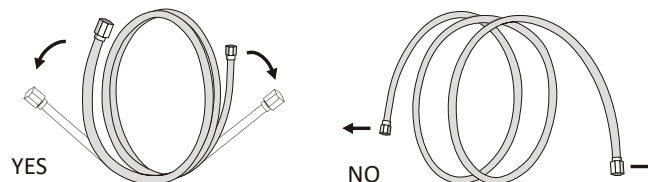

4.5 Take off the plastic cover in the pipe ports and take off the protective cover on the end of piping connectors.

4.6 Check whether there is any sundry on the port of the connecting pipe and make ensure the port is clean.

4.7 After align the center, rotate the nut of the connecting pipe to tighten the nut as tightly as possible by hand.

4.8 Use a torque wrench to tighten it according to the torque values in the torque requirements table; (Refer to the torque requirements table on section **INSTALLATION PRECAUTIONS**)

4.9 Wrap the joint with the insulation pipe.

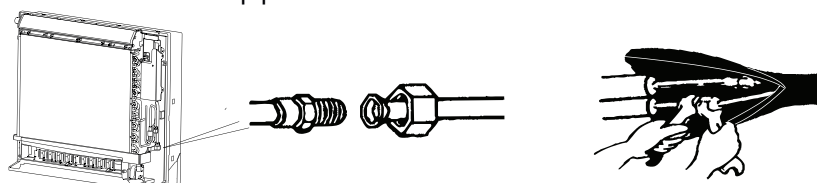

INDOOR UNIT INSTALLATION

STEP 5: CONNECT DRAINAGE HOSE

5.1 Connect the drainage hose to the drainage port, ensure the joint is firm and the sealing effect is good.

5.2 Wrap the joint firmly with teflon tape to ensure no leaks.

Note: Make sure there is no twists or dents, and the pipes should be placed obliquely downward to avoid blockage, to ensure proper drainage.

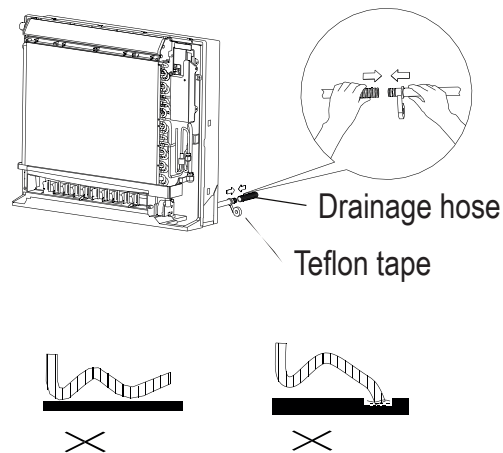

STEP 6: CONNECT WIRING

6.1 Choose the right cables size determined by the maximum operating current on the nameplate. (Check the cables size refer to section INSTALLATION PRECAUTIONS)

6.2 Open the electric control box cover, to reveal the terminal block.

6.3 Unscrew the cable clamp.

6.4 Connect the wires to corresponding terminal according to the wiring diagram on the electric control box cover. And make sure that they are well connected.

6.5 Screw the cable clamp to fasten the cables.

6.6 Reinstall the electric control box cover

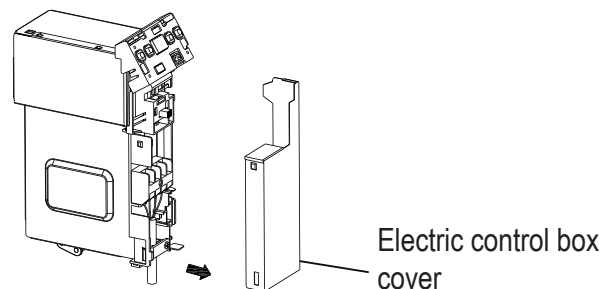

STEP 7: WRAP PIPNG AND CABLE

After the refrigerant pipes, connecting wires and drainage hose are all installed, in order to save space, protect and insulate them, it must be bundle with insulating tape before passing them through the wall hole.

7.1 Arrange the pipes ,cables and drainage hose well as the following picture.

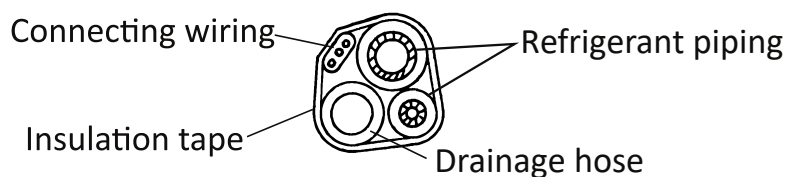

Note: (I) Make sure the drainage hose is at the bottom.
(II) Avoid crossing and bending of parts.

INDOOR UNIT INSTALLATION

7.2 Using the insulating tape wrap the refrigerant pipes, connecting wires and drainage hose together tightly.

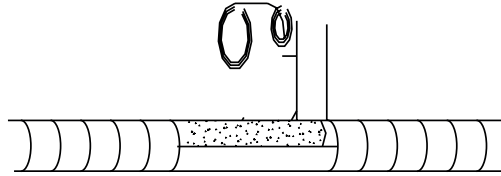

STEP 8: MOUNT INDOOR UNIT

8.1 Slowly pass the refrigerant pipes, connecting wires and drainage hose wrapped bundle through the wall hole.

8.2 Hang the top of indoor unit on the two hooks.

8.3 Apply slight pressure to the left and right sides of the indoor unit, make sure the indoor unit is hooked firmly.

8.4 Use a long screwdriver to fix the 4 screws .

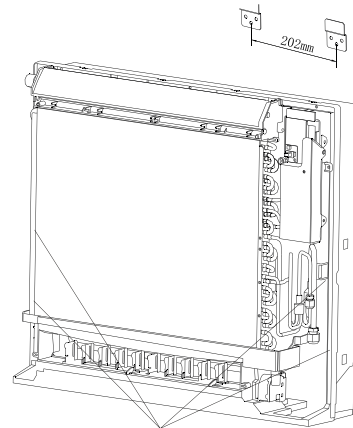

Fix 4 Screws

STEP 9: REINSTALL THE INDOOR UNIT

9.1 Install the frame on the chassis and fix it with 4 screws.

9.2 Install the panel on the frame and slide the switch on both side of panel to "Lock".

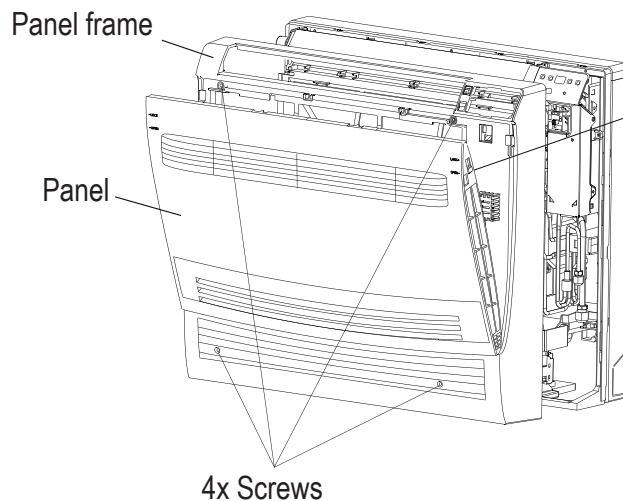

OUTDOOR UNIT INSTALLATION

STEP 1: SELECT INSTALLATION LOCATION

Select a site that allows for the following:

- 1.1 Do not install the outdoor unit near sources of heat, steam or flammable gas.
- 1.2 Do not install the unit in too windy or dusty places.
- 1.3 Do not install the unit where people often pass. Select a place where the air discharge and operating sound will not disturb the neighbors.
- 1.4 Avoid installing the unit where it will be exposed to direct sunlight (otherwise use a protection, if necessary, that should not interfere with the air flow).
- 1.5 Reserve the spaces as shown in the picture for the air to circulate freely.
- 1.6 Install the outdoor unit in a safe and solid place.
- 1.7 If the outdoor unit is subject to vibration, place rubber blankets onto the feet of the unit.

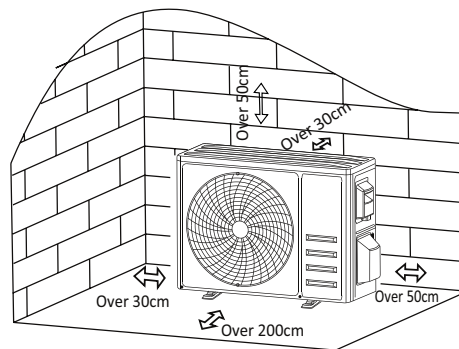

STEP 2: INSTALL DRAINAGE HOSE

- 2.1 This step only for heating pump models.
- 2.2 Insert the drainage joint to the hole at the bottom of the outdoor unit.
- 2.3 Connect the drainage hose to the joint and make the connection well enough.

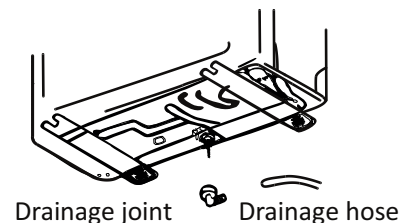

STEP 3: FIX OUTDOOR UNIT

- 3.1 According to the Outdoor Unit installation dimension to mark the installation position for expansion bolts.
- 3.2 Drill holes and clean the concrete dust and place the bolts.
- 3.3 If applicable install 4 rubber blankets on the hole before place the outdoor unit (Optional). This will reduce vibrations and noise.
- 3.4 Place the outdoor unit base on the bolts and pre-drilled holes.
- 3.5 Use wrench to fix the outdoor unit firmly with bolts.

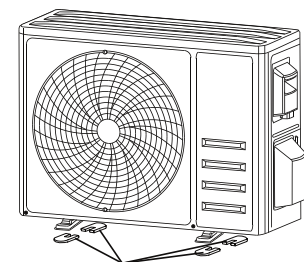

Install 4 rubber blankets (Optional)

Note: The outdoor unit can be fixed on a wall-mounting bracket.

Follow the instruction of the wall-mounting bracket to fix the wall-mounting bracket on the wall, and then fasten the outdoor unit on it and keep it horizontal.

The wall-mounting bracket must be able to support at least 4 times of the weight of outdoor unit

OUTDOOR UNIT INSTALLATION

STEP 4: INSTALL WIRING

4.1 Use a phillips screwdriver to unscrew wiring cover, grasp and press it down gently to take it down.

4.2 Unscrew the cable clamp and take it down.

4.3 According to the wiring diagram pasted inside the wiring cover, connect the connecting wires to the corresponding terminals, and ensure all connections are firmly and securely.

4.4 Reinstall the cable clamp and wiring cover.

Note: When connecting the wires of indoor and outdoor units, the power should be cut off.

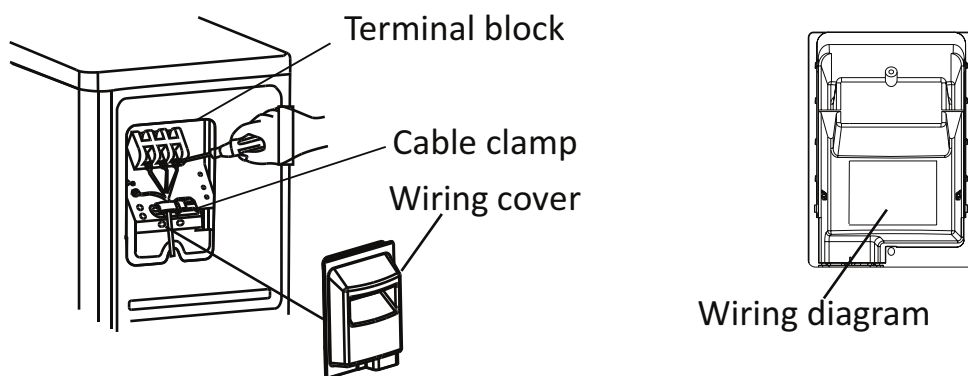

FOR SINGLE MODELS

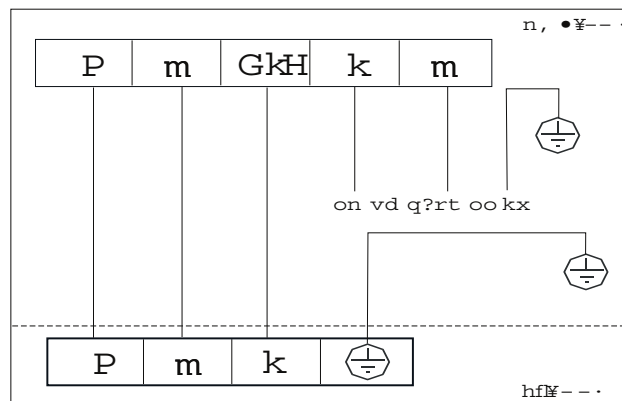

FOR MULTI MODELS

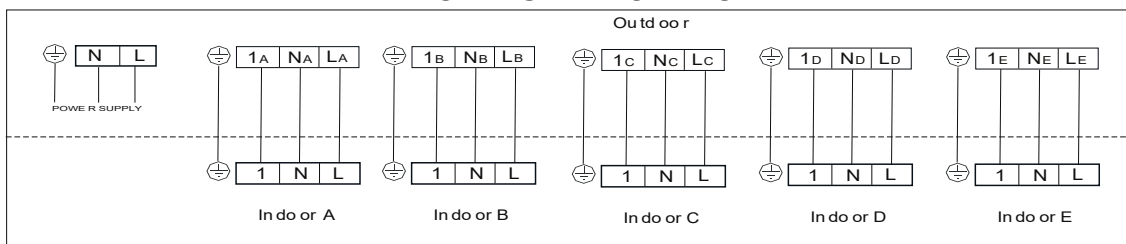

A and B: 2 indoor units

A, B and C: 3 indoor units

A, B, C and D: 4 indoor units

A, B, C, D and E: 5 indoor units

OUTDOOR UNIT INSTALLATION

STEP 5: CONNECTING REFRIGERANT PIPE

5.1 Unscrews the valve cover, grasp and press it down gently to take it down(if the valve cover is applicable).

5.2 Remove the protective caps from the end of valves.

5.3 Take off the plastic cover in the pipe ports and check whether there is any sundry on the port of the connecting pipe and make ensure the port is clean.

5.4 After align the center, rotate the flare nut of the connecting pipe to tighten the nut as tightly as possible by hand.

5.5 Use a spanner hold the body of the valve and use a torque wrench to tighten the flare nut according to the torque values in the torque requirements table.

(Refer to the torque requirements table on section **INSTALLATION PRECAUTIONS**)

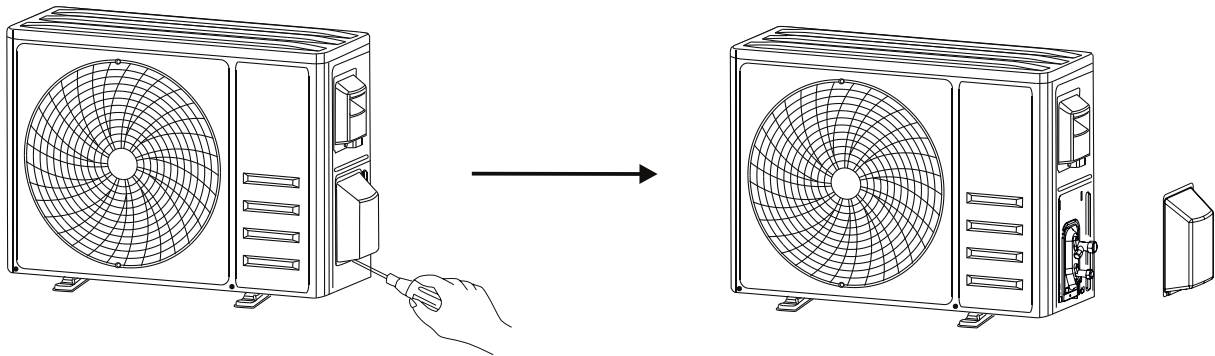

Take down the valve cover

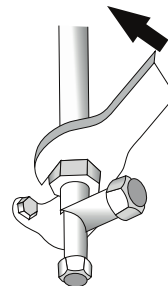
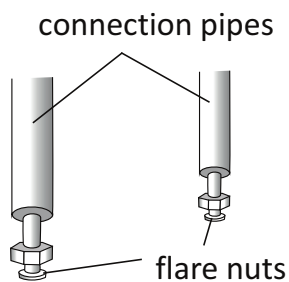

OUTDOOR UNIT INSTALLATION

STEP 6: VACUUM PUMPING

- 6.1 Use a spanner to take down the protective caps from the service port, low pressure valve and high pressure valve of the outdoor unit.
- 6.2 Connect the pressure hose of manifold gauge to the service port on the outdoor unit low pressure valve.
- 6.3 Connect the charge hose from the manifold gauge to the vacuum pump.
- 6.4 Open the low pressure valve of the manifold gauge and close the high pressure valve.
- 6.5 Turn on the vacuum pump to vacuum the system.
- 6.6 The vacuum time should not be less than 15 minutes, or make sure the compound gauge indicates -0.1 MPa (-76 cmHg)
- 6.7 Close the low pressure valve of the manifold gauge and turn off the vacuum.
- 6.8 Hold the pressure for 5 minutes, make sure that the rebound of compound gauge pointer does not exceed 0.005 MPa.
- 6.9 Open the low pressure valve counterclockwise for $1/4$ turn with hexagonal wrench to let a little refrigerant fill in the system, and close the low pressure valve after 5 seconds and quickly remove the pressure hose.
- 6.10 Check all indoor and outdoor joints for leakage with soapy water or leak detector.
- 6.11 Fully open the low pressure valve and high pressure valve of the outdoor unit with hexagonal wrench.
- 6.12 Reinstall the protective caps of the service port, low pressure valve and high pressure valve of the outdoor unit.
- 6.13 Reinstall the valve cover.

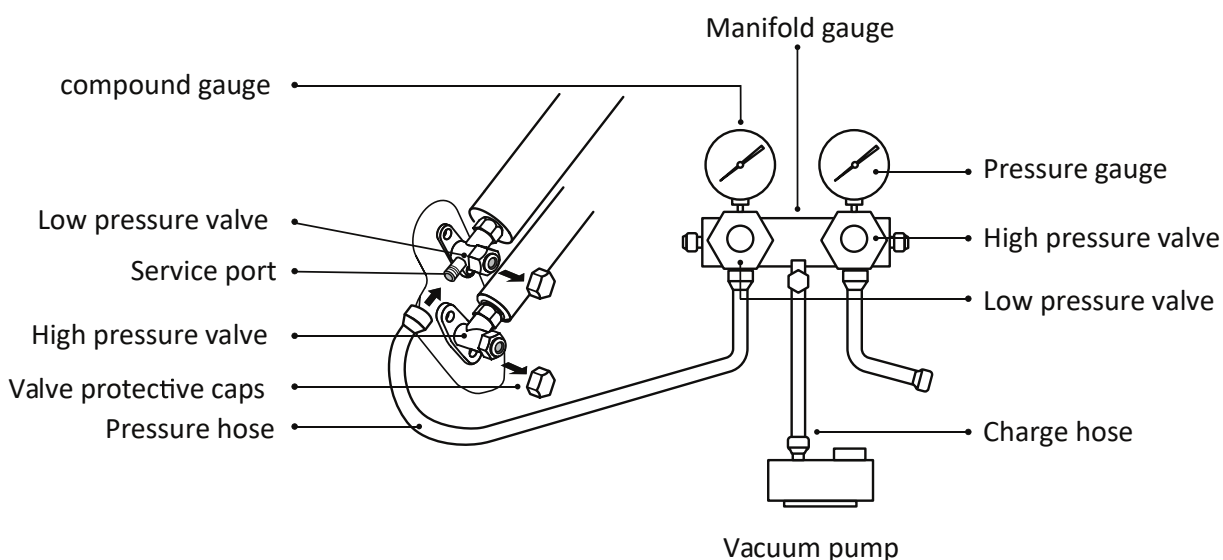

TEST OPERATION

INSPECTIONS BEFORE TEST RUN

Do the following checks before test run.

Description	Inspection Method
Electrical safety inspection	<ul style="list-style-type: none"> • Check whether the power supply voltage complies with specification. • Check whether there is any wrong or missing connection between the power lines, signal line and earth wires. • Check whether the earth resistance and insulation resistance comply with requirements.
Installation safety inspection	<ul style="list-style-type: none"> • Confirm the direction and smoothness of drainage pipe. • Confirm that the joint of refrigerant pipe is installed completely. • Confirm the safety of outdoor unit, mounting plate and indoor unit installation. • Confirm that the valves are fully open. • Confirm that there are no foreign objects or tools left inside the unit. • Complete installation of indoor unit air inlet grille and panel.
Refrigerant leakage detection	<ul style="list-style-type: none"> • The piping joint, the connector of the two valves of the outdoor unit, the valve spool, the welding port, etc., where leakage may occur. • Foam detection method: Apply soapy water or foam evenly on the parts where leakage may occur, and observe whether bubbles appear or not, if not, it indicates that the leakage detection result is safe. • Leak detector method: Use a professional leak detector and read the instruction of operation, detect at the position where leakage may occur. • The duration of leak detection for each position should last for 3 minutes or more; <p>If the test result shows that there is leakage, the nut should be tightened and tested again until there is no leakage; After the leak detection is completed, wrap the exposed pip connector of indoor unit with thermal insulation material and wrap with insulation tape.</p>

TEST OPERATION



TEST RUN INSTRUCTION

1. Turn on the power supply.
2. Press the ON/OFF button on the remote controller to turn on the air conditioner.
3. Press the Mode button to switch the mode COOL and HEAT.
In each mode set as below:
COOL-Set the lowest temperature
HEAT-Set the highest temperature
4. Run about 8 minutes in each mode and check all functions are properly run and respond the remote controller. Functions check as recommended:
 - 4.1 If the outlet air temperature respond the cool and heat mode
 - 4.2 If the water drains properly from the drainage hose
 - 4.3 If the Louver and deflectors(optional) rotate properly
5. Observe the test run state of the air conditioner at least 30 minutes.
6. After the successfully test run, return the normal setting and press ON/OFF button on the remote controller to turn off the unit.
7. Inform the user to read this manual carefully before use, and demonstrate to the user how to use the air conditioner, the necessary knowledge for service and maintenance, and the reminder for storage of accessories.

Note:

If the ambient temperature is excess the range refer to section OPERATION INSTRUCTIONS, and it can not run COOL or HEAT mode, lift the front panel and refer to the emergency button operation to run the COOL and HEAT mode.

MAINTENANCE

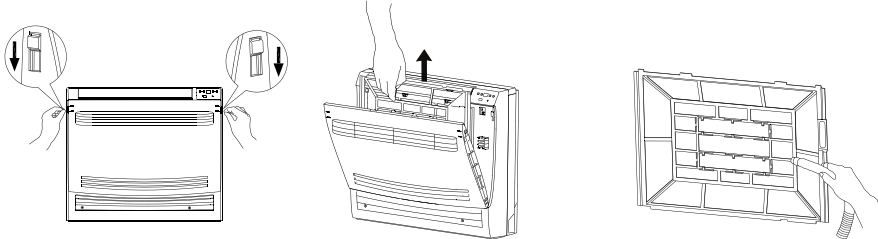
 <p>WARNING</p>	<p>When cleaning, you must shut down the machine and cut off the power supply for more than 5 minutes. Under no circumstances should the air conditioner be flushed with water. Volatile liquid (e.g. thinner or gasoline) will damage the air conditioner, so only use soft dry cloth or wet cloth dipped with neutral detergent to clean the air conditioner. Pay attention to cleaning the filter screen regularly to avoid dust covering which will affect the filter screen effect. When the operating environment is dusty, the cleaning frequency should be increased appropriately. After removing the filter screen, do not touch the fins of the indoor unit to avoid scratching.</p>
<p>Clean the unit</p>	 <p>Wring it dry Gentle wipe the unit surface</p> <p>Tip: Wipe frequently to keep air conditioner clean and good appearance</p>
<p>Clean the filter</p>	 <p>Tip: When you find accumulated dust in the filter, please clean the filter in time to ensure the clean, healthy and efficient operation inside the air conditioner.</p>
<p>Service and Maintenance</p>	<p>When the air conditioner is not in use for a long time, do the following work: Take out the batteries of the remote controller and disconnect the power supply of the air conditioner. When starting to use after long-term shutdown: 1. Clean the unit and filter screen; 2. Check whether there are obstacles at the air inlet and outlet of indoor and outdoor units; 3. Check whether the drain pipe is unobstructed; Install the batteries of the remote controller and check whether the power is on.</p>

TROUBLESHOOTING

MALFUNCTION	POSSIBLE CAUSES
The appliance does not operate	Power failure/plug pulled out
	Damaged indoor/outdoor unit fan motor.
	Faulty compressor thermomagnetic circuit breaker.
	Faulty protective device or fuses.
	Loose connections or plug pulled out.
	It sometimes stops operating to protect the appliance.
	Voltage higher or lower than the voltage range.
	Active TIMER-ON function.
	Damaged electronic control board.
Strange odor	Dirty air filter.
Noise of running water	Back flow of liquid in the refrigerant circulation.
A fine mist comes from the air outlet	This occurs when the air in the room becomes very cold, for example in the "COOLING" or "DEHUMIDIFYING/DRY" modes.
A strange noise can be heard	This noise is made by the expansion or contraction of the front panel due to variations in temperature and does not indicate a problem.
Insufficient airflow, either hot or cold	Unsuitable temperature setting.
	Obstructed air conditioner intakes and outlets.
	Dirty air filter.
	Fan speed set at minimum.
	Other sources of heat in the room
	No refrigerant.
The appliance does not respond to commands	Remote control is not close enough to indoor unit.
	The batteries of remote control need to be replaced.
	Obstacles between remote control and signal receiver in indoor unit.
The display is off	Active DISPLAY function.
	Power failure.
Switch off the air conditioner immediately and cut off the power supply in the event of:	Strange noises during operation.
	Faulty electronic control board.
	Faulty fuses or switches.
	Spraying water or objects inside the appliance.
	Overheated cables or plugs.
	Very strong smells coming from the appliance.

TROUBLESHOOTING

ERROR CODE ON THE DISPLAY

In case of error, the display on the indoor unit shown the following error codes:

Display	Description of the trouble
E0	Indoor and outdoor Communication fault
E1	Indoor room temperature sensor fault
E2	Indoor pipe temperature sensor fault
E3	Outdoor pipe temperature sensor fault
E4	System unnormal
E5	Model allocation error
E6	Indoor fan motor fault
E7	Outdoor environment temperature sensor fault
E8	Exhaust temperature sensor fault
E9	Frequency conversion module fault
EA	Current sensor fault
EC	Outdoor Communication fault
EE	Outdoor or Indoor EEPROM fault
EH	Outdoor suction temperature sensor fault
EF	Outdoor fan motor fault
EP	Compressor top temperature switch fault
EU	Voltage sensor fault
Ed	Indoor EEPROM fault
En	Outdoor gas pipe temperature sensor fault
Ey	Outdoor liquid pipe temperature sensor fault
PA	Indoor run mode conflict
P0	Module protection
P1	Lower voltage protection
P2	High current protection
P4	Discharge over temperature protection
P5	Exhaust low temperature protection when cooling
P6	Exhaust high temperature protection when cooling
P7	Exhaust high temperature protection when heating
P8	Too high or too low protection for outdoor temperature
P9	Driver board protection

TROUBLESHOOTING

ERROR CODE ON THE DISPLAY (FOR SINGLE MODELS)

In case of error, the display on the indoor unit shown the following error codes:

Display	Description of the trouble
E1	Indoor room temperature sensor fault
E2	Indoor pipe temperature sensor fault
E3	Outdoor pipe temperature sensor fault
E4	Refrigerant system leakage or fault
E6	Malfunction of indoor fan motor
E7	Outdoor ambient temperature sensor fault
E0	Indoor and outdoor communication fault
E8	Outdoor discharge temperature sensor fault
E9	Outdoor IPM module fault
ER	Outdoor current detect fault
EE	Outdoor PCB EEPROM fault
EH	Outdoor fan motor fault
EF	Outdoor suction temperature sensor fault

DISPOSAL GUIDELINE (EUROPE)

This appliance contains refrigerant and other potentially hazardous materials. When disposing of this appliance, the law requires special collection and treatment. DO NOT dispose of this product as household waste or unsorted municipal waste.

When disposing of this appliance, you have the following options:

- Dispose of the appliance at designated municipal electronic waste collection facility.
- When buying a new appliance, the retailer will take back the old appliance free of charge.
- The manufacturer will also take back the old appliance free of charge.
- Sell the appliance to certified scrap metal dealers.
- Disposing of this appliance in the forest or other natural surroundings endangers your health and is bad for the environment. Hazardous substances may leak into the ground water and enter the food chain.





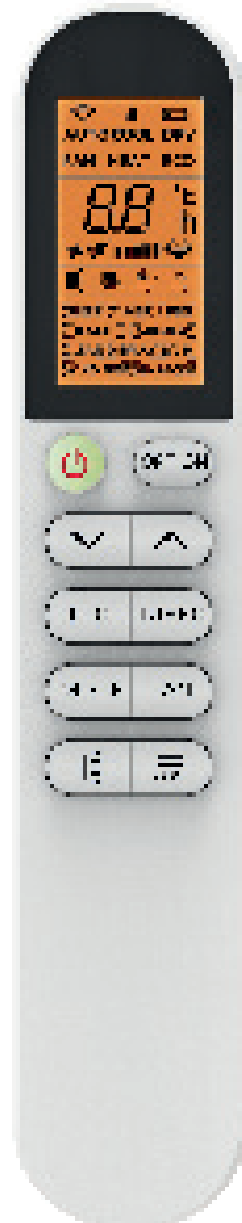

REMOTE CONTROLLER



Thank you very much for purchasing our air conditioner. Please read this operation manual carefully before using your air conditioner. Make sure to save this manual for future reference

REMOTE CONTROLLER

	Button	Function
1		To turn on or off the air conditioner.
2	OPTION	To activate or deactivate optional function (Check below table).
3	∨	To decrease temperature, time setting or choose the function.
4	∧	To increase temperature, time setting or choose the function.
5	ECO	To activate / deactivate the ECO function which enables the unit automatically to sets the operation to achieve energy savings.
6	TURBO	Press this button to activate/deactivate the Superfunction which enables the unit to reach the preset temperature in the shortest time.
7	MODE	To select the mode of operation (AUTO COOL DRY FAN HEAT)
8	FAN	To select the fan speed: 
9		To activate/deactivate the swing of horizontal flap (up/down).
10		To activate/deactivate the swing of vertical flap (left/right).

	Mode	Options
ON	AUTO	TIMER DISPLAY HEALTH I FEEL 8°C H
	COOL	TIMER DISPLAY HEALTH SLEEP MILDEW I FEEL 8°C H
	DRY	TIMER DISPLAY HEALTH MILDEW I FEEL 8°C H
	FAN	TIMER DISPLAY HEALTH I FEEL 8°C H
	HEAT	TIMER DISPLAY HEALTH SLEEP I FEEL 8°C H
OFF	AUTO	CLEAN TIMER DISPLAY HEALTH I FEEL 8°C H
	COOL	CLEAN TIMER DISPLAY HEALTH SLEEP MILDEW I FEEL 8°C H
	DRY	CLEAN TIMER DISPLAY HEALTH MILDEW I FEEL 8°C H
	FAN	CLEAN TIMER DISPLAY HEALTH I FEEL 8°C H
	HEAT	CLEAN TIMER DISPLAY HEALTH SLEEP I FEEL 8°C H

 You will hear a beep when you press the following buttons or select the optional functions below.
 *** Some of these options may not be available on your model
 HEALTH (Optional Function: generate the ionizer)

REMOTE CONTROLLER

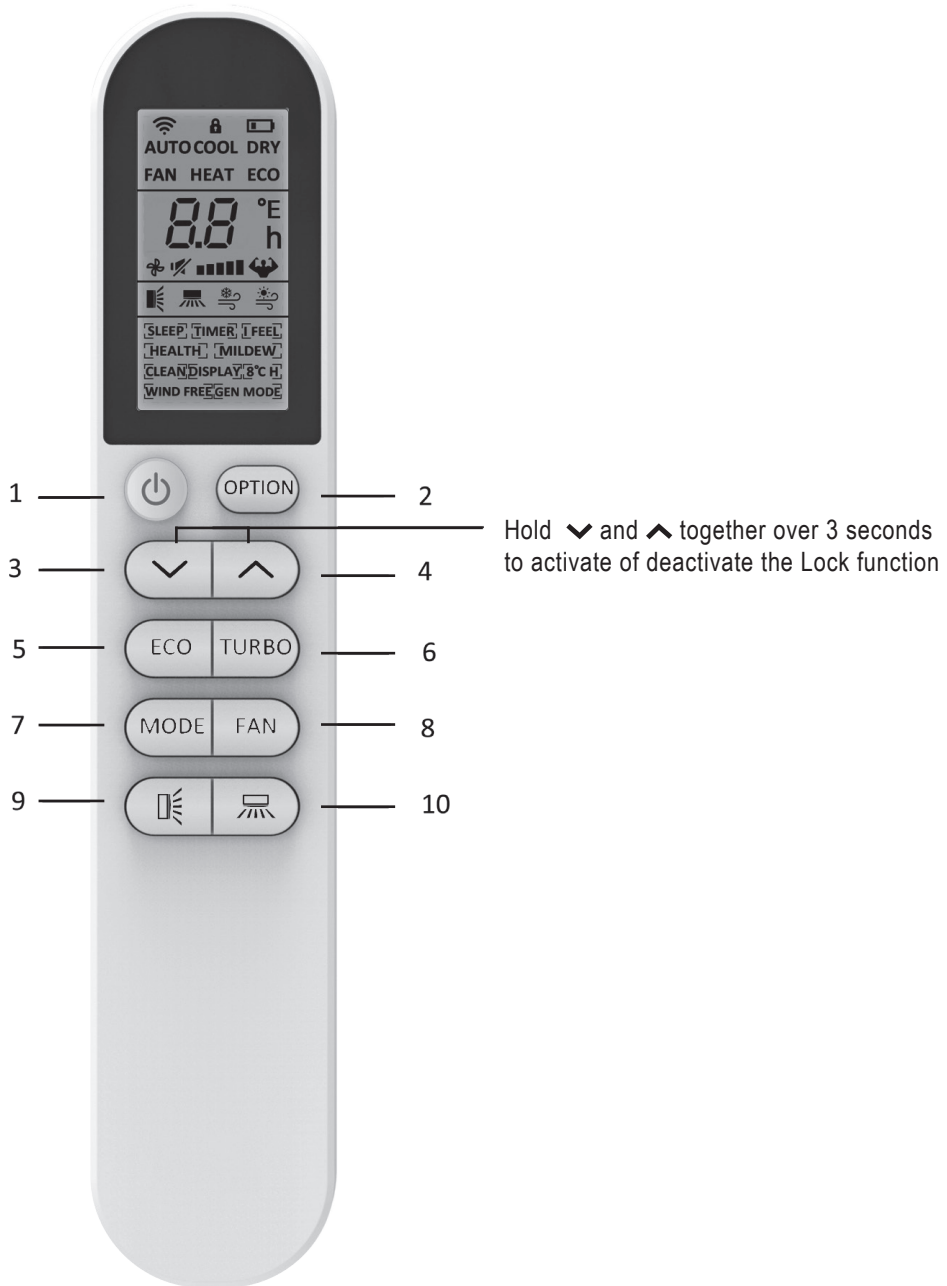









⚠ You will hear a beep when you press the following buttons or select the optional functions below.
 *** Some of these options may not be available on your model
 HEALTH (Optional Function: generate the ionizer)

REMOTE CONTROLLER

Remote controller DISPLAY

Meaning of symbols on the liquid crystal display

	Button	Function
1		Single indicator
2		Lock function indicator
3		Battery indicator
4	AUTO	Mode Auto function indicator
5	COOL	Mode Cooling indicator
6	DRY	Mode Dry indicator
7	FAN	Mode Fan indicator
8	HEAT	Mode Heating indicator
9	ECO	ECO function indicator
10	23.5h [TIMER]	Timer indicator
11	28.5°C	Temperature indicator
12		Fan speed indicator: Auto, very low, low, mid, high, TURBO
13		Mute indicator
14		TURBO function indicator
15		Flap swing angle indicator
16		Deflector swing angle indicator
19	[SLEEP] [TIMER] [I FEEL] [HEALTH] [MILDEW] [CLEAN] [DISPLAY] [8°C]	Optional functions indicator <i>Note: HEALTH/WIND FREE/GEN MODE functions are not available at this time.</i>

 You will hear a beep when you press the following buttons or select the optional functions below.
 *** Some of these options may not be available on your model
 HEALTH (Optional Function: generate the ionizer) / CLEAN / I FEEL / MILDEW / 8° CH

REMOTE CONTROLLER

Replacement of Batteries

Remove the battery cover plate from the rear of the remote controller, by sliding it in the direction of the arrow. Install the batteries according the direction (+ and -) shown on the Remote Controller. Reinstall the battery cover by sliding it into place.

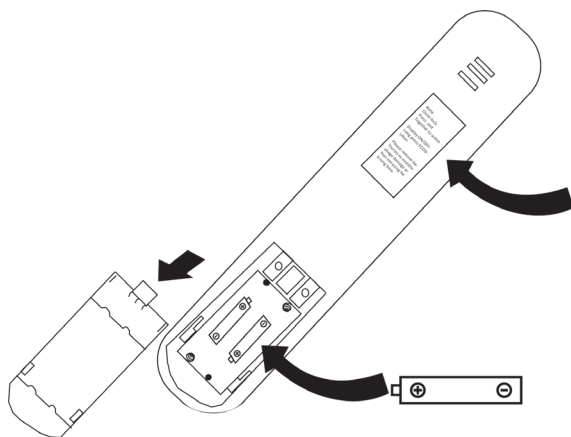

Note Child-lock: Press **▼** and **▲** together to activate

Display ON/OFF: Long press ECO button

Please remove batteries To avoid leakage damage when not using for a long time.

⚠ Use 2 LRO 3 AAA (1.5V) batteries . Do not use rechargeable batteries . Replace the old batteries with new ones of the same type when the display is no longer legible. Do not dispose batteries as unsorted municipal waste. Collection of such waste separately for special treatment is necessary.

- ⚠**
1. Direct the remote controller toward the Air conditioner.
 2. Check that there are no objects between the remote control and the Signal receptor in the indoor unit.
 3. Never leave the remote controller exposed to the rays of the sun.
 4. Keep the remote controller at a distance of at least 1m from the television or other electrical appliances.

OPERATING INSTRUCTIONS

“SWING” CONTROL OF THE AIR FLOW

- The air outlet flow is uniformly distributed in the room.
- It is possible to position the direction of the air in the optimal.

The key  activates the "FLAP", the air flow is directed alternatively from up to down. In order to guarantee an even diffusion of the air in the room.

The key  activates the motorized "deflectors", the air flow is directed alternatively from left to right. (Optional function, depends on the models)

- In cooling mode, orient the flaps in horizontal direction;
- In heating mode, orient the flaps downward as the warm air tends to rise.

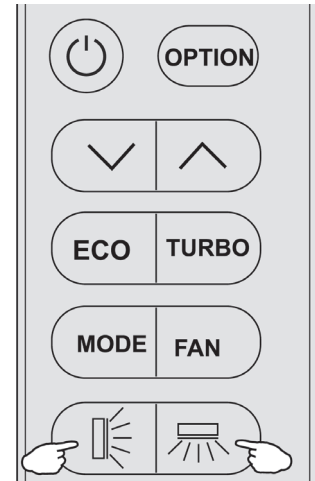

The deflectors are positioned manually and placed under the flaps. They allow to direct the air flow rightward or leftward.

- ⚠ *This adjustment must be done while the appliance is switched off.*
- ⚠ *Never position Flaps manually, the delicate mechanism might seriously be damaged!*
- ⚠ *Never poke fingers, sticks or other objects in the air inlet or outlet vents. Such accidental contact with live parts might cause unforeseeable damage or hurt.*

OPERATING INSTRUCTIONS

COOL COOLING MODE

The cooling function allows the air conditioner to cool the room and at the same time reduces Air humidity. To activate the cooling function (COOL), press the MODE button until the symbol COOL appears on the display. The cooling function is activated by setting the button ▼ or ▲ at a temperature lower than that of the room.

To optimize the function of the Air conditioner, adjust the temperature (1), the speed (2) and the direction of the air flow (3) by pressing the button indicated.

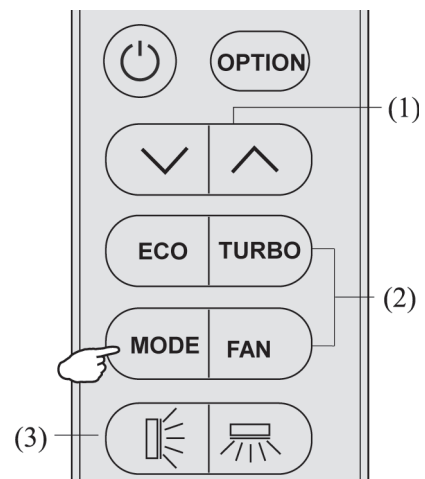

HEAT HEATING MODE

The heating function allows the air conditioner to heat the room. To activate the heating function (HEAT), press the MODE button until the symbol HEAT appears on the display.

With the button ▼ or ▲ set a temperature higher than that of the room. To optimize the function of the Air conditioner adjust the temperature (1), the speed (2) and the direction of the air flow (3) by pressing the button indicated.

⚠ In HEATING operation, the appliance can automatically activate a defrost cycle, which is essential to clean the frost on the condenser so as to recover its heat exchange function. This procedure usually lasts for 2-10 minutes during defrosting, indoor unit fan stop operation. After defrosting, it resumes to HEATING mode automatically.

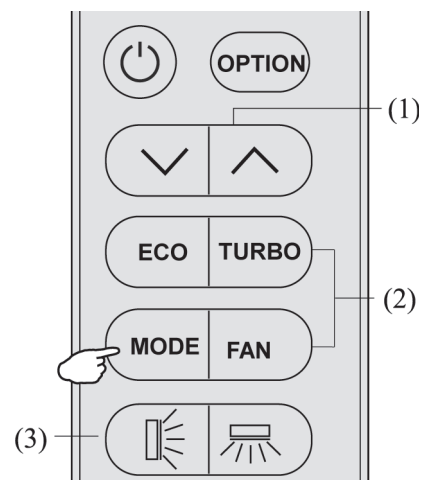

DRY DRY MODE

This function reduces the humidity of the air to make the room more comfortable. To set the DRY mode, press MODE until DRY appears in the display. An automatic function of alternating cooling cycles and air fan is activated.

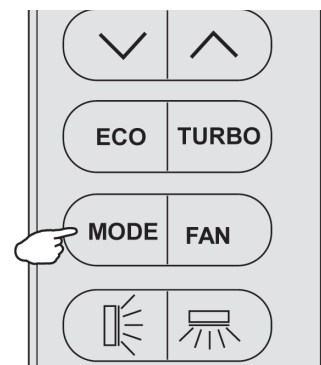

OPERATING INSTRUCTIONS

FAN FAN MODE (Not FAN button)

The air conditioner works in only ventilation. To set the FAN mode, Press MODE until FAN appears on the display.

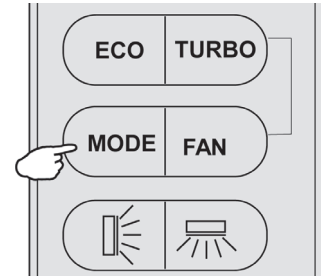

AUTO AUTO MODE

To activate the AUTO mode of operation, press the MODE button on the remote controller until the symbol AUTO appears on the display. In AUTO mode, the air conditioner will run automatically according to the room temperature.

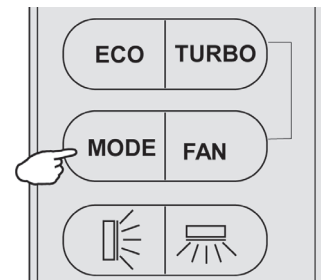

DISPLAY DISPLAY function (Indoor display)

Switch on/off the LED display on panel. Press OPTION at the first time, select the DISPLAY by pressing the button \blacktriangledown or \blacktriangle until symbol DISPLAY is flashing; Press OPTION again to switch off the LED display on the panel, and DISPLAY appears on the remote controller display. Do it again to switch on the LED display.

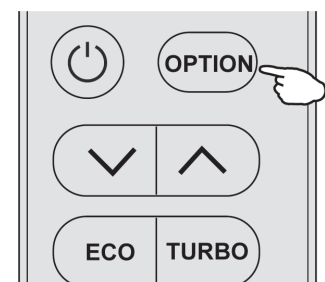

SLEEP SLEEP function

Press OPTION at the first time, select the SLEEP by pressing the button or until symbol SLEEP is flashing; Press OPTION again to activate the SLEEP function, and SLEEP appears on the display. Do it again to deactivate this function. After 10 hours running in sleep mode, the air conditioner will return to the previous setting mode.

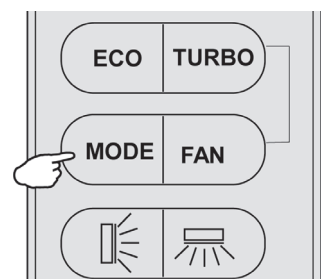

OPERATING INSTRUCTIONS

ECO function

Only in Heating or Cooling model, press ECO button and symbol ECO will appear on the display, the air conditioner will work in energy saving process. To cancel this function, pressing the MODE to switch other mode or pressing the ECO button again.

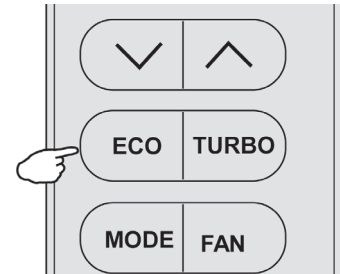

WiFi reset (Optional)

If there is Wi-Fi function, reset the Wi-Fi as below method:
Press ECO button 6 times in 8 seconds , then you will hear 3 beeps and CF or AP will be showed on the indoor display.

TURBO function

To activate turbo function,pressing the button TURBO or pressing the button FAN until symbol  appears on the display. To cancel this function, pressing the FAN to switch other fan speed or pressing the TURBO button again.

In AUTO/HEAT/COOL/FAN mode, when you select TURBO feature, it will use the highest fan setting to blow strong airflow.

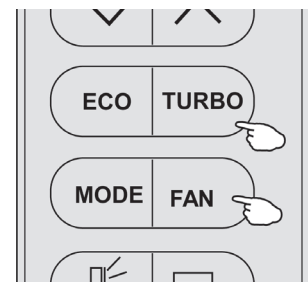

OPERATING INSTRUCTIONS

[TIMER] TIMER function

To set the automatic switch-on /off of the air conditioner

For timer on, before proceeding with the time: Switch the conditioner off (with the key ☺). Program the working mode with the button MODE and the fan speed with the button FAN.

Timer setting/change/cancel:

1. Press OPTION at the first time , select the Timer by pressing the button ▼ or ▲ until symbol TIMER is flashing;
2. Press OPTION again, the data symbol like **h** and TIMER will be flashing;
3. To set the timer or change the timer:
 - (1) Press the button or to set the expected timer (Increase or decrease at half-hour intervals) the symbols h and TIMER both are flashing.
 - (2) Press OPTION or waiting for 5 seconds without any operation to confirm the timer, the pre-setting timer like 5.0h and symbol TIMER will be on the display.

To cancel the timer (if TIMER is on)

Press OPTION or waiting for 5 seconds without any operation to cancel the timer.

A sample for the Timer-on as Figure 1, Timer-off as Figure 2

Note: All processing should be operated in 5 seconds, otherwise the processing will be cancelled.

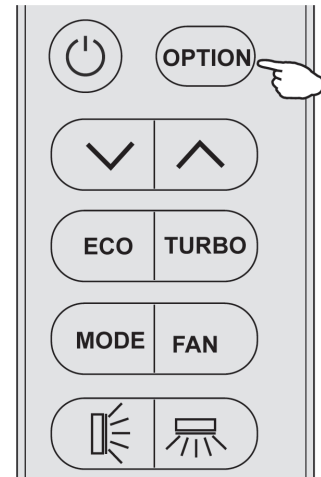

Figure1
Timer-on when
switch off

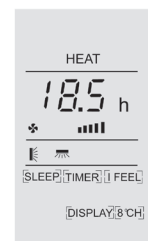

Figure2
Timer-off when
switch on

EUROLAMP®

Pioneers in New Technology !

ΕΙΣΑΓΕΤΑΙ ΣΤΗΝ Ε.Ε. ΑΠΟ ΤΗΝ EUROLAMP ΑΒΕΕ:
3ο χλμ. ΣΥΜΜΑΧΙΚΗΣ ΟΔΟΥ ΩΡΑΙΟΚΑΣΤΡΟΥ,
57013 ΘΕΣΣΑΛΟΝΙΚΗ • Τ: 2310 574802

IMPORTED IN EU BY EUROLAMP SA: 3rd km SIM-
MAHIKI RD OREOKASTRO, 57013 THESSALONIKI,
GREECE • T: +30 2310 574802

ΚΑΤΑΣΚΕΥΑΖΕΤΑΙ ΣΤΗΝ ΚΙΝΑ • MADE IN CHINA

info@eurolamp.gr
www.eurolampglobal.com