

EUROLAMP®

ΟΔΗΓΙΕΣ ΧΡΗΣΗΣ

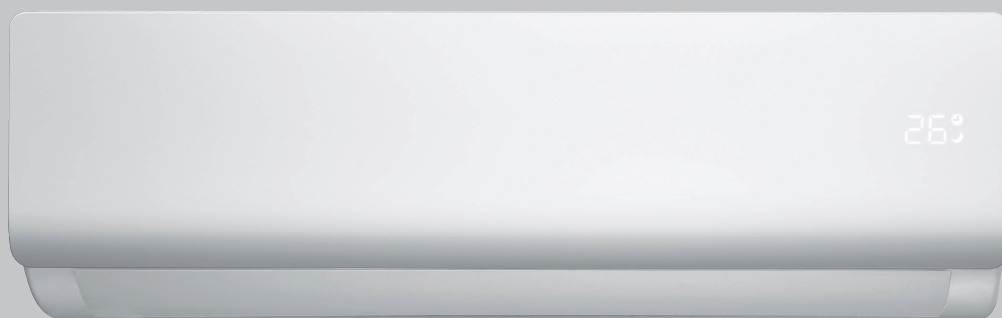

AIR CONDITION DC INVERTER - ELITE SERIES

300-28900, TAC-12CHSD/KCI, 12000BTU
300-28008, TAC-09CHSD/IFI, 9000BTU
300-28009, TAC-12CHSD/IFI, 12000BTU
300-28010, TAC-18CHSD/IFI, 18000BTU
300-28011, TAC-24CHSD/IFI, 24000BTU

300-28012 (WIFI MODEL), TAC-09CHSD/IFI, 9000BTU
300-28013 (WIFI MODEL), TAC-12CHSD/IFI, 12000BTU
300-28014 (WIFI MODEL), TAC-18CHSD/IFI, 18000BTU
300-28015 (WIFI MODEL), TAC-24CHSD/IFI, 24000BTU



Παρακαλούμε διαβάστε προσεκτικά αυτές τις οδηγίες πριν συνδέσετε τη συσκευή σας στο ρεύμα. Παρακαλείσθε να δώσετε ιδιαίτερη προσοχή στις πληροφορίες ασφαλείας. Σας συνιστούμε να κρατήσετε τις οδηγίες για μελλοντική αναφορά.

EUROLAMP®

Pioneers in New Technology !

Παρακαλούμε διαβάστε προσεκτικά αυτές τις οδηγίες. Παρακαλείσθε να δώσετε ιδιαίτερη προσοχή στις πληροφορίες ασφαλείας. Σας συνιστούμε να κρατήσετε τις οδηγίες για μελλοντική αναφορά.



ΣΥΣΤΑΣΕΙΣ ΑΣΦΑΛΕΙΑΣ

Είναι απαραίτητο να διαβάσετε και να κατανοήσετε όλες τις οδηγίες ασφαλείας και λειτουργίας πριν από τη εγκατάσταση. Εάν η συσκευή χρησιμοποιείται για πρώτη φορά, διατηρήστε τις οδηγίες ασφαλείας για μελλοντική αναφορά.

Σε περιπτώσεις που χρειάζεται να γίνει η σύνδεση με απευθείας παροχή ρεύματος είναι απαραίτητο να γίνει από εξειδικευμένο άτομο. Η λανθασμένη εγκατάσταση και χρήση μπορούν να προκαλέσουν κίνδυνο ηλεκτροπληξίας ή πυρκαγιάς.

Ο καθαρισμός μπορεί να γίνει με ένα στεγνό και καθαρό πανί ή με τη χρήση ουδέτερου καθαριστικού. Μην χρησιμοποιείτε διαλυτικά ή διαβρωτικά προϊόντα. Σε περίπτωση που είναι υγρή η επιφάνεια περιμένετε να στεγνώσει, πριν το χρησιμοποιήσετε. Αποφύγετε την επαφή με υγρά σε όλα τα ηλεκτρικά μέρη.

Η συσκευή πρέπει να φυλάσσεται μακριά από παιδιά και ανήλικους.

Η εγγύηση δεν ισχύει πλέον όταν υπάρχουν ελαττώματα στο προϊόν που προέρχονται από ζημιά ή όταν τα μέρη του προϊόντος έχουν αλλοιωθεί από μη εξουσιοδοτημένα άτομα καθώς και μετά από τυχόν επέμβαση στο περιεχόμενο της συσκευής από ακατάλληλο χειρισμό ή κακή χρήση.

Ακολουθήστε τις παρακάτω οδηγίες για την ασφαλή χρήση και εγκατάσταση. Καθώς θα αποσυσκευάζετε το προϊόν, ελέγξτε για ζημιές. Σε αυτή την περίπτωση ενημερώστε τον προμηθευτή σας.

Η EUROLAMP ABEE διατηρεί το δικαίωμα να ερμηνεύει και να τροποποιεί το περιεχόμενο αυτού του εγγράφου ανά πάσα στιγμή χωρίς προηγούμενη ειδοποίηση.



ΣΩΣΤΗ ΔΙΑΘΕΣΗ ΑΥΤΟΥ ΤΟΥ ΠΡΟΪΟΝΤΟΣ



Αυτή η σήμανση υποδηλώνει ότι το προϊόν αυτό δεν πρέπει να διατεθεί μαζί με άλλα οικιακά απορρίμματα σε όλη την ΕΕ. Για να αποφευχθεί πιθανή βλάβη στο περιβάλλον ή την ανθρώπινη υγεία από την ανεξέλεγκτη διάθεση των αποβλήτων, ανακυκλώστε την υπεύθυνα για την προώθηση της βιώσιμης επαναχρησιμοποίησης των υλικών πόρων. Για να επιστρέψετε τη χρησιμοποιημένη συσκευή σας, χρησιμοποιήστε τα συστήματα επιστροφής και συλλογής ή επικοινωνήστε με τον πωλητή όπου αγοράστηκε το προϊόν. Μπορούν να πάρουν αυτό το προϊόν για ασφαλή περιβαλλοντική ανακύκλωση.

EUROLAMP®

Pioneers in New Technology !

Please read these instructions carefully. Please pay particular attention to the safety information. We recommend that you keep the instructions for future reference.



SAFETY RECOMMENDATIONS

It is essential to read and understand all the safety and operating instructions before the installation. If this is your first time using the device, keep the instructions secure for future reference.

In cases where the connection to a direct power supply needs to be made, it is necessary to be done by a qualified person.

It can be cleaned with a dry and clean fabric or with a use of neutral detergent. Do not use solvents or corrosive products. In case that the surface is wet, wait until it gets dry and then use it. Avoid contact on all electrical parts with liquids.

The device should be kept out of the reach of children and minors.

The warranty is no longer valid when there are defects in the product where come from damages or when the parts of the product has been damaged by unauthorized persons as well as after any intervention on the device due improper handling or misuse.

Follow the instructions below for safe use and installation. As you unpacking the product, check for damages. In that case, please inform your supplier.

EUROLAMP SA reserves the right to interpret and amendment the content of this document at any time without prior notice.



CORRECT DISPOSAL OF THIS PRODUCT



This marking indicates that this product should not be disposed with other household wastes throughout the EU. To prevent possible harm to the environment or human health from uncontrolled waste disposal, recycle it responsibly to promote the sustainable reuse of material resources. To return your used device, please use the return and collection systems or contact the retailer where the product was purchased. They can take this product for environmental safe recycling.

ΠΕΡΙΕΧΟΜΕΝΑ

ΕΙΣΑΓΩΓΗ ΣΤΑ ΨΥΚΤΙΚΑ ΜΕΣΑ R32/R290	5
ΠΡΟΦΥΛΑΞΕΙΣ ΑΣΦΑΛΕΙΑΣ	6
ΟΝΟΜΑΣΙΕΣ ΕΞΑΡΤΗΜΑΤΩΝ	9
ΟΘΟΝΗ ΕΣΩΤΕΡΙΚΗΣ ΜΟΝΑΔΑΣ	10
ΛΕΙΤΟΥΡΓΙΑ ΕΚΤΑΚΤΗΣ ΑΝΑΓΚΗΣ ΚΑΙ ΛΕΙΤΟΥΡΓΙΑ ΕΠΑΝΕΚΚΙΝΗΣΗΣ	11
ΤΗΛΕΧΕΙΡΙΣΤΗΡΙΟ	12
ΟΔΗΓΙΕΣ ΧΡΗΣΗΣ	16
ΕΓΧΕΙΡΙΔΙΟ ΕΓΚΑΤΑΣΤΑΣΗΣ	23
ΣΥΝΤΗΡΗΣΗ	37
ΑΝΤΙΜΕΤΩΠΙΣΗ ΠΡΟΒΛΗΜΑΤΩΝ	38
ΟΔΗΓΙΕΣ ΕΠΙΣΚΕΥΗΣ	39

CONTENTS

INTRODUCTION TO R32/R290 REFRIGERANTS	47
SAFETY PRECAUTIONS	48
COMPONENT NAMES	51
INDOOR UNIT DISPLAY	52
EMERGENCY MODE AND RESTART MODE	53
REMOTE CONTROL	54
INSTRUCTIONS FOR USE	58
INSTALLATION MANUAL	65
MAINTENANCE	79
TROUBLESHOOTING	80
REPAIR INSTRUCTIONS	81

ΕΙΣΑΓΩΓΗ ΣΤΑ ΨΥΚΤΙΚΑ ΜΕΣΑ R32/R290

Τα ψυκτικά μέσα που χρησιμοποιούνται στα κλιματιστικά είναι φιλικό προς το περιβάλλον υδρογονάνθρακες R32 και R290. Αυτά τα δύο είδη ψυκτικών μέσων είναι εύφλεκτα και άοσμα. Επιπλέον, κάτω από ορισμένες συνθήκες μπορούν να καούν και να εκραγούν. Ωστόσο, δεν υπάρχει κίνδυνος καύσης και έκρηξης εάν συμμορφωθείτε με τον παρακάτω πίνακα για να εγκαταστήσετε το κλιματιστικό σας σε ένα δωμάτιο με το κατάλληλο εμβαδό και το χρησιμοποιείτε σωστά. Συγκρινόμενα με τα συνήθη ψυκτικά μέσα, τα ψυκτικά μέσα R32 και R290 είναι φιλικά προς το περιβάλλον και δεν καταστρέφουν το στρώμα του όζοντος. Επίσης, οι τιμές τους όσον αφορά το φαινόμενο του Θερμοκηπίου είναι πολύ χαμηλές.

Απαιτήσεις εμβαδού δωματίου για κλιματιστικό με ψυκτικά μέσα R32 και R290

Ψυκτικά	Δυναμικότητα(BTU)	Εμβαδό δωματίου
R32	9K	Πάνω από 4m ²
	12K	Πάνω από 4m ²
	18K	Πάνω από 15m ²
	22K/24K	Πάνω από 25m ²

⚠ Προειδοποιήσεις ⚠

- Διαβάστε προσεκτικά το εγχειρίδιο πριν από την εγκατάσταση, τη χρήση και τη συντήρηση.
- Μη χρησιμοποιείτε κανένα άλλο μέσο για την επιτάχυνση της διαδικασίας αποπαιγώγισης ή για τον καθαρισμό εκτός από αυτά που προτείνονται από τον κατασκευαστή.
- Μην ανοίγετε τρύπες στη συσκευή και μην την εκθέτετε σε φωτιά.
- Η συσκευή πρέπει να αποθηκεύεται σε χώρους που δεν υπάρχουν πηγές ενέργειας που λειτουργούν συνεχώς (για παράδειγμα, ακάλυπτες φλόγες, συσκευές αερίου ή ηλεκτρικά σώματα θέρμανσης σε λειτουργία).
- Όταν απαιτείται συντήρηση, απευθυνθείτε στο πλησιέστερο κέντρο εξυπηρέτησης μετά την πώληση. Κατά τη διάρκεια των εργασιών συντήρησης, το προσωπικό συντήρησης πρέπει να ακολουθεί αυστηρά τις οδηγίες στο Εγχειρίδιο χρήσης που παρέχεται από τον αντίστοιχο κατασκευαστή και απαγορεύεται η διεξαγωγή εργασιών συντήρησης από άτομα που δεν είναι εξειδικευμένοι επαγγελματίες.
- Πρέπει οπωσδήποτε να τηρούνται οι εθνικοί νόμοι και κανονισμοί που αφορούν τα αέρια.
- Πρέπει οπωσδήποτε να αφαιρείται το ψυκτικό μέσο του συστήματος κατά τη συντήρηση και πριν από την απόρριψη του κλιματιστικού.



Προειδοποίηση:
Εύφλεκτο και επικίνδυνο



Διαβάστε το εγχειρίδιο
χρήσης



Διαβάστε το εγχειρίδιο
εγκατάστασης



Διαβάστε το εγχειρίδιο
συντήρησης

ΚΑΝΟΝΕΣ ΑΣΦΑΛΕΙΑΣ ΚΑΙ ΣΥΣΤΑΣΕΙΣ ΓΙΑ ΤΟΝ ΕΓΚΑΤΑΣΤΑΤΗ

- ⚠ Διαβάστε αυτές τις οδηγίες πριν από την εγκατάσταση και τη χρήση της συσκευής.
- ⚠ Κατά την εγκατάσταση των εσωτερικών και εξωτερικών μονάδων πρέπει να απαγορεύεται η είσοδος στην περιοχή εργασίας σε παιδιά. Μπορεί να συμβούν απρόβλεπτα ατυχήματα.
- ⚠ Βεβαιωθείτε ότι η βάση της εξωτερικής μονάδας είναι σταθερά στερεωμένη.
- ⚠ Ελέγξτε ότι δεν μπορεί να εισέλθει αέρας στο σύστημα του ψυκτικού μέσου και ελέγξτε για διαρροές του ψυκτικού μέσου όταν μετακινείτε το κλιματιστικό.
- ⚠ Εκτελέστε έναν κύκλο δοκιμής μετά την εγκατάσταση του κλιματιστικού και καταγράψτε τα δεδομένα λειτουργίας.
- ⚠ Οι ονομαστικές τιμές της ασφάλειας που είναι εγκατεστημένη στην ενσωματωμένη μονάδα ελέγχου είναι T 5A/250V.
- ⚠ Ο χρήστης πρέπει να προστατεύει την εσωτερική μονάδα με ασφάλεια κατάλληλης χωρητικότητας για το μέγιστο ρεύμα εισόδου ή με άλλη συσκευή προστασίας από υπερφόρτωση.
- ⚠ Βεβαιωθείτε ότι η τάση δικτύου αντιστοιχεί σε εκείνη που είναι τυπωμένη στην πινακίδα των ονομαστικών τιμών. Διατηρείτε το διακόπτη ή το φως του ρεύματος καθαρό. Τοποθετήστε το φως σωστά και σταθερά στην πρίζα, αποφεύγοντας έτσι τον κίνδυνο ηλεκτροπληξίας ή πυρκαγιάς λόγω ανεπαρκούς επαφής.
- ⚠ Βεβαιωθείτε ότι η πρίζα είναι κατάλληλη για το φως, διαφορετικά αλλάξτε την πρίζα.
- ⚠ Η συσκευή πρέπει να διαθέτει μέσα αποσύνδεσης από το δίκτυο ρεύματος, δηλαδή να υπάρχουν διαχωριστικά επαφής σε όλους τους πόλους που παρέχουν πλήρη αποσύνδεση υπό συνθήκες υπερβολικής τάσης κατηγορίας III και τα μέσα αυτά πρέπει να ενσωματώνονται στις σταθερές καλωδιώσεις σύμφωνα με τους κανόνες καλωδίωσης.
- ⚠ Η εγκατάσταση του κλιματιστικού πρέπει να γίνεται από επαγγελματίες ή εξειδικευμένα άτομα.
- ⚠ Μην τοποθετείτε τη συσκευή σε απόσταση μικρότερη από 50 εκ. από εύφλεκτες ουσίες (οινοπνευμα κ.λπ.) ή από δοχεία υπό πίεση (π.χ. σπρέι).
- ⚠ Αν η συσκευή χρησιμοποιείται σε χώρους χωρίς δυνατότητα εξαερισμού, πρέπει να λαμβάνονται προφυλάξεις για να αποφευχθεί η διαφυγή του ψυκτικού αερίου στο περιβάλλον που θα έχει ως αποτέλεσμα τον κίνδυνο πυρκαγιάς.
- ⚠ Τα υλικά συσκευασίας είναι ανακυκλώσιμα και πρέπει να απορρίπτονται σε ξεχωριστούς κάδους απορριμμάτων. Μετά το τέλος της ωφέλιμης ζωής του, μεταφέρετε το κλιματιστικό σε ειδικό κέντρο συλλογής αποβλήτων για απόρριψη.
- ⚠ Το κλιματιστικό πρέπει να χρησιμοποιείται μόνο σύμφωνα με τις οδηγίες αυτού του φυλλαδίου. Αυτές οι οδηγίες δεν προορίζονται να καλύψουν όλες τις πιθανές καταστάσεις και συνθήκες. Όπως ισχύει για κάθε ηλεκτρική συσκευή οικιακής χρήσης, συνιστάται η κοινή λογική και προσοχή για την εγκατάσταση, τη λειτουργία και τη συντήρηση.
- ⚠ Η εγκατάσταση της συσκευής πρέπει να γίνεται σύμφωνα με τους ισχύοντες εθνικούς κανονισμούς.
- ⚠ Πριν από την πρόσβαση στους ακροδέκτες, όλα τα κυκλώματα ισχύος πρέπει να αποσυνδεθούν από την παροχή ρεύματος.
- ⚠ Η εγκατάσταση της συσκευής πρέπει να γίνεται σύμφωνα με τους εθνικούς κανονισμούς καλωδίωσης.
- ⚠ Αυτή η συσκευή μπορεί να χρησιμοποιηθεί από παιδιά ηλικίας άνω των 8 ετών και από άτομα με μειωμένη σωματική, αισθητηριακή ή νοητική ικανότητα ή έλλειψη εμπειρίας και γνώσης, εάν έχουν παρακολουθήσει ή έχουν λάβει οδηγίες σχετικά με τη χρήση της συσκευής με ασφαλή τρόπο και έχουν κατανοήσει τους σχετικούς κινδύνους. Τα παιδιά δεν πρέπει να παίζουν με τη συσκευή. Ο καθαρισμός και η συντήρηση από το χρήστη δεν πρέπει να γίνονται από παιδιά χωρίς επίβλεψη.

ΚΑΝΟΝΕΣ ΑΣΦΑΛΕΙΑΣ ΚΑΙ ΣΥΣΤΑΣΕΙΣ ΓΙΑ ΤΟΝ ΧΡΗΣΤΗ

- ⚠ Μην προσπαθήσετε να εγκαταστήσετε μόνοι σας το κλιματιστικό, αλλά απευθυνθείτε σε εξειδικευμένο τεχνικό προσωπικό.
- ⚠ Ο καθαρισμός και η συντήρηση πρέπει να πραγματοποιούνται από εξειδικευμένο τεχνικό προσωπικό. Σε κάθε περίπτωση, αποσυνδέστε το κλιματιστικό από την παροχή ρεύματος πριν πραγματοποιήσετε οποιοδήποτε καθαρισμό ή συντήρηση.
- ⚠ Βεβαιωθείτε ότι η τάση του δικτύου αντιστοιχεί σε εκείνη που είναι τυπωμένη στην πινακίδα των χαρακτηριστικών. Κρατήστε το διακόπτη ή το φινις ρεύματος καθαρό. Τοποθετήστε το φινις σωστά και σταθερά στην πρίζα, αποφεύγοντας έτσι τον κίνδυνο ηλεκτροπληξίας ή πυρκαγιάς από ανεπαρκή επαφή.
- ⚠ Μην τραβάτε το φινις για να απενεργοποιήσετε τη συσκευή όταν λειτουργεί, καθώς αυτό θα μπορούσε να προκαλέσει σπινθήρα και να προκαλέσει πυρκαγιά κ.λπ. Αυτή η συσκευή έχει κατασκευαστεί για τον κλιματισμό οικιών και δεν πρέπει να χρησιμοποιείται για άλλους σκοπούς, όπως για στέγνωμα ρούχων, ψύξη τροφίμων κ.λπ.
- ⚠ Τα υλικά συσκευασίας είναι ανακυκλώσιμα και πρέπει να απορρίπτονται σε ξεχωριστούς κάδους απορριμμάτων. Στο τέλος της ωφέλιμης ζωής του μεταφέρετε το κλιματιστικό σε ένα ειδικό κέντρο συλλογής αποβλήτων για απόρριψη.
- ⚠ Χρησιμοποιείτε πάντα τη συσκευή με το φίλτρο αέρα τοποθετημένο. Η χρήση του κλιματιστικού χωρίς φίλτρο αέρα θα μπορούσε να προκαλέσει υπερβολική συσσώρευση σκόνης ή ακαθαρσιών στα εσωτερικά μέρη της συσκευής με πιθανές επακόλουθες βλάβες. Ο χρήστης είναι υπεύθυνος να αναθέσει την εγκατάσταση της συσκευής σε ειδικευμένο τεχνικό, ο οποίος πρέπει να ελέγξει ότι είναι γειωμένη σύμφωνα με την ισχύουσα νομοθεσία και να τοποθετήσει έναν θερμομαγνητικό διακόπτη.
- ⚠ Οι μπαταρίες του τηλεχειριστηρίου πρέπει να ανακυκλώνονται ή να απορρίπτονται κατάλληλα. Απόρριψη χρησιμοποιημένων μπαταριών: Απορρίψτε τις μπαταρίες ως ταξινομημένα αστικά απόβλητα σε ένα προσβάσιμο σημείο συλλογής.
- ⚠ Μην παραμένετε άμεσα εκτεθειμένοι στη ροή Ψυχρού αέρα για μεγάλο χρονικό διάστημα. Η άμεση και παρατεταμένη έκθεση στον κρύο αέρα μπορεί να είναι επικίνδυνη για την υγεία σας. Ιδιαίτερη προσοχή πρέπει να δίνεται στα δωμάτια που υπάρχουν παιδιά, ηλικιωμένοι ή άρρωστοι. Εάν η συσκευή εκλύει καπνό ή υπάρχει μυρωδιά καμένου, αποσυνδέστε αμέσως την παροχή ρεύματος και επικοινωνήστε με ένα κέντρο εξυπηρέτησης.
- ⚠ Η παρατεταμένη χρήση της συσκευής σε τέτοιες συνθήκες μπορεί να προκαλέσει πυρκαγιά ή ηλεκτροπληξία. Οι επισκευές πρέπει να εκτελούνται μόνο από εξουσιοδοτημένο κέντρο σέρβις του κατασκευαστή.
- ⚠ Η εσφαλμένη επισκευή ενδέχεται να εκθέσει το χρήστη σε κίνδυνο ηλεκτροπληξίας κ.λπ. η Αφαιρέστε τον αυτόματο διακόπτη εάν προβλέπεται ότι δεν θα χρησιμοποιήσετε τη συσκευή για μεγάλο χρονικό διάστημα.
- ⚠ Η κατεύθυνση της ροής αέρα πρέπει να ρυθμίζεται σωστά.
- ⚠ Τα περύγια πρέπει να έχουν κατεύθυνση προς τα κάτω στη λειτουργία θέρμανσης και προς τα πάνω στη λειτουργία ψύξης.
- ⚠ Χρησιμοποιείτε το κλιματιστικό μόνο σύμφωνα με τις οδηγίες αυτού του φυλλαδίου. Οι οδηγίες αυτές δεν προορίζονται να καλύψουν όλες τις πιθανές συνθήκες και καταστάσεις. Όπως ισχύει για οποιαδήποτε ηλεκτρική συσκευή οικιακής χρήσης, συνιστάται η κοινή λογική και προσοχή για την εγκατάσταση, τη λειτουργία και τη συντήρηση.
- ⚠ Βεβαιωθείτε ότι η συσκευή έχει αποσυνδεθεί από την παροχή ρεύματος όταν πρόκειται να παραμείνει εκτός λειτουργίας για μεγάλο χρονικό διάστημα και πριν πραγματοποιήσετε καθαρισμό ή συντήρηση. Η επιλογή της καταλληλότερης θερμοκρασίας μπορεί να αποτρέψει ζημιές στη συσκευή.

ΚΑΝΟΝΙΣΜΟΙ ΑΣΦΑΛΕΙΑΣ ΚΑΙ ΑΠΑΓΟΡΕΥΣΕΙΣ

- ⊖ Μη λυγίζετε, τσακίζετε ή συμπιέζετε το καλώδιο ρεύματος για να μην υποστεί ζημιά. Οι ηλεκτροπληξίες και οι πυρκαγιές οφείλονται συνήθως σε φθαρμένο καλώδιο ρεύματος. Μόνο εξειδικευμένο τεχνικό προσωπικό μπορεί να αντικαταστήσει ένα φθαρμένο καλώδιο ρεύματος.
- ⊖ Μη χρησιμοποιείτε μπαλαντέζες ή πολύπριζα.
- ⊖ Μην αγγίζετε τη συσκευή όταν είστε ξυπόλυτοι ή μέρη του σώματός σας είναι βρεγμένα ή υγρά.
- ⊖ Μην παρεμποδίζετε την είσοδο ή την έξοδο αέρα της εσωτερικής ή της εξωτερικής μονάδας. Η απόφραξη αυτών των ανοιγμάτων προκαλεί μείωση της λειτουργικής αποτελεσματικότητας του κλιματιστικού με πιθανές επακόλουθες βλάβες ή ζημιές.
- ⊖ Σε καμία περίπτωση μην αλλοιώνετε τα χαρακτηριστικά της συσκευής.
- ⊖ Μην τοποθετείτε τη συσκευή σε περιβάλλοντα όπου ο αέρας μπορεί να περιέχει αέριο, λάδι ή θείο ή κοντά σε πηγές θερμότητας.
- ⊖ Αυτή η συσκευή δεν προορίζεται για χρήση από άτομα (συμπεριλαμβανομένων παιδιών) με μειωμένες σωματικές, αισθητηριακές ή πνευματικές ικανότητες ή έλλειψη εμπειρίας και γνώσης, εκτός εάν επιβλέπονται ή έχουν λάβει οδηγίες σχετικά με τη χρήση της συσκευής από άτομο που είναι υπεύθυνο για την ασφάλειά τους.
- ⊖ Μην ανεβαίνετε και μην τοποθετείτε βαριά ή ζεστά αντικείμενα πάνω στη συσκευή.
- ⊖ Μην αφήνετε τα παράθυρα ή τις πόρτες ανοιχτά για μεγάλο διάστημα όταν λειτουργεί το κλιματιστικό.
- ⊖ Μην κατευθύνετε τη ροή του αέρα απευθείας πάνω σε φυτά ή ζώα.
- ⊖ Η παρατεταμένη άμεση έκθεση στη ροή του ψυχρού αέρα του κλιματιστικού θα μπορούσε να έχει αρνητικές επιπτώσεις σε φυτά και ζώα.
- ⊖ Μη φέρνετε το κλιματιστικό σε επαφή με νερό. Η ηλεκτρική μόνωση μπορεί να καταστραφεί και να προκληθεί ηλεκτροπληξία.
- ⊖ Μην ανεβαίνετε και μην τοποθετείτε αντικείμενα πάνω στην εξωτερική μονάδα.
- ⊖ Ποτέ μην εισάγετε ραβδιά ή παρόμοια αντικείμενα στη συσκευή. Μπορεί να τραυματιστείτε.
- ⊖ Τα παιδιά θα πρέπει να επιβλέπονται ώστε να εξασφαλιστεί ότι δεν παίζουν με τη συσκευή.
- ⊖ Αν το καλώδιο ρεύματος υποστεί ζημιά, θα πρέπει να αντικατασταθεί από τον κατασκευαστή, τον αντιπρόσωπο σέρβις ή άτομα με παρόμοια ειδικευση, για να μην υπάρξει κίνδυνος.

ΟΝΟΜΑΣΙΕΣ ΕΞΑΡΤΗΜΑΤΩΝ

ΕΣΩΤΕΡΙΚΗ ΜΟΝΑΔΑ

1. Μπροστινό πάνελ
2. Φίλτρο αέρα
3. Προαιρετικό φίλτρο (αν έχει τοποθετηθεί)
4. Οθόνη LED
5. Δέκτης σήματος
6. Κάλυμμα μπλοκ ακροδεκτών
7. Γεννήτρια ιόντων (αν έχει τοποθετηθεί)
8. Ανακλαστήρες
9. Κουμπί έκτακτης ανάγκης
10. Ετικέτα εσωτ. μονάδας (προαίρ. Θέση ετικέτας)
11. Περσίδα κατεύθυνσης ροής αέρα
12. Τηλεχειριστήριο

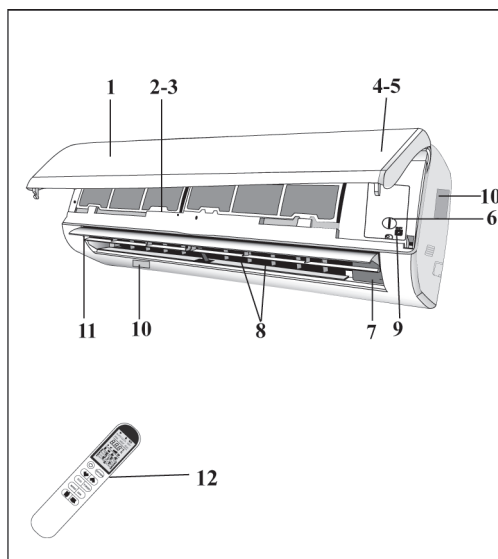

ΕΞΩΤΕΡΙΚΗ ΜΟΝΑΔΑ

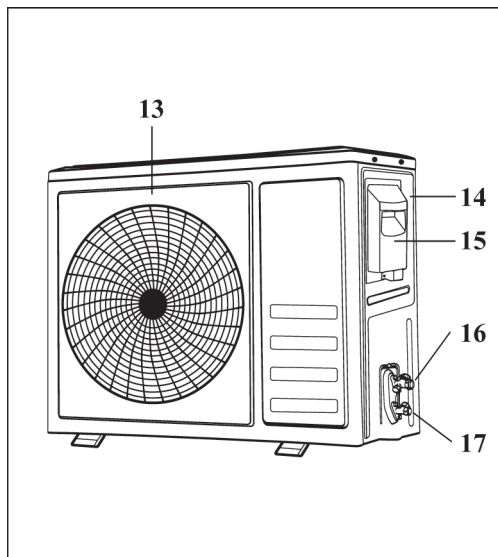

13. Περσίδα εξόδου αέρα
14. Ετικέτα τιμών εξωτερικής μονάδας
15. Κάλυμμα μπλοκ ακροδεκτών
16. Βαλβίδα αερίου
17. Βαλβίδα υγρού



Σημείωση: Οι παραπάνω εικόνες χρησιμεύουν μόνο ως απλά διαγράμματα της συσκευής και ενδέχεται να μην αντιστοιχούν στην εμφάνιση των μονάδων που έχουν αγοραστεί.

ΟΘΟΝΗ ΕΣΩΤΕΡΙΚΗΣ ΜΟΝΑΔΑΣ



	Λυχνία LED		Λειτουργία
1	SLEEP		Λειτουργία ύπνου
2	Ένδειξη θερμοκρασίας(αν υπάρχει)/ Κωδικός σφάλματος		1. Ανάβει στη λειτουργία χρονοδιακόπτη όταν το κλιματιστικό λειτουργεί. 2. Εμφανίζει τον κωδικό δυσλειτουργίας όταν παρουσιάζεται σφάλμα.
3	TIMER		Ανάβει στη λειτουργία χρονοδιακόπτη.

 Το σχήμα και η θέση των διακοπών και των ενδείξεων μπορεί να διαφέρει ανάλογα με το μοντέλο, ωστόσο η λειτουργία τους είναι η ίδια.

Ανάλογα με το μοντέλο, η οθόνη της εσωτερικής μονάδας μπορεί να δείχνει μόνο 2 ψηφία, ενώ η οθόνη του τηλεχειριστηρίου να δείχνει 3. Παράδειγμα: η οθόνη του τηλεχειριστηρίου δείχνει «28,5» ενώ η οθόνη της εσωτερικής μονάδας δείχνει «28»

ΛΕΙΤΟΥΡΓΙΕΣ ΕΚΤΑΚΤΗΣ ΑΝΑΓΚΗΣ & ΑΥΤΟΜ. ΕΠΑΝΕΚΚΙΝΗΣΗΣ

ΛΕΙΤΟΥΡΓΙΑ ΑΥΤΟΜ. ΕΠΑΝΕΚΚΙΝΗΣΗΣ

Η συσκευή έχει προεπιλεγμένη τη λειτουργία αυτόματης επανεκκίνησης από τον κατασκευαστή. Σε περίπτωση ξαφνικής διακοπής ρεύματος, η μονάδα απομνημονεύει τις ρυθμίσεις που υπήρχαν πριν τη διακοπή ρεύματος. Όταν επανέλθει το ρεύμα, η μονάδα επανεκκινείται αυτόματα διατηρώντας όλες τις προηγούμενες ρυθμίσεις στη μνήμη της.

ΛΕΙΤΟΥΡΓΙΑ ΕΚΤΑΚΤΗΣ ΑΝΑΓΚΗΣ

Αν το τηλεχειριστήριο δεν λειτουργεί ή αν η μονάδα χρειάζεται συντήρηση, κάντε τα εξής:



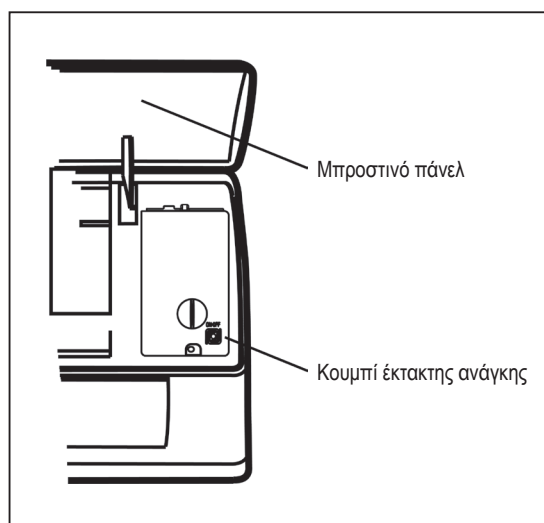

Ανοίξτε και σηκώστε το μπροστινό κάλυμμα τόσο ώστε να μπορέσετε να φτάσετε στο κουμπί έκτακτης ανάγκης.

1. Αν πιέσετε το κουμπί έκτακτης ανάγκης μία φορά η συσκευή θα ξεκινήσει στην εξαναγκασμένη λειτουργία ΨΥΞΗΣ.
2. ΑΝ πατήσετε 2 φορές μέσα σε 3 δευτερόλεπτα η συσκευή θα ξεκινήσει στην εξαναγκασμένη λειτουργία ΘΕΡΜΑΝΣΗΣ.
3. Αν πιέσετε τρίτη φορά μετά από 5 δευτερόλεπτα η συσκευή θα απενεργοποιηθεί.



⚠ Το σχήμα και η θέση του κουμπιού έκτακτης ανάγκης μπορεί να διαφέρει ανάλογα με τα μοντέλα, αλλά η λειτουργία τους είναι η ίδια.

ΤΗΛΕΧΕΙΡΙΣΤΗΡΙΟ

	Πλήκτρο	Λειτουργία
1		Για ενεργοποίηση ή απενεργοποίηση του κλιματιστικού.
2	OPTION	Για ενεργοποίηση ή απενεργοποίηση επιπλέον επιλογών (βλέπε πίνακα)
3	∨	Για μείωση θερμοκρασίας, ρύθμιση ώρας ή επιλογή λειτουργίας.
4	∧	Για αύξηση θερμοκρασίας, ρύθμιση ώρας ή επιλογή λειτουργίας.
5	ECO	Για ενεργοποίηση ή απενεργοποίηση της λειτουργίας ECO function, με την οποία η συσκευή μπαίνει αυτόματα σε λειτουργία εξοικονόμησης ενέργειας.
6	TURBO	Για ενεργοποίηση ή απενεργοποίηση της λειτουργίας TURBO
7	MODE	Για επιλογή της λειτουργίας (Αυτο(Αυτόματη) COOL(Ψύξη) DRY(Θέρμανση) EAN(Ανεμιστήρας) HEAT(Θέρμανση))
8	FAN	Για επιλογή της ταχύτητας ανεμιστήρα όπως παρακάτω: 
9		Για ενεργοποίηση ή απενεργοποίηση των οριζόντιων περσίδων (πάνω / κάτω)
10		Για ενεργοποίηση ή απενεργοποίηση των κάθετων περσίδων (δεξιά / αριστερά)

	Λειτουργία	Επιλογές
ON	AUTO	TIMER DISPLAY HEALTH FEEL 8°C H
	COOL	TIMER DISPLAY HEALTH SLEEP MILDEW FEEL 8°C H
	DRY	TIMER DISPLAY HEALTH MILDEW FEEL 8°C H
	FAN	TIMER DISPLAY HEALTH FEEL 8°C H
	HEAT	TIMER DISPLAY HEALTH SLEEP FEEL 8°C H
OFF	AUTO	CLEAN TIMER DISPLAY HEALTH FEEL 8°C H
	COOL	CLEAN TIMER DISPLAY HEALTH SLEEP MILDEW FEEL 8°C H
	DRY	CLEAN TIMER DISPLAY HEALTH MILDEW FEEL 8°C H
	FAN	CLEAN TIMER DISPLAY HEALTH FEEL 8°C H
	HEAT	CLEAN TIMER DISPLAY HEALTH SLEEP FEEL 8°C H

 Θα ακούσετε έναν ήχο επιβεβαίωσης όταν πιάσετε τα παρακάτω πλήκτρα ή όταν επιλέξετε τις παρακάτω επιπλέον επιλογές.

*** Μπορεί κάποιες από αυτές τις επιλογές να μην είναι διαθέσιμες στο μοντέλο σας HEALTH (Επιπλέον λειτουργία : IONΙΣΤΗ)

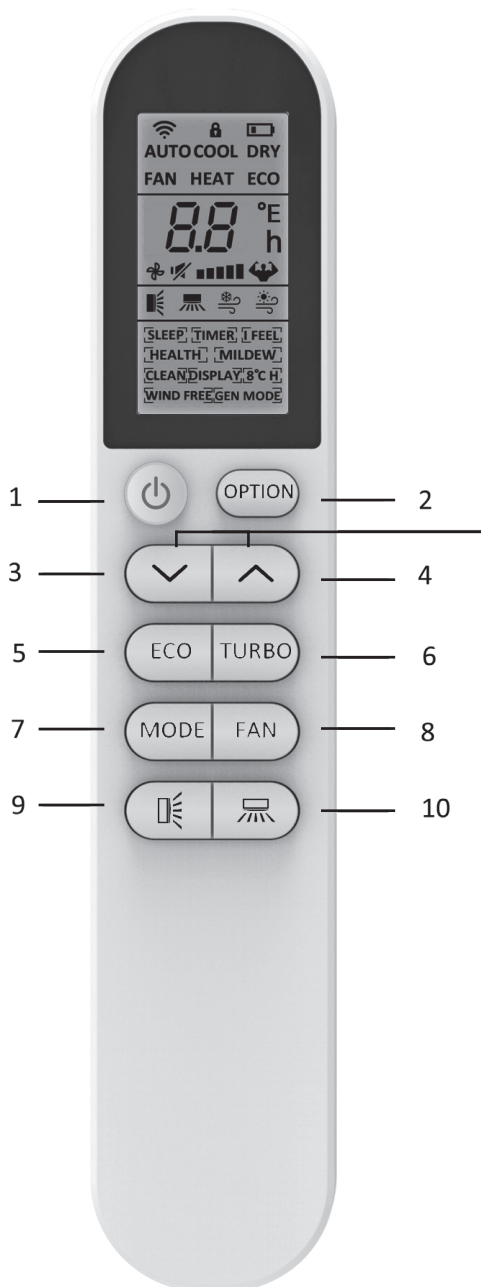









Πιέστε ταυτόχρονα τα πλήκτρα ▼ και ▲ για 3" για να ενεργοποιήσετε ή να απενεργοποιήσετε την λειτουργία παιδικού κλειδώματος.

⚠ Θα ακούσετε έναν ήχο επιβεβαίωσης όταν πιέσετε τα παρακάτω πλήκτρα ή όταν επιλέξετε τις παρακάτω επιπλέον επιλογές.

*** Μπορεί κάποιες από αυτές τις επιλογές να μην είναι διαθέσιμες στο μοντέλο σας HEALTH (Επιπλέον λειτουργία : IONISΤΗ)

ΕΝΔΕΙΞΕΙΣ ΤΗΛΕΧΕΙΡΙΣΤΗΡΙΟΥ

Σημασία συνόλων στην οθόνη υγρών κρυστάλλων.

	Πλήκτρο	Λειτουργία
1		Λήψη σήματος
2		Λειτουργία κλειδώματος
3		Ένδειξη μπαταρίας
4	AUTO	Ένδειξη επιλογής ΑΥΤΟΜΑΤΗΣ λειτουργίας
5	COOL	Ένδειξη λειτουργίας ΨΥΞΗΣ
6	DRY	Ένδειξη λειτουργίας ΑΦΥΓΡΑΝΣΗΣ
7	FAN	Ένδειξη λειτουργίας ΑΝΕΜΙΣΤΗΡΑ
8	HEAT	Ένδειξη λειτουργίας ΘΕΡΜΑΝΣΗΣ
9	ECO	Ένδειξη λειτουργίας ECO
10	23.5h [TIMER]	Ένδειξη χρονοδιακόπτη
11	28.5°C	Ένδειξη θερμοκρασίας
12	 <small>ανάβοσβηνει</small>	Ένδειξη ταχύτητας ανεμιστήρα: αυτόματη, πολύ χαμηλή, χαμηλή, μεσαία, υψηλή, πολύ υψηλή
13		Ένδειξη σίγασης
14		Ένδειξη λειτουργίας TURBO
15		Ένδειξη αιώρησης περυγίου
16		Ένδειξη αιώρησης ανακλαστήρων
19	[SLEEP] [TIMER] [I FEEL] [HEALTH] [MILDEW] [CLEAN] [DISPLAY] [8°C]	Ένδειξη επιπλέον λειτουργιών <i>Σημείωση: Οι λειτουργίες HEALTH/GEN MODE δεν είναι διαθέσιμες προς το παρόν.</i>

 Θα ακούσετε έναν ήχο επιβεβαίωσης όταν πιάσετε τα παρακάτω πλήκτρα ή όταν επιλέξετε τις παρακάτω επιπλέον επιλογές.

*** Μπορεί κάποιες από αυτές τις επιλογές να μην είναι διαθέσιμες στο μοντέλο σας HEALTH (Επιπλέον λειτουργία : ΙΟΝΙΣΤΗ)

Αντικατάσταση μπαταριών

Αφαιρέστε το κάλυμμα των μπαταριών από το πίσω μέρος του τηλεχειριστηρίου, σύροντάς το προς την κατεύθυνση του βέλους. Τοποθετήστε τις μπαταρίες σύμφωνα με την κατεύθυνση (+ και -) που εμφανίζεται στο τηλεχειριστήριο. Επανατοποθετήστε το κάλυμμα των μπαταριών, σύροντάς το μέχρι να ασφαλίσει στη θέση του.

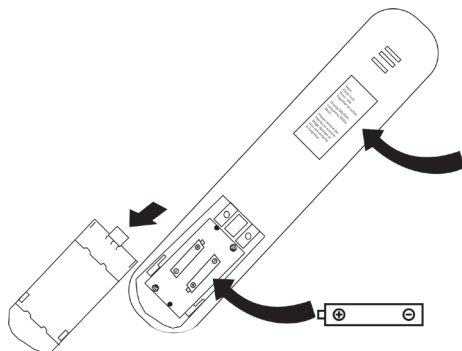

Σημείωση Παιδική ασφάλεια:

Πιέστε ταυτόχρονα τα πλήκτρα \blacktriangledown και \blacktriangle για 3" για να ενεργοποιήσετε ή να απενεργοποιήσετε την λειτουργία παιδικού κλειδώματος.

Οθόνη ON/OFF: Πιέστε παρατεταμένα το πλήκτρο ECO.

Αφαιρέστε τις μπαταρίες σε περίπτωση που δεν θα χρησιμοποιηθεί για μεγάλο διάστημα, για να αποφύγετε ζημιές από διαρροή υγρών.

⚠ Χρησιμοποιήστε μπαταρίες 2LR03 AAA (1.5V) . Μην χρησιμοποιείτε επαναφορτιζόμενες μπαταρίες . Αντικαταστήστε τις παλιές μπαταρίες με καινούργιες μπαταρίες του ίδιου τύπου, όταν οι ενδείξεις στην οθόνη δεν είναι πλέον ευανάγνωστες. Μην απορρίπτετε τις μπαταρίες στα απλά οικιακά απορρίμματα. Απαιτείται χωριστή απόρριψη για ειδικό χειρισμό.

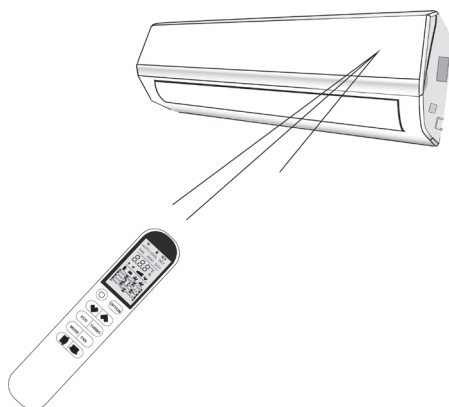

- ⚠**
1. Στρέψτε το τηλεχειριστήριο προς το κλιματιστικό.
 2. Βεβαιωθείτε ότι δεν υπάρχουν αντικείμενα μεταξύ του τηλεχειριστηρίου και του δέκτη σήματος στην εσωτερική μονάδα.
 3. Ποτέ μην αφήνετε τα τηλεχειριστήρια εκτεθειμένα στις ακτίνες του ήλιου.
 4. Κρατήστε το τηλεχειριστήριο σε απόσταση τουλάχιστον 1m από την τηλεόραση ή άλλες ηλεκτρικές συσκευές.

ΟΔΗΓΙΕΣ ΧΡΗΣΗΣ

Ο αέρας που αναρροφάται από τον ανεμιστήρα εισέρχεται από τη σχάρα, περνά από το φίλτρο και κατόπιν ψύχεται/αφυγραίνεται ή θερμαίνεται μέσω του εναλλάκτη θερμότητας. Η κατεύθυνση του ρεύματος εξόδου του αέρα οδηγείται προς τα πάνω και προς τα κάτω από περσίδες και μετακινείται με το χέρι δεξιά και αριστερά από τους κατακόρυφους ανακλαστήρες, ενώ για ορισμένα μοντέλα οι κατακόρυφοι εκτροπέες μπορούν να ελέγχονται και από το μοτέρ.

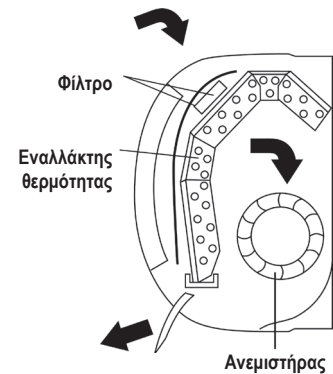

ΕΛΕΓΧΟΣ "ΤΑΛΑΝΤΩΣΗΣ" ΡΟΗΣ ΑΕΡΑ

1. Πιέστε το πλήκτρο  για να ενεργοποιήσετε την περσίδα
(1) Πιέζοντας το πλήκτρο μέσα σε 2", επιλέγετε λειτουργία ως εξής:

 →  →  → απενεργοποίηση

(2) Κρατώντας πατημένο το πλήκτρο, μπορείτε να επιλέξετε την γωνία λειτουργίας της οριζόντιας περσίδας, ως εξής:

 →  →  →  → 

(3) Αν δεν πιέσετε κάποιο πλήκτρο μέσα σε 2" η ροή του αέρα θα οδηγηθεί από πάνω προς τα κάτω, ώστε να επιτευχθεί η καλύτερη δυνατή διασπορά του αέρα στον χώρο.

2. Πιέστε το πλήκτρο  για να ενεργοποιήσετε του ανακλαστήρα (κάθετη περσίδα).

(1) Πιέζοντας το πλήκτρο μέσα σε 2" επιλέγετε λειτουργία ως εξής:

 →  →  →  →  → απενεργοποίηση

(2) Κρατώντας πατημένο το πλήκτρο, μπορείτε να επιλέξετε ως εξής:

 →  →  →  → 

(3) Αν δεν πιέσετε κάποιο πλήκτρο μέσα σε 2" η ροή του αέρα θα οδηγηθεί από αριστερά προς τα δεξιά (η λειτουργία δεν είναι διαθέσιμη σε όλα τα μοντέλα)

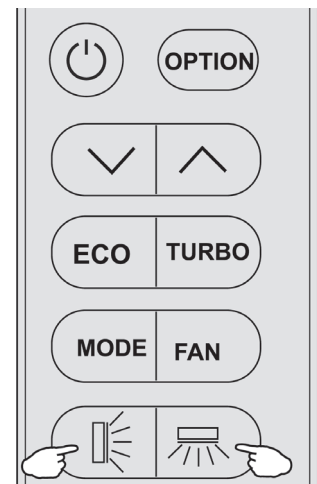

- ⚠ Αυτή η ρύθμιση πρέπει να γίνεται όταν η συσκευή βρίσκεται εκτός λειτουργίας.
- ⚠ Ποτέ μη ρυθμίζετε τις οριζόντιες περσίδες με το χέρι. Ο ευαίσθητος μηχανισμός μπορεί να υποστεί σοβαρή βλάβη!
- ⚠ Ποτέ μη βάζετε τα δάχτυλά σας, ράβδους ή άλλα αντικείμενα στα στόμια εισόδου ή εξόδου αέρα. Μια τέτοια τυχαία επαφή με ηλεκτροφόρα εξαρτήματα μπορεί να προκαλέσει απρόβλεπτες ζημιές ή τραυματισμό.

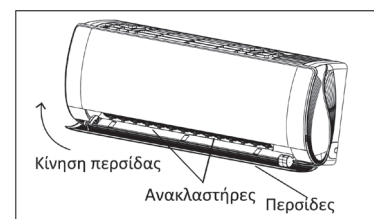

COOL

ΛΕΙΤΟΥΡΓΙΑ ΨΥΞΗΣ (COOL)

Η λειτουργία ψύξης, επιτρέπει στο κλιματιστικό να ψύξει τον χώρο και ταυτόχρονα να μειώσει την υγρασία του αέρα.

Για ενεργοποίηση της λειτουργίας (COOL) πιέστε το πλήκτρο MODE μέχρι να εμφανιστεί η ένδειξη «COOL» στην οθόνη. Η λειτουργία ενεργοποιείται επιλέγοντας με τα πλήκτρα ή μια θερμοκρασία χαμηλότερη από την υπάρχουσα.

Για την καλύτερη λειτουργία του κλιματιστικού, ρυθμίστε την θερμοκρασία (1), την ταχύτητα του ανεμιστήρα (2) και την ροή του αέρα (3) πιέζοντας τα αντίστοιχα πλήκτρα:

▼ ή ▲ μια θερμοκρασία χαμηλότερη από την υπάρχουσα.

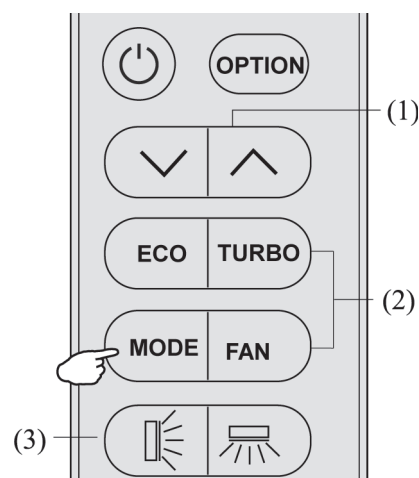

HEAT

ΛΕΙΤΟΥΡΓΙΑ ΘΕΡΜΑΝΣΗΣ (HEAT)

Η λειτουργία θέρμανσης, επιτρέπει στο κλιματιστικό να θερμάνει τον χώρο. Για ενεργοποίηση της λειτουργίας (HEAT) πιέστε το πλήκτρο "MODE" μέχρι να εμφανιστεί η ένδειξη «HEAT» στην οθόνη. Η λειτουργία ενεργοποιείται επιλέγοντας με τα πλήκτρα :

▼ ή ▲ μια θερμοκρασία υψηλότερη από την υπάρχουσα

Για την καλύτερη λειτουργία του κλιματιστικού, ρυθμίστε την θερμοκρασία (1), την ταχύτητα του ανεμιστήρα (2) και την ροή του αέρα (3) πιέζοντας τα αντίστοιχα πλήκτρα.

⚠ Στην λειτουργία ΘΕΡΜΑΝΣΗΣ, η συσκευή μπορεί αυτόματα να ενεργοποιήσει έναν κύκλο απόψυξης, οποίος είναι ουσιώδης για να ελευθερώσει τον (3) συμπυκνωτή από εκτεταμένο απόθεμα παγετού. Αυτή η διαδικασία διαρκεί εκτεταμένο απόθεμα παγετού. Αυτή η διαδικασία διαρκεί συνήθως για 2-10 λεπτά κατά την πορεία της απόψυξης, που οι ανεμιστήρες σταματούν τη λειτουργία της συσκευής. Μετά την απόψυξη, ο μηχανισμός επιστρέφει στον ΘΕΡΜΑΝΤΙΚΟ τρόπο λειτουργίας αυτόματα.

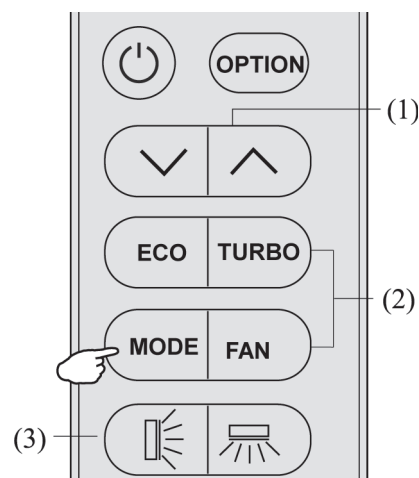

DRY

ΛΕΙΤΟΥΡΓΙΑ ΑΦΥΓΡΑΝΣΗΣ (DRY)

Με αυτή την λειτουργία μπορείτε να μειώσετε την υγρασία του αέρα στον χώρο. Για ενεργοποίηση της λειτουργίας (DRY) πιέστε το πλήκτρο "MODE" μέχρι να εμφανιστεί η ένδειξη «DRY» στην οθόνη. Ένας εναλλακτικός κύκλος ψύξης και ο ανεμιστήρας ενεργοποιούνται αυτόματα.

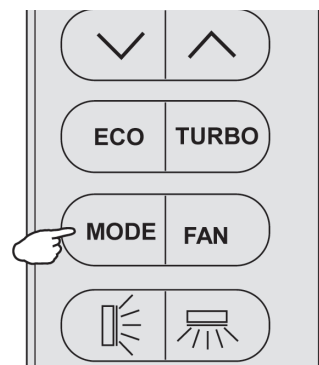

FAN

ΛΕΙΤΟΥΡΓΙΑ ΑΝΕΜΙΣΤΗΡΑ (FAN)

Το κλιματιστικό λειτουργεί μόνο σαν ανεμιστήρας. Για ενεργοποίηση της λειτουργίας (FAN) πιάστε το πλήκτρο "MODE" μέχρι να εμφανιστεί η ένδειξη «FAN» στην οθόνη.

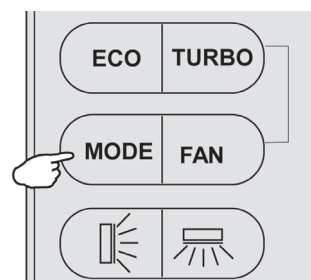

AUTO

ΑΥΤΟΜΑΤΗ ΛΕΙΤΟΥΡΓΙΑ (AUTO)

Για ενεργοποίηση της λειτουργίας (AUTO) πιάστε το πλήκτρο "MODE" μέχρι να εμφανιστεί η ένδειξη «AUTO» στην οθόνη. Σε αυτή τη λειτουργία το κλιματιστικό ρυθμίζει αυτόματα την λειτουργία του ανάλογα με την θερμοκρασία του χώρου.

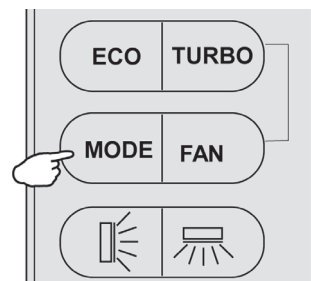

DISPLAY

ΛΕΙΤΟΥΡΓΙΑ DISPLAY (Εσωτερική μονάδα)

Ενεργοποιεί / απενεργοποιεί την οθόνη της εσωτερικής μονάδας. Πιάστε αρχικά το πλήκτρο OPTION και επιλέξτε DISPLAY πιέζοντας το πλήκτρο ▼ ή ▲ μέχρι να αρχίσει να αναβοσβήνει το σύμβολο DISPLAY , Πιάστε ξανά το πλήκτρο OPTION για να απενεργοποιήσετε την οθόνη και η ένδειξη ^{DISPLAY} εμφανίζεται στην οθόνη του χειριστηρίου. Επαναλάβετε για να ενεργοποιήσετε την οθόνη.

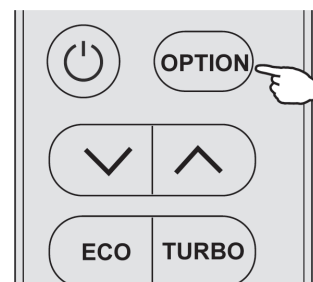

ECO

ΛΕΙΤΟΥΡΓΙΑ ECO

Το κλιματιστικό λειτουργεί για μέγιστη οικονομία. Όταν το κλιματιστικό είναι σε λειτουργία ψύξης ή λειτουργία θέρμανσης, πιάστε το πλήκτρο "ECO" μέχρι να εμφανιστεί στην οθόνη το σύμβολο ECO. Η λειτουργία του κλιματιστικού ρυθμίζεται αυτόματα για να επιτευχθεί η μέγιστη δυνατή εξοικονόμηση ενέργειας. Για να ακυρώσετε αυτή την λειτουργία πιάστε ξανά το πλήκτρο ECO ή επιλέξτε κάποια άλλη λειτουργία, πέρα των λειτουργιών ΨΥΞΗΣ και ΘΕΡΜΑΝΣΗΣ.

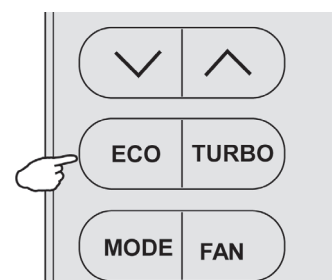

ΛΕΙΤΟΥΡΓΙΑ TURBO

Για να ενεργοποιήσετε τη λειτουργία “TURBO”: πιέστε το πλήκτρο FAN μέχρι να εμφανιστεί το σύμβολο  στην οθόνη. Για ακύρωση της λειτουργίας πιέστε το πλήκτρο FAN ξανά για να επιλέξετε άλλη ταχύτητα ανεμιστήρα. Αν επιλέξετε “TURBO” στις λειτουργίες AUTO / HEAT / COOL / FAN, ο ανεμιστήρας λειτουργεί στην μέγιστη ταχύτητα, για να έχουμε την μέγιστη δυνατή ροή αέρα.

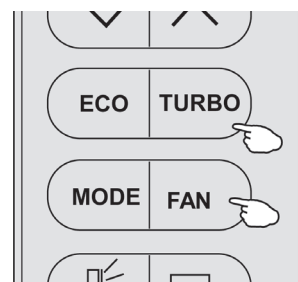

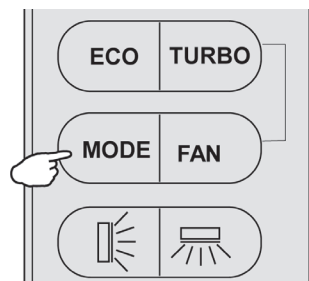

ΛΕΙΤΟΥΡΓΙΑ ΥΠΝΟΥ (SLEEP)

Πιέστε αρχικά το πλήκτρο OPTION και επιλέξτε SLEEP πιέζοντας το πλήκτρο ή μέχρι να αρχίσει να αναβοσβήνει το σύμβολο SLEEP , Πιέστε ξανά το πλήκτρο OPTION για να ενεργοποιήσετε την λειτουργία SLEEP και η ένδειξη  εμφανίζεται στην οθόνη. Επαναλάβετε για να ενεργοποιήσετε την λειτουργία. Με την συμπλήρωση 10 ωρών στην λειτουργία SLEEP, το κλιματιστικό θα γυρίζει αυτόματα στην προηγούμενη λειτουργία.



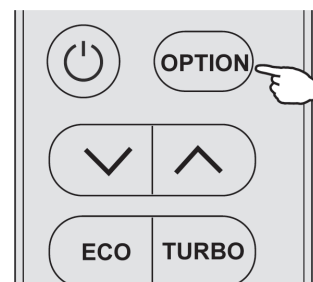

ΛΕΙΤΟΥΡΓΙΑ ΚΑΤΑ ΤΗΣ ΜΟΥΧΛΑΣ (MILDEW)

Πιέστε αρχικά το πλήκτρο OPTION και επιλέξτε MILDEW πιέζοντας το πλήκτρο  ή  μέχρι να αρχίσει να αναβοσβήνει το σύμβολο MILDEW , Πιέστε ξανά το πλήκτρο OPTION για να ενεργοποιήσετε την λειτουργία MILDEW και η ένδειξη  εμφανίζεται στην οθόνη. Επαναλάβετε για να απενεργοποιήσετε την λειτουργία. Όταν η λειτουργία MILDEW είναι ενεργοποιημένη, ο ανεμιστήρας του κλιματιστικού συνεχίζει να λειτουργεί για 15 λεπτά από την απενεργοποίηση του κλιματιστικού. Με αυτόν τον τρόπο επιτυγχάνεται το καλύτερο στέγνωμα των εσωτερικών μερών και αποφεύγεται η ανάπτυξη μούχλας.



[CLEAN] ΛΕΙΤΟΥΡΓΙΑ ΑΥΤΟΚΑΘΑΡΙΣΜΟΥ (SELF-CLEAN)

Απενεργοποιήστε τη συσκευή με το πλήκτρο 

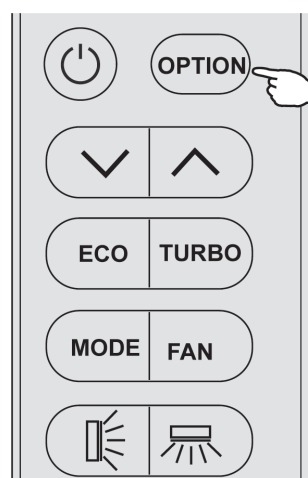

Πιέστε αρχικά το πλήκτρο OPTION και επιλέξτε CLEAN πιέζοντας το πλήκτρο  ή  μέχρι να αρχίσει να αναβοσβήνει το σύμβολο CLEAN , Πιέστε ξανά το πλήκτρο OPTION για να ενεργοποιήσετε την λειτουργία CLEAN και η ένδειξη [CLEAN] εμφανίζεται στην οθόνη. Επαναλάβετε για να απενεργοποιήσετε την λειτουργία.

1. Αυτή η λειτουργία απομακρύνει την συσσωρευμένη σκόνη, βακτηρίδια κτλ από τον εξαμιστήρα του κλιματιστικού.
2. Η διάρκεια της είναι περίπου 30 λεπτά και το κλιματιστικό θα επιστρέψει στην προηγούμενη ρύθμιση. Πιέζοντας το πλήκτρο  ή το πλήκτρο "Mode" μπορείτε να ακυρώσετε τη λειτουργία κατά την εκτέλεση της. Κατά την ολοκλήρωση ή την ακύρωση της λειτουργίας θα ακούσετε 2 ηχητικά σήματα.
3. Είναι φυσιολογικό να ακούσετε κάποιους ήχους κατά την διάρκεια αφού τα πλαστικά μέρη του κλιματιστικού διαστέλλονται με τη ζέστη και συστέλλονται από το κρύο.
4. Για την αποφυγή δυσλειτουργιών εξαιτίας του κυκλώματος προστασίας θα πρέπει να χρησιμοποιείται αυτή τη λειτουργία στις παρακάτω θερμοκρασίες:
Εσωτερική: έως 30°C
Εξωτερική : 5°C έως 30°C
5. Προτείνεται η χρήση της λειτουργίας καθαρισμού κάθε 3 μήνες.



[8°C H] ΛΕΙΤΟΥΡΓΙΑ ΘΕΡΜΑΝΣΗΣ 8°C

Διαθέσιμη μόνο σε λειτουργία θέρμανσης.

Πιέστε αρχικά το πλήκτρο OPTION και επιλέξτε 8°C H πιέζοντας το πλήκτρο  ή  μέχρι να αρχίσει να αναβοσβήνει το σύμβολο 8°C H , Πιέστε ξανά το πλήκτρο OPTION για να ενεργοποιήσετε την λειτουργία 8°C H και η ένδειξη [8°C H] εμφανίζεται στην οθόνη. Επαναλάβετε για να απενεργοποιήσετε την λειτουργία. 2. Με αυτή τη λειτουργία επιλέγετε η θερμοκρασία 8 C κατά την λειτουργία θέρμανσης.

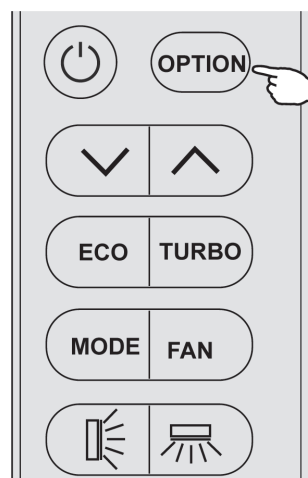

[TIMER] ΛΕΙΤΟΥΡΓΙΑ ΧΡΟΝΟΔΙΑΚΟΠΤΗ (TIMER)

Για την ρύθμιση της αυτόματης ενεργοποίησης ή απενεργοποίησης του κλιματιστικού.

Για να ρυθμίσετε την αυτόματη ενεργοποίηση του κλιματιστικού απενεργοποιήστε το πρώτα με το πλήκτρο. ☺

Επιλέξτε τον επιθυμητό τρόπο λειτουργίας με το πλήκτρο MODE και την ταχύτητα του ανεμιστήρα με το πλήκτρο FAN

Επιλογή / αλλαγή / ακύρωση χρονοδιακόπτη:

Πιέστε αρχικά το πλήκτρο OPTION και επιλέξτε TIMER πιέζοντας το πλήκτρο ∇ ή \blacktriangle μέχρι να αρχίσει να αναβοσβήνει το σύμβολο TIMER. Πιέστε ξανά το πλήκτρο OPTION και τα σύμβολα h και TIMER θα αρχίσουν να αναβοσβήνουν.

Για να ρυθμίσετε ή να αλλάξετε τον χρονοδιακόπτη.

1. Πιέστε τα πλήκτρα ∇ ή \blacktriangle για να ρυθμίσετε τον χρόνο (σε μεσοδιαστήματα της μισής ώρας). Τα σύμβολα h και TIMER θα αναβοσβήνουν
2. Πιέστε OPTION ή περιμένετε 5" χωρίς να πιέσετε κάποιο πλήκτρο για να επιβεβαιώσετε τη λειτουργία. Ο χρόνος (σαν παράδειγμα 5.0h) και η ένδειξη [TIMER] θα εμφανιστούν στην οθόνη.

Για ακύρωση (αν ο χρονοδιακόπτης είναι ON).

Πιέστε OPTION ή περιμένετε 5" χωρίς να πιέσετε κάποιο πλήκτρο για να ακυρώσετε τη λειτουργία.

Παράδειγμα για:

χρονοδιακόπτη ενεργοποίησης στο σχήμα 1

χρονοδιακόπτη απενεργοποίησης στο σχήμα 2

Σημείωση:

Θα πρέπει να επιβεβαιώνετε όλες τις επιλογές εντός 5" αλλιώς η διαδικασία ακυρώνεται.

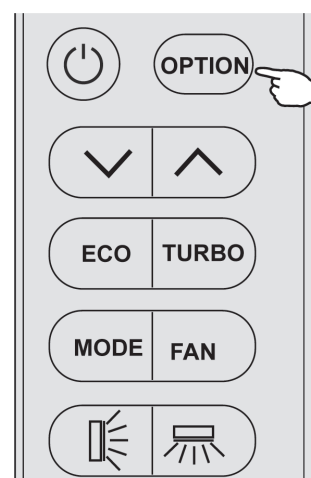

Figure1

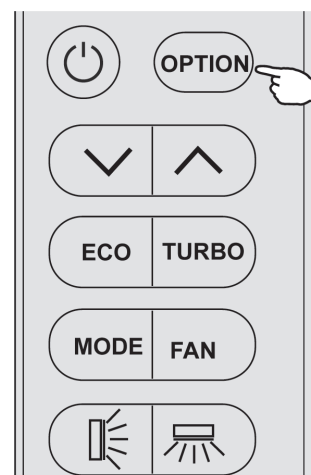

Figure2

[I FEEL] ΛΕΙΤΟΥΡΓΙΑ ΑΙΣΘΗΣΗΣ (I FEEL)

Πιέστε αρχικά το πλήκτρο OPTION και επιλέξτε I FEEL

πιέζοντας το πλήκτρο ∇ ή \blacktriangle μέχρι να αρχίσει να αναβοσβήνει το σύμβολο I FEEL. Πιέστε ξανά το πλήκτρο OPTION για να ενεργοποιήσετε την λειτουργία I FEEL και η ένδειξη [I FEEL] εμφανίζεται στην οθόνη. Επαναλάβετε για να απενεργοποιήσετε την λειτουργία. Σε αυτή τη λειτουργία, η μέτρηση της θερμοκρασίας χώρου γίνεται από το τηλεχειριστήριο, το οποίο στέλνει σήμα στην συσκευή 7 φορές μέσα σε 2 ώρες, ώστε να ρυθμίσει με τον καλύτερο τρόπο την θερμοκρασία στον χώρο που σας περιβάλλει. Η λειτουργία ακυρώνεται αυτόματα μετά από 2 ώρες ή σε περίπτωση που η θερμοκρασία του χώρου ξεπεράσει τα παρακάτω όρια 0°C έως 50°C



ΘΕΡΜΟΚΡΑΣΙΑ ΛΕΙΤΟΥΡΓΙΑΣ

Το κλιματιστικό έχει προγραμματιστεί για άνετες και κατάλληλες συνθήκες διαβίωσης, όπως περιγράφεται παρακάτω. Εάν χρησιμοποιηθεί εκτός των συγκεκριμένων συνθηκών, ενδέχεται να εφαρμοστούν ορισμένα μέτρα προστασίας.

	Λειτουργία ψύξης	Λειτουργία Θέρμανσης	Λειτουργία αφύγρανσης
Θερμοκρασία δωματίου	17°C - 32°C	0°C - 30°C	17°C - 32°C
Εξωτερική θερμοκρασία	-15°C - 53°C	-20°C - 30°C	-15°C - 53°C

 Η μονάδα δεν λειτουργεί αμέσως εάν την θέσετε σε λειτουργία ενώ την έχετε προηγουμένως θέσει εκτός λειτουργίας ή μετά την αλλαγή της κατάστασης λειτουργίας στη διάρκεια της λειτουργίας της μονάδας. Αυτή είναι μια φυσιολογική ενέργεια αυτοπροστασίας. Θα χρειαστεί να περιμένετε περίπου 3 λεπτά.

 Η ισχύς και η απόδοση είναι σύμφωνες με τις δοκιμές που πραγματοποιήθηκαν σε λειτουργία πλήρους φορτίου*.
*Απαιτούνται η υψηλότερη ταχύτητα του κινητήρα του εσωτερικού ανεμιστήρα και η μέγιστη ανοιχτή γωνία των περσίδων και των ανακλαστήρων.

ΕΓΧΕΙΡΙΔΙΟ ΕΓΚΑΤΑΣΤΑΣΗΣ - ΣΗΜΑΝΤΙΚΑ ΘΕΜΑΤΑ

- Το κλιματιστικά που αγοράζετε πρέπει να εγκατασταθεί από επαγγελματία τεχνικά και τα εγχειρίδια εγκατάστασης προορίζονται για χρήση μόνο από τους συγκεκριμένους τεχνικούς εγκατάστασης! Οι προδιαγραφές εγκατάστασης πρέπει να υπόκεινται στους κανονισμούς σέρβις μετά την πώληση.
- Κατά την πλήρωση της μονάδας με εύφλεκτο ψυκτικά υγρά, οποιοσδήποτε αδέξιος χειρισμός μπορεί να προκαλέσει σοβαρό τραυματισμό ή τραυματισμούς ή ζημιά σε εξαρτήματα.
- Μετά την ολοκλήρωση της εγκατάστασης πρέπει να πραγματοποιηθεί μια δοκιμή διαρροής.
- Είναι απαραίτητο να πραγματοποιήσετε έλεγχο ασφαλείας προτού προχωρήσετε στη συντήρηση ή την επισκευή ενός κλιματιστικού που χρησιμοποιεί εύφλεκτο ψυκτικό, προκειμένου να διασφαλίσετε ότι ο κίνδυνος πυρκαγιάς μειώνεται στο ελάχιστο.
- Είναι απαραίτητο να χειριστείτε το μηχάνημα ακολουθώντας μια ελεγχόμενη διαδικασία, ώστε να εξασφαλίσετε ότι οποιοσδήποτε κίνδυνος που προκύπτει από το εύφλεκτο αέριο ή τους ατμούς κατά τη διάρκεια της λειτουργίας θα μειωθεί στο ελάχιστο.
- Απαιτήσεις για το συνολικό βάρος του ψυκτικού μέσου και την επιφάνεια ενός χώρου που θα εφοδιαστεί με κλιματιστικό (παρουσιάζονται στους ακόλουθους πίνακες. GG1 και GG2)



ΜΕΓΙΣΤΗ ΠΛΗΡΩΣΗ ΚΑΙ ΕΛΑΧΙΣΤΟ ΑΠΑΙΤΟΥΜΕΝΟ ΕΜΒΑΔΟ ΔΑΠΕΔΟΥ

$$m_2 = (4 \text{ m})^3 \times \text{LFL}, m^2 = (26 \text{ m}^3) \times \text{LFL}, m_3 = (130 \text{ m}^3) \times \text{LFL}$$

Όπου LFL είναι το κάτω όριο ευφλεκτότητας σε kg/m^3 , τα LFL του R290 είναι $0,038 \text{ kg/m}^3$, τα LFL του R32 είναι 0.306 kg/m^3

Για τις συσκευές με ποσότητα πλήρωσης $m_1 < M = m_2$:

Η μέγιστη πλήρωση σε ένα δωμάτιο πρέπει να συμφωνεί με τον εξής τύπο: $m_{\max} = 2.5 \times (\text{LFL})^{(5/A)} \times h_0 \times (a)^{1/2}$

Η ελάχιστη επιφάνεια δαπέδου A_{\min} που απαιτείται για την εγκατάσταση μιας συσκευής με ποσότητα πλήρωσης ψυκτικού μέσου M (kg) πρέπει να είναι: $A_{\min} = (M / (2.5 \times (\text{LFL})^{(5/4)} \times h_0))^2$

Όπου:

m_{\max} είναι η μέγιστη επιτρεπόμενη πλήρωση σε ένα δωμάτιο, σε kg

M είναι η ποσότητα πλήρωσης ψυκτικού μέσου στη συσκευή, σε kg

A_{\min} είναι το ελάχιστο απαιτούμενο εμβαδόν του χώρου, σε m^2

A είναι το εμβαδόν του χώρου σε, m^2

LFL είναι το κάτω όριο ευφλεκτότητας, σε kg/m^3

h_0 είναι το ύψος εγκατάστασης της συσκευής σε μέτρα για τον υπολογισμό των m_{\max} ή A_{\min} , 1.8m για τοίχο

Πίνακας GG.1- Μέγιστη πλήρωση (kg)

ΚΑΤΗΓΟΡΙΑ	LFL (kg/m^3)	h_0 (m)	ΕΜΒΑΔΟΝ ΔΑΠΕΔΟΥ (m^2)						
			4	7	10	15	20	30	50
R32	0.306	0.6	0.68	0.9	1.08	0.32	1.53	1.87	2.41
		1	1.14	1.51	1.8	2.2	2.54	3.12	4.02
		1.8	2.05	2.71	3.24	3.97	4.58	5.61	7.254
		2.2	2.5	3.31	3.96	4.85	5.6	6.86	8.85

Πίνακας GG.2- Ελάχιστο εμβαδόν χώρου (m^2)

ΚΑΤΗΓΟΡΙΑ	LFL (kg/m^3)	h_0 (m)	ΠΟΣΟΤΗΤΑ ΠΛΗΡΩΣΗΣ (M) (kg) ΕΛΑΧΙΣΤΟ ΕΜΒΑΔΟΝ ΧΩΡΟΥ (m^2)						
			1.224kg	1.836 kg	2.448 kg	3.672 kg	4.896 kg	6.12 kg	7.956 kg
R32	0.306	0.6		29	51	116	206	321	543
		1		10	19	42	74	116	196
		1.8		3	6	13	23	36	60
		2.2		2	4	9	15	24	40

ΑΡΧΕΣ ΑΣΦΑΛΕΙΑΣ ΕΓΚΑΤΑΣΤΑΣΗΣ

1. Ασφάλεια χώρου



Απαγορεύονται οι πηγές ανοικτής φλόγας



Απαιτείται εξαιρισμός

2. Ασφάλεια λειτουργίας



Προσοχή στο στατικό ηλεκτρισμό



Να φοράτε προστατευτικό ρουχισμό και αντιστατικά γάντια



Μην χρησιμοποιείτε κινητό τηλέφωνο



3. Ασφάλεια εγκατάστασης

- Ανιχνευτής διαρροής ψυκτικού μέσου
- Κατάλληλη τοποθεσία εγκατάστασης



Σχηματικό διάγραμμα ενός ανιχνευτή διαρροών ψυκτικού μέσου.

Προσέξτε τα εξής:

1. Ο χώρος εγκατάστασης πρέπει να είναι καλά αεριζόμενος.
2. Οι χώροι εγκατάστασης και συντήρησης ενός κλιματιστικού που χρησιμοποιείται ψυκτικό μέσο R290 πρέπει να είναι απαλλαγμένοι από πηγές ανοικτής φλόγας ή συγκόλλησης, κάπνισμα, Φούρνο ξήρανσης ή οποιαδήποτε άλλη πηγή θερμότητας υψηλότερης από 3700 C που προκαλεί εύκολα πυρκαγιά. Οι χώροι εγκατάστασης και συντήρησης ενός κλιματιστικού που χρησιμοποιείται ψυκτικό R32 πρέπει να είναι απαλλαγμένοι από πηγές ανοικτής φλόγας ή συγκόλλησης κάπνισμα, φούρνο ξήρανσης ή οποιαδήποτε άλλη πηγή θερμότητας μεγαλύτερης από 370°C που προκαλεί εύκολα πυρκαγιά.
3. Κατά την εγκατάσταση ενός κλιματιστικού, είναι απαραίτητο να ληφθούν τα κατάλληλα αντιστατικά μέτρα, όπως η χρήση αντιστατικών ρούχων ή/και γαντιών.
4. Είναι απαραίτητο να επιλέξετε την κατάλληλη θέση εγκατάστασης ή συντήρησης, όπου οι είσοδοι και οι έξοδοι αέρα των εσωτερικών και των εξωτερικών μονάδων δεν πρέπει να περιβάλλονται από εμπόδια ή να βρίσκονται κοντά σε οποιαδήποτε πηγή θερμότητας ή καύσης ή/και εκρηκτικό περιβάλλον.
5. Εάν η εσωτερική μονάδα εμφανίσει διαρροή ψυκτικού μέσου κατά τη διάρκεια της εγκατάστασης είναι απαραίτητο να κλείσετε αμέσως τη βαλβίδα της εξωτερικής μονάδας και να απομακρυνθεί όλα το προσωπικό από τον χώρο μέχρι να αδειάσει πλήρως το ψυκτικό μέσο, για 15 λεπτά. Εάν το προϊόν έχει υποστεί ζημιά, είναι απαραίτητο να το μεταφέρετε στον αντιπρόσωπο σέρβις ενώ απαγορεύεται η συγκόλληση του ψυκτικού σωλήνα ή εκτέλεση άλλων εργασιών στο χώρο του χρήστη.
6. Θα πρέπει να επιλέξετε μια θέση στην οποία ο αέρας εισόδου και εξόδου της εσωτερικής μονάδας θα είναι ομοιόμορφος.
7. Συνιστάται να αποφεύγετε τους χώρους όπου υπάρχουν άλλα ηλεκτρικά προϊόντα, πρίζες και υποδοχές διακόπτη ρεύματος ντουλάπια, κρεβάτια, καναπέδες και άλλα αντικείμενα μεγάλης αξίας ακριβώς κάτω από τις γραμμές στις δύο πλευρές της εσωτερικής μονάδας.

ΕΙΔΙΚΑ ΕΡΓΑΛΕΙΑ

Όνομασία εργαλείου	Απαιτήσεις χρήσης
Μικρή αντλία κενού	Θα πρέπει να είναι αντiekρηκτική αντλία κενού, να εξασφαλίζει καθορισμένη ακρίβεια και ο βαθμός κενού της να είναι μικρότερος από 10 Pa.
Συσκευή πλήρωσης	Θα πρέπει να είναι ειδική αντiekρηκτική συσκευή πλήρωσης, να έχει καθορισμένη ακρίβεια και η απόκλιση πλήρωσης θα πρέπει να είναι μικρότερη από 5g.
Ανιχνευτής διαρροής	Πρέπει να βαθμονομείται τακτικά και ο ετήσιος ρυθμός διαρροής να μην υπερβαίνει τα 10g.
Ανιχνευτής συγκέντρωσης	Α) Ο χώρος συντήρησης πρέπει να είναι εξοπλισμένος με ανιχνευτή συγκέντρωσης εύφλεκτου ψυκτικού μέσου σταθερού τύπου και συνδεδεμένος με σύστημα συναγερμού ασφαλείας. Το σφάλμα του δεν πρέπει να είναι μεγαλύτερο από 5%. Β) Ο χώρος συντήρησης πρέπει να είναι εξοπλισμένος με φορητό εύφλεκτο ψυκτικό μέσο ανιχνευτής συγκέντρωσης που μπορεί να ενεργοποιήσει ηχητικά και οπτικά συναγερμό δύο επιπέδων. Το σφάλμα του δεν πρέπει να είναι μεγαλύτερο από 10%. Γ) Οι ανιχνευτές συγκέντρωσης πρέπει να βαθμονομούνται τακτικά. Δ) Είναι απαραίτητο να ελέγξετε και να επιβεβαιώσετε τις λειτουργίες πριν χρησιμοποιήσετε τους ανιχνευτές συγκέντρωσης.
Μετρητής πίεσης	Α) Οι ανιχνευτές πίεσης πρέπει να βαθμονομούνται τακτικά. Β) Ο μετρητής πίεσης που χρησιμοποιείται για το ψυκτικό μέσο R22 μπορεί να χρησιμοποιηθεί και για τα ψυκτικά μέσα R290 και R161. Ο μετρητής πίεσης που χρησιμοποιείται για το ψυκτικό μέσο R410A μπορεί να χρησιμοποιηθεί και για το ψυκτικό μέσο R32.
Πυροσβεστήρας	Είναι απαραίτητο να έχετε πυροσβεστήρες κατά την εγκατάσταση και τη συντήρηση ενός κλιματιστικού. Στο χώρο συντήρησης, θα πρέπει να υπάρχουν δύο ή περισσότερα είδη ξηράς κόνεως, διοξειδίου του άνθρακα και αφρού και αυτοί οι πυροσβεστήρες πρέπει να τοποθετούνται σε καθορισμένες θέσεις με ετικέτες που τραβούν το βλέμμα και σε εύκολα προσβάσιμα σημεία.

ΕΓΧΕΙΡΙΔΙΟ ΕΓΚΑΤΑΣΤΑΣΗΣ - Επιλογή θέσης εγκατάστασης

ΕΣΩΤΕΡΙΚΗ ΜΟΝΑΔΑ

- Εγκαταστήστε την εσωτερική μονάδα σε ανθεκτικά τοίχο που δεν υπόκειται σε κραδασμούς.
- Οι θύρες εισόδου και εξόδου αέρα δεν πρέπει να παρεμποδίζονται: ο αέρας θα πρέπει να κυκλοφορεί σε όλο το δωμάτιο
- Μην τοποθετείτε τη συσκευή κοντά σε πηγή θερμότητας, ατμού ή εύφλεκτου αερίου. - Εγκαταστήστε τη μονάδα κοντά σε ηλεκτρική πρίζα ή αποκλειστικό. - Μην τοποθετείτε τη μονάδα σε μέρη εκτεθειμένα στο άμεσο ηλιακό φως
- Επιλέξτε μια τοποθεσία όπου το συμπυκνωμένο νερά μπορεί να αποστραγγιστεί εύκολα και όπου είναι εύκολη η σύνδεση με την εξωτερική μονάδα.
- Ελέγχετε τη λειτουργία του μηχανήματος τακτικά και διατηρείτε τις απαιτούμενες αποστάσεις, όπως φαίνεται στην εικόνα.

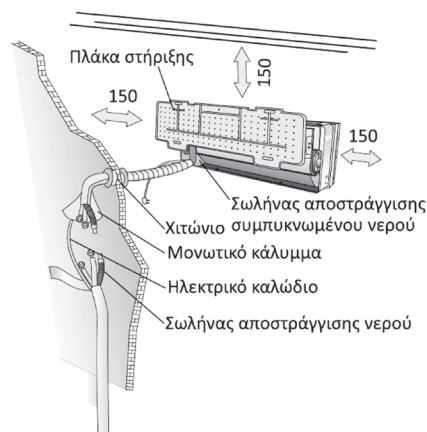

Η εικόνα δείχνει τον ελάχιστο χώρο (mm) για δέσμευση

Επιλέξτε μια θέση όπου μπορείτε να αφαιρέσετε εύκολα το φίλτρο.

ΕΞΩΤΕΡΙΚΗ ΜΟΝΑΔΑ

- Μην τοποθετείτε την εξωτερική μονάδα κοντά σε πηγές θερμότητας, ατμού ή εύφλεκτου αερίου.
- Μην τοποθετείτε τη συσκευή σε μέρη με πολύ αέρα και σκόνη.
- Μην τοποθετείτε τη μονάδα σε μέρη όπου περνούν συχνά άνθρωποι.
- Επιλέξτε σημεία όπου η εκκένωση του αέρα και ο θόρυβος από τη λειτουργία της μονάδας δεν θα ενοχλούν τους γείτονες.
- Αποφύγετε την εγκατάσταση της μονάδας σε σημεία όπου θα εκτίθεται σε άμεσα ηλιακό φως (διαφορετικά θα πρέπει να χρησιμοποιήσετε προστατευτικά κάλυμμα που δεν θα πρέπει να παρεμποδίζει τη ροή του αέρα).
- Διατηρήστε τις αποστάσεις όπως φαίνεται στην εικόνα για να κυκλοφορεί ελεύθερα ο αέρας.
- Εγκαταστήστε την εξωτερική μονάδα σε ασφαλή και σταθερή θέση. Εάν η εξωτερική μονάδα εκτεθεί σε δονήσεις, τοποθετήστε ένα ελαστικό διαχωριστικό.

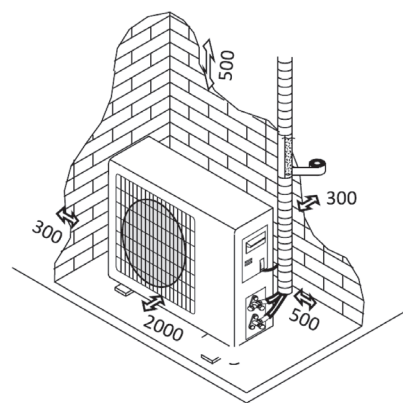

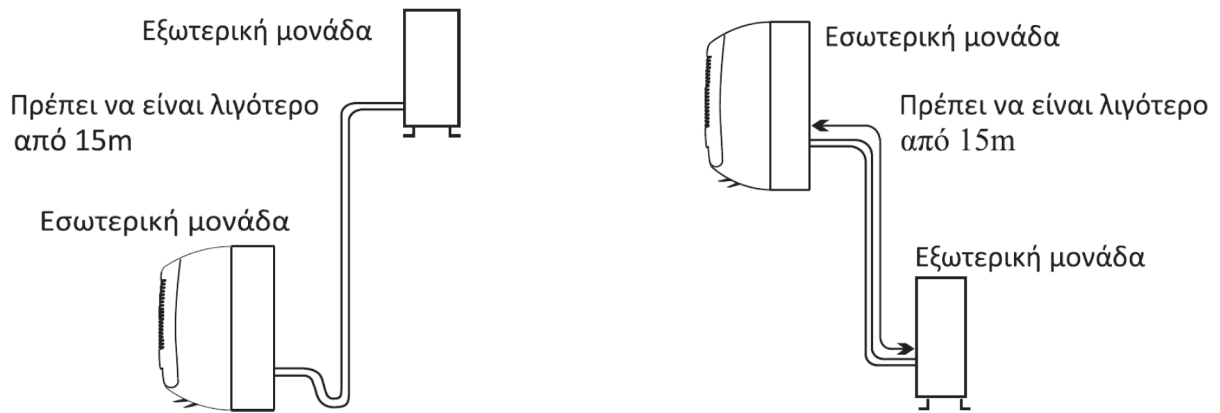
ΔΙΑΓΡΑΜΜΑ ΕΓΚΑΤΑΣΤΑΣΗΣ

Ο αγοραστής πρέπει να εξασφαλίσει ότι το άτομο ή και η εταιρεία που πρόκειται να εγκαταστήσει, να συντηρήσει ή να επισκευάσει αυτό το κλιματιστικό έχει τα προσόντα και την εμπειρία σε ψυκτικά προϊόντα.

ΕΓΧΕΙΡΙΔΙΟ ΕΓΚΑΤΑΣΤΑΣΗΣ - Εγκατάσταση της εσωτερικής μονάδας

Προτού ξεκινήσετε την εγκατάσταση, αποφασίστε για τη θέση των εσωτερικών και εξωτερικών μονάδων, λαμβάνοντας υπόψη τις ελάχιστες αποστάσεις που έχετε κρατήσει γύρω από τις μονάδες.

- ⚠ Μην εγκαθιστάτε το κλιματιστικό σε υγρούς χώρους όπως μπάνιο, πλυσταριό κ.λπ.
- ⚠ Η θέση εγκατάστασης πρέπει να βρίσκεται 250cm ή περισσότερο πάνω από το δάπεδο.

ΕΓΚΑΤΑΣΤΑΣΗ ΤΗΣ ΠΛΑΚΑΣ ΣΤΗΡΙΞΗΣ

1. Να τοποθετείτε πάντα την πίσω πλάκα στήριξης οριζόντια και κάθετα.
2. Ανοίξτε τρύπες βάθους 32 mm στον τοίχο για να στερεώσετε την πλάκα.
3. Βάλτε τα πλαστικά άγκιστρα μέσα στην τρύπα.
4. Στερεώστε τον πίσω τοίχο στον τοίχο με τις προβλεπόμενες βίδες.
5. Βεβαιωθείτε ότι η πίσω πλάκα έχει σταθεροποιηθεί σωστά ώστε να αντέχει το βάρος.

Σημείωση: Το σχήμα της πλάκας στήριξης μπορεί να διαφέρει, αλλά η μέθοδος εγκατάστασης είναι παρόμοια.

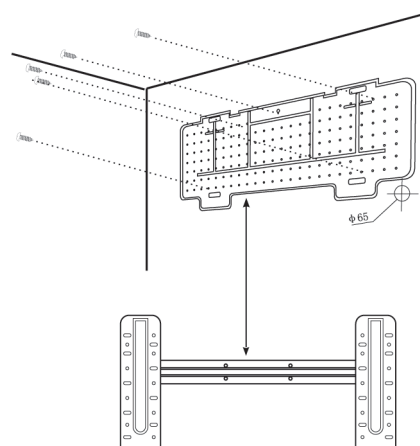

ΑΝΟΙΓΜΑ ΤΡΥΠΑΣ ΣΤΟΝ ΤΟΙΧΟ ΓΙΑ ΤΟΥΣ ΣΩΛΗΝΕΣ

1. Ανοίξτε την τρύπα για τις σωληνώσεις (Ø65) στον τοίχο με ελαφριά κλίση προς τα κάτω και προς τα έξω.
2. Τοποθετήστε το χιτώνιο της τρύπας σωληνώσεων στο άνοιγμα για να μην καταστραφούν οι σωληνώσεις σύνδεσης και η καλωδίωση κατά το πέρασμα από το άνοιγμα στον τοίχο.
Η τρύπα πρέπει να έχει ελαφριά κλίση κάτω και έξω.

- ⚠ Σημείωση: Ο σωλήνας αποστράγγισης να είναι προς τα κάτω, προς την κατεύθυνση της οπής του τοιχώματος, διαφορετικά μπορεί να προκύψει διαρροή.

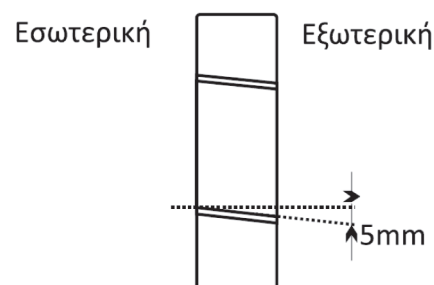

ΗΛΕΚΤΡΙΚΕΣ ΣΥΝΔΕΣΕΙΣ- ΕΣΩΤΕΡΙΚΗ ΜΟΝΑΔΑ

1. Ανοίξτε το μπροστινό κάλυμμα.
2. Αφαιρέστε το κάλυμμα όπως υποδεικνύεται στην εικόνα (αφαιρώντας μια βίδα ή σπάζοντας τα άγκιστρα).
3. Για τις ηλεκτρικές συνδέσεις, ανατρέξτε στο διάγραμμα του κυκλώματος στο δεξί μέρος της μονάδας, κάτω από το μπροστινό κάλυμμα.
4. Συνδέστε τα καλώδια στους βιδωτούς ακροδέκτες, ακολουθώντας την αρίθμηση. Χρησιμοποιήστε μέγεθος καλωδίου κατάλληλο για την ηλεκτρική ισχύ (βλ. πινακίδα τύπου της μονάδας) και σύμφωνα με όλες τις τρέχουσες εθνικές απαιτήσεις μια τον κώδικα ασφαλείας.

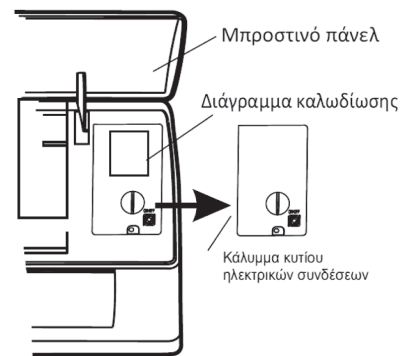

- ⚠ Το καλώδιο που συνδέει τις εξωτερικές και τις εσωτερικές μονάδες πρέπει να είναι κατάλληλο για εξωτερική χρήση
- ⚠ Το φως πρέπει να είναι προσβάσιμο και μετά την τοποθέτηση της συσκευής έτσι ώστε να μπορεί να τραβηχτεί, αν είναι απαραίτητο.
- ⚠ Φροντίστε να εγκαταστήσετε μια αποτελεσματική σύνδεση γείωσης.
- ⚠ Εάν το καλώδιο τροφοδοσίας έχει ζημιά, πρέπει να αντικατασταθεί από ένα εξουσιοδοτημένο κέντρο σέρβις.

Σημείωση: Προαιρετικά. Τα καλώδια μπορούν να συνδεθούν με την κύρια πλακέτα ηλεκτρονικών της εσωτερικής μονάδας από τον κατασκευαστή ανάλογα με το μοντέλο χωρίς πλακέτα ακροδεκτών.

ΣΥΝΔΕΣΗ ΣΩΛΗΝΩΣΕΩΝ ΨΥΚΤΙΚΟΥ ΜΕΣΟΥ

Οι σωληνώσεις μπορούν να τοποθετηθούν προς τις 3 κατευθύνσεις που υποδεικνύονται με αριθμούς στην εικόνα. Κατά την τοποθέτηση των σωλήνων προς την κατεύθυνση 1 ή 3, κάψτε μια εγκοπή κατά μήκος της αυλάκωσης στο πλάι της εσωτερικής μονάδας με έναν κόφτη. Τραβήξτε τις σωληνώσεις προς το μέρος της οπής του τοίχου και συνδέστε τους χάλκινους σωλήνες. Ο αγωγός αποστράγγισης και τα καλώδια τροφοδοσίας πρέπει να δεθούν μαζί με ταινία με το σωλήνα αποστράγγισης να βρίσκεται στο κάτω μέρος, έτσι ώστε το νερό να μπορεί να ρέει ελεύθερα.

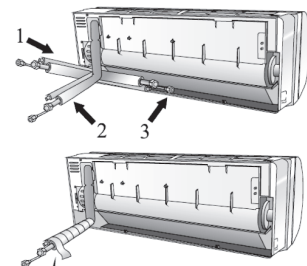

Διαμόρφωση σωλήνα σύνδεσης

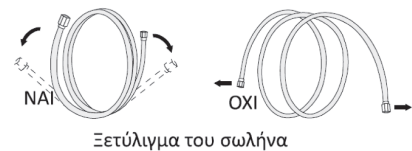

- Μην αφαιρείτε το καπάκι από το σωλήνα μέχρι να τον συνδέσετε, για να αποφύγετε την εισροή υγρασίας ή ακαθαρσιών.
- Εάν ο σωλήνας λυγίζει ή εκτείνεται πολύ συχνά, θα γίνει άκαμπτος. Μην λυγίζετε το σωλήνα περισσότερο από τρεις φορές σε ένα σημείο.
- Κατά την επέκταση του τυλιγμένου σωλήνα, ισιώστε τον σωλήνα χαλαρώνοντάς τον ελαφρά, όπως φαίνεται στην εικόνα.

ΣΥΝΔΕΣΕΙΣ ΜΕ ΤΗΝ ΕΣΩΤΕΡΙΚΗ ΜΟΝΑΔΑ

1. Αφαιρέστε το καπάκι του σωλήνα της εσωτερικής μονάδας (βεβαιωθείτε ότι δεν υπάρχουν εσωτερικά υπολείμματα).
2. Εισάγετε το παξιμάδι και δημιουργήστε μια φλάντζα στο άκρο του σωλήνα σύνδεσης.
3. Σφίξτε τις συνδέσεις χρησιμοποιώντας δύο κλειδιά που βιδώνουν σε αντίθετες κατευθύνσεις.
4. Για τα ψυκτικά μέσα R32/R290, οι μηχανικοί σύνδεσμοι πρέπει να βρίσκονται σε εξωτερικούς χώρους.

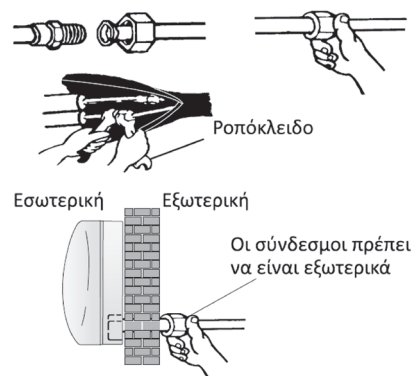

ΑΠΟΣΤΡΑΓΓΙΣΗ ΣΥΜΠΥΚΝΩΜΕΝΟΥ ΝΕΡΟΥ ΕΣΩΤΕΡΙΚΗΣ ΜΟΝΑΔΑΣ

Η αποστράγγιση του συμπυκνωμένου νερού της εσωτερικής μονάδας είναι σημαντική για την επιτυχία της εγκατάστασης.

1. Τοποθετήστε τον εύκαμπτο σωλήνα αποστράγγισης κάτω από τις σωληνώσεις, προσέχοντας να μην δημιουργήσετε φαινόμενο σιφωνισμού.
2. Ο εύκαμπτος σωλήνας αποστράγγισης πρέπει να κλίνει προς τα κάτω για να βοηθά στην αποστράγγιση.
3. Μη λυγίζετε τον σωλήνα αποστράγγισης και μην τον αφήνετε να προεξέχει ή να είναι στριμμένος και μη βάζετε επίσης το άκρο του μέσα στο νερό.

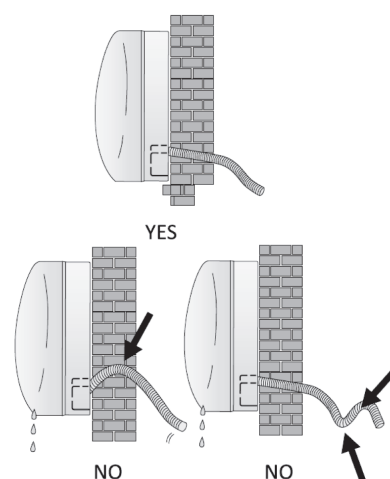

ΕΓΚΑΤΑΣΤΑΣΗ ΕΣΩΤΕΡΙΚΗΣ ΜΟΝΑΔΑΣ

Αφού συνδέσετε τον αγωγό σύμφωνα με τις οδηγίες, εγκαταστήστε τα καλώδια σύνδεσης και μετά το σωλήνα αποστράγγισης. Μετά τη σύνδεση, τυλίξτε το σωλήνα, τα καλώδια και το σωλήνα αποστράγγισης με μονωτικό υλικό.

1. Τακτοποιήστε σωστά τους σωλήνες, τα καλώδια και το σωλήνα αποστράγγισης.
2. Επενδύστε τους συνδέσμους των σωλήνων με μονωτικό υλικό, ασφαρίζοντάς τους με ταινία βινυλίου.
3. Τοποθετήστε το συνδετικό σωλήνα, τα καλώδια και το σωλήνα αποστράγγισης μέσα από την οπή του τοι-χώματος και τοποθετήστε σταθερά την εσωτερική μονάδα το πάνω μέρος της πλάκας στήριξης.
4. Πιέστε και σπρώξτε το κάτω μέρος της εσωτερικής μονάδας σφιχτά πάνω στην πλάκα στήριξης.



ΕΓΧΕΙΡΙΔΙΟ ΕΓΚΑΤΑΣΤΑΣΗΣ - Εγκατάσταση της εξωτερικής μονάδας

Η εξωτερική μονάδα θα πρέπει να τοποθετείται σε ανθεκτικό τοίχο και να στερεώνεται με ασφάλεια. Πριν τη σύνδεση των σωλήνων και των καλωδίων σύνδεσης πρέπει να τηρείτε την ακόλουθη διαδικασία: αποφασίστε ποια είναι η καλύτερη θέση στον τοίχο και αφήστε αρκετό χώρο ώστε να μπορείτε εύκολα να πραγματοποιήσετε τις εργασίες συντήρησης. Στερεώστε το στήριγμα στον τοίχο χρησιμοποιώντας βίδες που είναι ιδιαίτερα κατάλληλες για τον τύπο του τοίχου. Χρησιμοποιήστε περισσότερα βιδωτά άγκιστρα από αυτά που απαιτούνται για το βάρος της μονάδας για να αποφύγετε τους κραδασμούς κατά τη διάρκεια της λειτουργίας και για να παραμένει η μονάδα στερεωμένη στην ίδια θέση για χρόνια χωρίς να χαλαρώσει. Η μονάδα πρέπει να εγκατασταθεί σύμφωνα με τους εθνικούς κανονισμούς.

ΑΠΟΣΤΡΑΓΓΙΣΗ ΣΥΜΠΥΚΝΩΜΕΝΟΥ ΝΕΡΟΥ ΑΠΟ ΤΗΝ ΕΞΩΤΕΡΙΚΗ ΜΟΝΑΔΑ (μόνο για μοντέλα με αντλία Θερμότητας).

Το συμπυκνωμένο νερό και ο πάγος που σχηματίζονται στην εξωτερική μονάδα κατά τη λειτουργία θέρμανσης μπορούν να αποστραγγιστούν μέσα από τον αγωγό αποστράγγισης.

1. Στερεώστε τη θύρα αποστράγγισης στην οπή των 25 πι που βρίσκεται στο τμήμα της μονάδας όπως φαίνεται στην εικόνα.
2. Συνδέστε τη θύρα αποστράγγισης με τον αγωγό αποστράγγισης.
3. Φροντίστε το νερό να αποστραγγίζεται σε κατάλληλο μέρος.

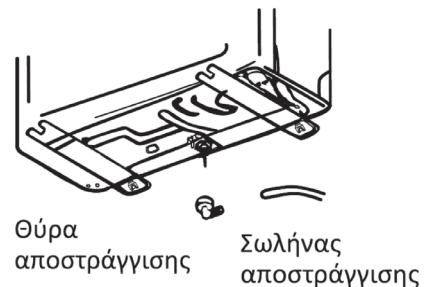

ΗΛΕΚΤΡΙΚΕΣ ΣΥΝΔΕΣΕΙΣ- ΕΞΩΤΕΡΙΚΗ ΜΟΝΑΔΑ

1. Αφαιρέστε τη λαβή στην πλάκα που βρίσκεται στη δεξιά πλευρά της εξωτερικής μονάδας.
2. Συνδέστε το καλώδιο σύνδεσης ρεύματος στην πλακέτα του ακροδέκτη. Η καλωδίωση πρέπει να ταιριάζει με αυτήν της εσωτερικής μονάδας.
3. Στερεώστε το καλώδιο σύνδεσης ρεύματος με σφιγκτήρα καλωδίων.
4. Βεβαιωθείτε ότι το καλώδιο έχει στερεωθεί σωστά.
5. Φροντίστε να εγκαταστήσετε μια αποτελεσματική σύνδεση γείωσης.
6. Επανατοποθετήστε την πλάκα και ασφαλίστε με τη λαβή.

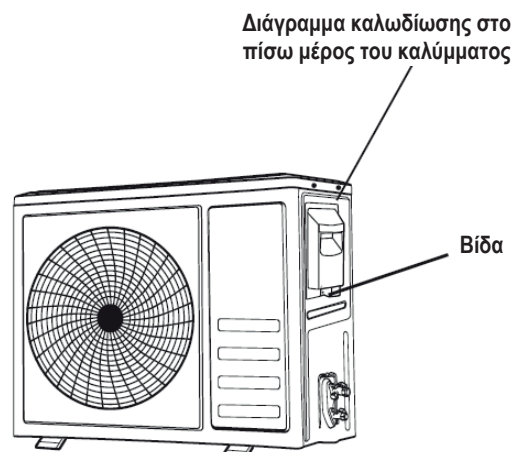

ΣΥΝΔΕΣΗ ΤΩΝ ΣΩΛΗΝΩΣΕΩΝ - ΕΞΩΤΕΡΙΚΗ ΜΟΝΑΔΑ

Βιδώστε τα παξιμάδια στο σύνδεσμο της εξωτερικής μονάδας με τις ίδιες διαδικασίες σύσφιξης που περιγράφονται για την εσωτερική μονάδα. Για να αποφύγετε τυχόν διαρροή, δώστε προσοχή στα ακόλουθα σημεία:

1. Σφίξτε τα παξιμάδια με δύο κλειδιά. Προσέξτε να μην κάνετε ζημιά στους σωλήνες.
2. Αν η ροπή σύσφιξης δεν είναι επαρκής, πιθανόν να υπάρξει διαρροή. Αν η ροπή σύσφιξης είναι υπερβολική θα υπάρξει διαρροή, καθώς μπορεί να καταστραφεί η φλάντζα.
3. Η πιο ασφαλής μέθοδος είναι η σύσφιξη της σύνδεσης με τη χρήση ενός κλειδιού σταθεροποίησης και ενός ροπόκλειδου.

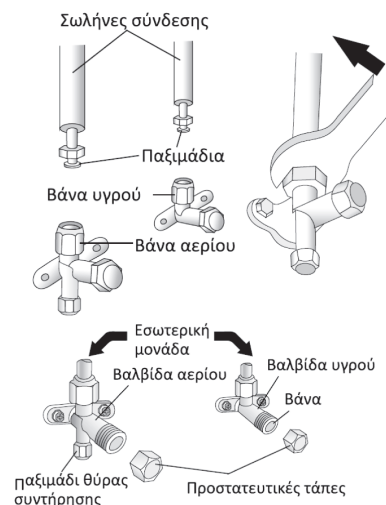

ΕΞΑΕΡΩΣΗ

Ο αέρας και η υγρασία που παραμένουν στο κύκλωμα ψυκτικού μπορεί να προκαλέσουν δυσλειτουργία του συμπιεστή. Αφού συνδέσετε τις εσωτερικές και εξωτερικές μονάδες, εξαερώστε τον αέρα και την υγρασία από το κύκλωμα ψυκτικού μέσω χρησιμοποιώντας για αντλία κενού.

ΕΛΕΓΧΟΣ ΠΙΕΣΗΣ ΨΥΚΤΙΚΟΥ ΜΕΣΟΥ

Εύρος χαμηλής πίεσης επιστροφής αέρα ψυκτικού μέσου R32: 0,8- 1,2 Μρα. Εύρος υψηλής πίεσης εξαγωγής αέρα: 3,2-3,7 Μρα. Αυτό σημαίνει ότι το ψυκτικό σύστημα ή το ψυκτικά μέσο ενός κλιματιστικού δεν είναι κανονικά εάν το εύρος πίεσης εξαγωγής αέρα και επιστροφής αέρα του ανιχνευόμενου συμπιεστή υπερβαίνουν σε μεγάλο βαθμό τις φυσιολογικές τιμές.

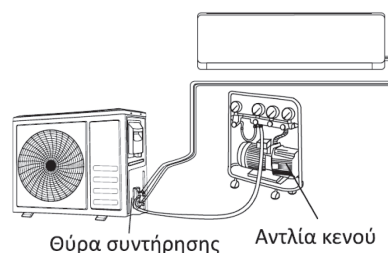

ΕΞΑΕΡΩΣΗ

Ο αέρας και η υγρασία που παραμένουν στο κύκλωμα του ψυκτικού μέσου μπορεί να προκαλέσουν βλάβη του συμπιεστή. Αφού συνδέσετε τις εσωτερικές και τις εξωτερικές μονάδες, εξαερώστε τον αέρα και την υγρασία από το κύκλωμα ψυκτικού μέσω χρησιμοποιώντας μια αντλία κενού.

1. Ξεβιδώστε και αφαιρέστε τα καπάκια από τις δίοδες και τις τρίοδες βαλβίδες.
2. Ξεβιδώστε και αφαιρέστε το καπάκι από τη θύρα συντήρησης
3. Συνδέστε τον σωλήνα της αντλίας κενού στη θύρα συντήρησης.

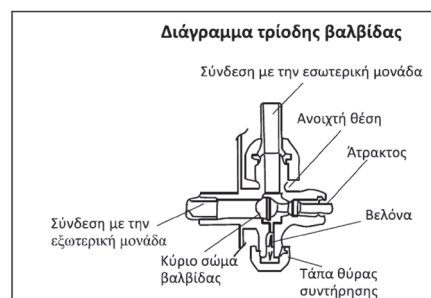

4. Λειτουργήστε την αντλία κενού για περίπου 10 -15 λεπτά, μέχρι να επιτευχθεί το απόλυτα κενό των 10 mm H.
5. Με την αντλία κενού σε λειτουργία, κλείστε το κουμπί χαμηλής πίεσης στη σύνδεση της αντλίας Κλείστε την αντλία κενού.
6. Ανοίξτε την δίοδη βαλβίδα περιστρέφοντάς την κατά 1/4 και στη συνέχεια, κλείστε την μετά από 10 δευτερόλεπτα. Ελέγξτε όλες τις συνδέσεις για διαρροές χρησιμοποιώντας υγρό σαπούνι ή συσκευή ηλεκτρονικής διαρροής.
7. Στρέψτε το σώμα της δίοδης ή τριόδης βαλβίδας. Αποσυνδέστε τον σωλήνα της αντλίας κενού.
8. Επανατοποθετήστε και σφίξτε όλες τις τάπες.

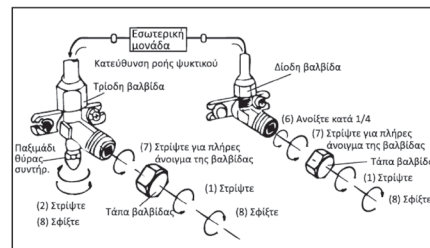

ΔΟΚΙΜΗ ΛΕΙΤΟΥΡΓΙΑΣ

1. Τυλίξτε τη μόνωση που καλύπτει τις αρμούς της εσωτερικής μονάδας και στερεώστε τη με μονωτική ταινία.
2. Στερεώστε το τμήμα του καλωδίου σήματος που προεξέχει στη σωληνώση ή στην εξωτερική μονάδα.
3. Στερεώστε το σωλήνα στον τοίχο (αφού τον καλύψετε με μονωτική ταινία) χρησιμοποιώντας σφιγκτήρες ή πλαστικές επενδύσεις.
4. Σφραγίστε την τρύπα στον τοίχο μέσω της οποίας διέρχονται. Οι σωληνώσεις έτσι ώστε να μην μπορεί να γεμίσει με αέρα ή νερό.

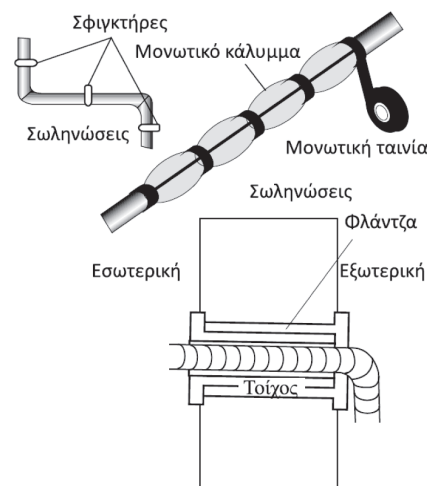

Δοκιμή εσωτερικής μονάδας

Οι λειτουργίες ON/OFF και FAN λειτουργούν κανονικά. Η λειτουργία MODE λειτουργεί κανονικά. Οι λειτουργίες ρύθμισης σημείου και TIMER λειτουργούν κανονικά. Οι ενδεικτικές λυχνίες λειτουργούν κανονικά. Οι περσίδες κατεύθυνσης της ροής αέρα λειτουργούν κανονικά.

Δοκιμή εξωτερικής μονάδας

Το νερά συμπύκνωσης αποστραγγίζεται κανονικά; Υπάρχει κάποιος ασυνήθιστος θόρυβος ή δόνηση στη διάρκεια της λειτουργίας; Μπορεί ο θόρυβος, η ροή του αέρα ή η συμπύκνωση του νερού να ενοχλήσουν τους γείτονες; Υπάρχει διαρροή ψυκτικού υγρού

Σημείωση: Το σύστημα ηλεκτρονικού ελέγχου επιτρέπει στον συμπιεστή να ξεκινήσει μόνο τρία λεπτά μετά την τροφοδότηση του συστήματος με τάση.

ΕΓΧΕΙΡΙΔΙΟ ΕΓΚΑΤΑΣΤΑΣΗΣ - Πληροφορίες για τον εγκαταστάτη

ΜΟΝΤΕΛΟ ΔΥΝΑΜΙΚΟΤΗΤΑ(BTU/H)	9k/12k	18k/24k
Μήκος σωλήνα με τυπική πλήρωση	5m	5m
Μέγιστη απόσταση μεταξύ εσωτερικής και εξωτερικής μονάδας	25m	25m
Πρόσθετη πλήρωση ψυκτικού μέσου	15g/m	25g/m
Μέγιστη διαφορά στάθμης μεταξύ εσωτερικής και εξωτερικής μονάδας	10m	10m
Τύπος ψυκτικού μέσου	R32/R290	R32/R290

(1) Ανατρέξτε στην ετικέτα ονομαστικών τιμών που είναι κολλημένη στην εξωτερική μονάδα.

(2) Η συνολική ποσότητα πλήρωσης θα πρέπει να είναι μικρότερη από τη μέγιστη σύμφωνα με τον πίνακα GG.1 στη σελίδα 24

ΡΟΠΗ ΣΥΣΦΙΞΗΣ ΓΙΑ ΤΑ ΚΑΠΑΚΙΑ ΠΡΟΣΤΑΣΙΑΣ ΚΑΙ ΤΙΣ ΦΛΑΝΤΖΕΣ ΣΥΝΔΕΣΗΣ

ΣΩΛΗΝΑΣ	ΡΟΠΗ ΣΥΣΦΙΞΗΣ [N x m]	ΑΝΙΣΤΟΙΧΗ ΔΥΝΑΜΗ (με κλειδί 20 cm)		ΡΟΠΗ ΣΥΣΦΙΞΗΣ [N x m]
1/4" (φ6)	15-20	Δύναμη καρπού	Παξιμάδι θύρας σέρβις	7-9
3/8" (φ9,52)	31-35	Δύναμη βραχίονα	Καπάκια προστασίας	25-30
1/2" (φ12)	35-45	Δύναμη βραχίονα		
5/8" (φ15,88)	75-80	Δύναμη βραχίονα		

ΚΑΛΩΔΙΩΣΗ

Στα διαφορετικά μοντέλα, το διάγραμμα καλωδίωσης μπορεί να είναι διαφορετικό. Ανατρέξτε στα διαγράμματα καλωδίωσης που είναι κολλημένα στην εσωτερική και την εξωτερική μονάδα αντίστοιχα. Στην εσωτερική μονάδα, το διάγραμμα καλωδίωσης είναι κολλημένο κάτω από το μπροστινό πάνελ. Στην εξωτερική μονάδα, το διάγραμμα καλωδίωσης είναι κολλημένο στο πίσω μέρος του καλύμματος της λαβής της εξωτερικής μονάδας.

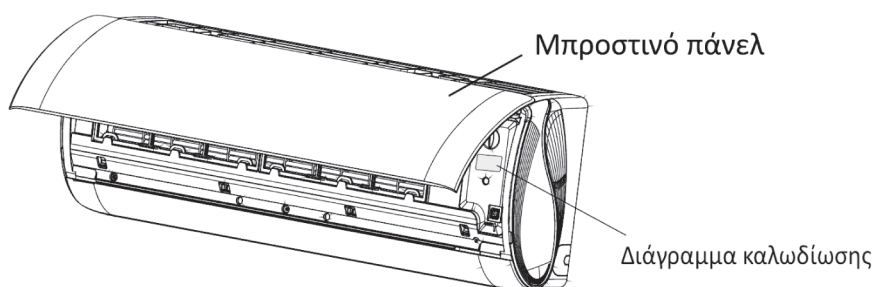

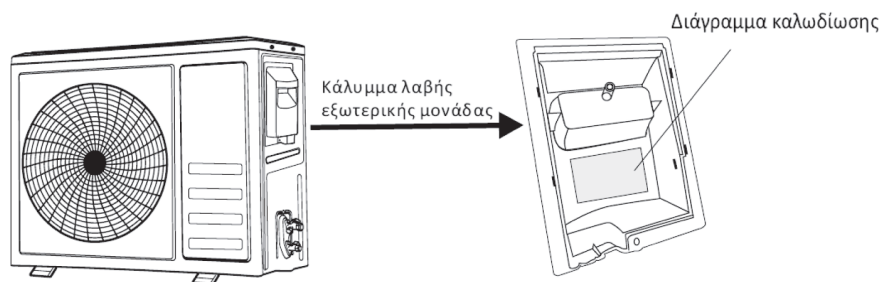

Τροφοδοσία από την εσωτερική μονάδα

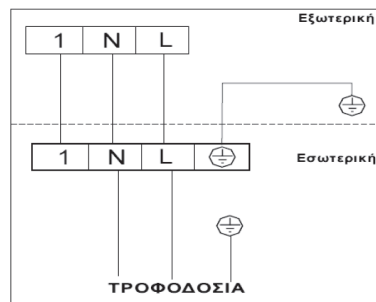

Σημείωση: Σε κάποια μοντέλα τα καλώδια είναι συνδεδεμένα στην κεντρική πλακέτα της εσωτερικής μονάδας χωρίς την χρήση τερματικών σύνδεσης.

ΠΡΟΔΙΑΓΡΑΦΕΣ ΚΑΛΩΔΙΩΝ

ΤΥΠΟΥ INVERTER ΜΟΝΤΕΛΟ ΔΥΝΑΜΙΚΟΤΗΤΑ (BTU/h)		Διατομή					
		9k	12k	18/22k	24k		
Καλώδιο ρεύματος	N		1.0mm ² (1.5mm ²) AWG18 (AWG16)	1.0mm ² (1.5mm ²) AWG18 (AWG16)	1.5mm ² AWG16	2.5mm ²	
	L		1.0mm ² (1.5mm ²) AWG18 (AWG16)	1.0mm ² (1.5mm ²) AWG18 (AWG16)	1.5mm ² AWG16	2.5mm ²	
	E		1.0mm ² (1.5mm ²) AWG18 (AWG16)	1.0mm ² (1.5mm ²) AWG18 (AWG16)	1.5mm ² AWG16	2.5mm ² AWG14	
Καλώδιο σύνδεσης	N		1.0mm ² (1.5mm ²)	1.0mm ² (1.5mm ²)	1.5mm ²		
	L		1.0mm ² (1.5mm ²)	1.0mm ² (1.5mm ²)	1.5mm ²		
	1		1.0mm ² (1.5mm ²)	1.0mm ² (1.5mm ²)	1.5mm ²		
	⊕		1.0mm ² (1.5mm ²)	1.0mm ² (1.5mm ²)	1.5mm ²		

- Τα παραπάνω νούμερα αφορούν τον τύπο καλωδίων που πρέπει να χρησιμοποιήσετε για την σύνδεση σε περίπτωση που το κλιματιστικό σας δεν περιλαμβάνει καλώδια ρεύματος.
- Η ασφάλεια της εσωτερικής μονάδας των κλιματιστικών 220 είναι 50T, 3, 15A.
- Η ασφάλεια της εξωτερικής μονάδας των κλιματιστικών 220 18K, 22K, 24K είναι 65T\$, 25A.

ΣΥΝΤΗΡΗΣΗ

Η περιοδική συντήρηση είναι απαραίτητη για να διατηρείτε το κλιματιστικό σας σε άριστη κατάσταση. Πριν από οποιαδήποτε εργασία συντήρησης, αποσυνδέστε την παροχή ρεύματος βγάζοντας το φως από την πρίζα.

ΕΣΩΤΕΡΙΚΗ ΜΟΝΑΔΑ

ΦΙΛΤΡΑ ΚΑΤΑ ΤΗΣ ΣΚΟΝΗΣ

1. Ανοίξτε το μπροστινό πάνελ σύμφωνα με την κατεύθυνση του βέλους.
2. Κρατήστε σηκωμένο το μπροστινό πάνελ με το ένα χέρι και αφαιρέστε το φίλτρο με το άλλο χέρι.
3. Καθαρίστε το φίλτρο με νερό. Αν το φίλτρο είναι λερωμένο με λάδι, μπορείτε να το πλύνετε με χλιαρά νερό (όχι πιο ζεστό από 45°). Αφήστε το να στεγνώσει σε ένα δροσερό και στεγνά μέρος.
4. Κρατήστε σηκωμένο το μπροστινό πάνελ με το ένα χέρι και τοποθετήστε το φίλτρο στη θέση του με το άλλο χέρι.
5. Κλείστε το πάνελ. Το ηλεκτροστατικό και το αποσμητικό φίλτρο (αν έχουν τοποθετηθεί) δεν πλένονται και δεν συντηρούνται και πρέπει να αντικαθίστανται με νέα φίλτρα κάθε 6 μήνες.

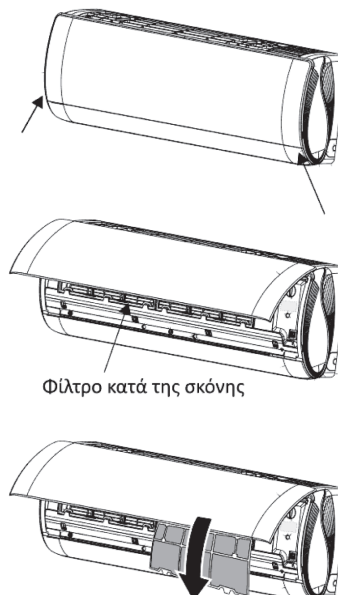

ΚΑΘΑΡΙΣΜΟΣ ΕΝΑΛΛΑΚΤΗ ΘΕΡΜΟΤΗΤΑΣ

1. Ανοίξτε το μπροστινό πάνελ της μονάδας και ανασηκώστε το μέχρι το μέγιστο δυνατό σημείο και στη συνέχεια αφαιρέστε το από τους μεντεσέδες του για πιο εύκολο καθάρισμα.
2. Καθαρίστε την εσωτερική μονάδα με ένα πανί με χλιαρά νερό (όχι πιο ζεστά από 40°) και ουδέτερο σαπούνι. Μη χρησιμοποιείτε ποτέ διαβρωτικά διαλυτικά ή απορρυπαντικά.
3. Αν η εξωτερική μονάδα έχει φράξει, αφαιρέστε τα φύλλα και τις ακαθαρσίες και απομακρύνετε τη σκόνη με ψεκασμό αέρα ή με λίγο νερό.

ΣΥΝΤΗΡΗΣΗ ΣΤΟ ΤΕΛΟΣ ΚΑΘΕ ΕΠΟΧΗΣ

1. Αποσυνδέστε τον αυτόματο διακόπτη ή το φως.
2. Καθαρίστε και αντικαταστήστε τα φίλτρα.
3. Μια ηλιόλουστη ημέρα, αφήστε το κλιματιστικό να λειτουργήσει σε λειτουργία εξαερισμού για μερικές ώρες ώστε το εσωτερικό του κλιματιστικού να στεγνώσει τελείως.

ΑΝΤΙΚΑΤΑΣΤΑΣΗ ΤΩΝ ΜΠΑΤΑΡΙΩΝ

Πότε: Όταν δεν ακούγεται ήχος επιβεβαίωσης από την εσωτερική μονάδα.

Όταν η οθόνη δεν ανταποκρίνεται.

Πώς: Αφαιρέστε το πίσω κάλυμμα.

Τοποθετήστε τις καινούργιες μπαταρίες σύμφωνα με τους πόλους + και -.

Σημείωση: Χρησιμοποιήστε μόνο καινούργιες μπαταρίες. Αφαιρέστε τις μπαταρίες από το τηλεχειριστήριο όταν δεν χρησιμοποιείτε τα κλιματιστικά.

ΠΡΟΕΙΔΟΠΟΙΗΣΗ: Μην πετάτε τις μπαταρίες στα συνήθη απορρίμματα. Πρέπει να απορρίπτονται στα ειδικά δοχεία που υπάρχουν στα σημεία συλλογής.

ΑΝΤΙΜΕΤΩΠΙΣΗ ΠΡΟΒΛΗΜΑΤΩΝ

ΠΡΟΒΛΗΜΑ	ΠΙΘΑΝΕΣ ΑΙΤΙΕΣ		
Η συσκευή δεν λειτουργεί.	Διακοπή ρεύματος ή έχει αποσυνδεθεί το φις.		
	Βλάβη του μοτέρ του ανεμιστήρα της εσωτερικής/εξωτερικής μονάδας.		
	Ελαττωματικός θερμομαγνητικός διακόπτης συμπίεστή.		
	Ελαττωματική διάταξη προστασίας ή ασφάλειες.		
	Χαλαρή σύνδεση ή αποσύνδεση του φις.		
	Ορισμένες φορές σταματά η λειτουργία για προστασία της συσκευής.		
	Τάση χαμηλότερη ή υψηλότερη από το εύρος τάσης.		
	Ενεργή λειτουργία ΧΡΟΝΟΠΙΑΚΟΠΤΗ.		
Περίεργη οσμή.	Βρόμικο φίλτρο αέρα.		
	Επιστροφή υγρού στο κύκλωμα ψυκτικού.		
Θόρυβος ρέοντος νερού.	Συμβαίνει όταν ο αέρας στο χώρο είναι πολύ κρύος, π.χ. στις λειτουργίες ΨΥΞΗΣ ή ΑΦΥΓΡΑΝΣΗΣ.		
Έξοδος ελαφριάς πάχνης από την έξοδο αέρα.	Ο θόρυβος προέρχεται από τη συστολή και διαστολή του μπροστινού πάνελ λόγω των διακυμάνσεων της θερμοκρασίας και δεν αποτελεί πρόβλημα.		
Ακούγεται ένας περίεργος θόρυβος.	Λάθος ρύθμιση θερμοκρασίας.		
	Η είσοδος ή η έξοδος αέρα της εσωτερικής/εξωτερικής μονάδας έχει φράξει.		
	Το Φίλτρο αέρα έχει φράξει.		
	Η ταχύτητα του ανεμιστήρα έχει ρυθμιστεί στο ελάχιστο.		
	Υπάρχουν άλλες πηγές θερμότητας στο χώρο.		
	Πεν υπάρχει ψυκτικό μέσο.		
Ανεπαρκής ροή αέρα, είτε ζεστού είτε κρύου.	Το τηλεχειριστήριο δεν είναι αρκετά κοντά στην εσωτερική μονάδα.		
	Η μπαταρία του τηλεχειριστηρίου έχει εξαντληθεί.		
	Υπάρχουν εμπόδια ανάμεσα στο τηλεχειριστήριο και στο δέκτη σήματος.		
Η συσκευή δεν ανταποκρίνεται στις εντολές.	Ενεργή λειτουργία LED.		
	Διακοπή ρεύματος.		
Η οθόνη είναι σβηστή.			
Αν συμβεί κάτι από τα παρακάτω, κλείστε αμέσως το κλιματιστικό και αποσυνδέστε το ρεύμα:			
<ul style="list-style-type: none"> Περίεργοι θόρυβοι κατά τη λειτουργία. Ελαττωματική ηλεκτρονική πλακέτα ελέγχου. Ελαττωματικές ασφάλειες ή διακόπτες. Ψεκασμός με νερό ή αντικείμενα μέσα στη συσκευή. Υπερθέρμανση καλωδίων ή φις. Πολύ δυνατές οσμές μέσα από τη συσκευή. 			
ΣΗΜΑΤΑ ΣΦΑΛΜΑΤΟΣ ΣΤΗΝ ΟΘΟΝΗ			
Σε περίπτωση σφάλματος, η οθόνη της εσωτερικής μονάδας εμφανίζει τους εξής κωδικούς σφάλματος:			
Ένδειξη	Περιγραφή του προβλήματος.	Ένδειξη	Περιγραφή του προβλήματος.
E1	Βλάβη του αισθητήρα θερμοκρασίας χώρου εσωτ. μονάδας	E8	Βλάβη του αισθητήρα θερμοκρ. εκκένωσης εξωτ. μονάδας
E2	Βλάβη του αισθητήρα θερμοκρασίας στοιχείου εσωτ. μονάδας	E9	Βλάβη πλακέτας IPM
E3	Βλάβη του αισθητήρα θερμοκρασίας στοιχείου εξωτ. μονάδας	ER	Υψηλή τάση ρεύματος στην εξωτερική μονάδα
E4	Βλάβη ή διαρροή στο ψυκτικό κύκλωμα	EE	Βλάβη κεντρικής πλακέτας εξωτερικής μονάδας
E6	Βλάβη μοτέρ εσωτερικού ανεμιστήρα	EF	Βλάβη μοτέρ εξωτερικού ανεμιστήρα
E7	Βλάβη του αισθητήρα θερμοκρασίας χώρου εξωτ. μονάδας	EH	Βλάβη του αισθητήρα θερμοκρ. αναρρόφησης εξωτ. μονάδας

ΟΔΗΓΙΕΣ ΓΙΑ ΤΗΝ ΕΠΙΣΚΕΥΗ

1. Ελέγξτε τις πληροφορίες που υπάρχουν σε αυτό το εγχειρίδιο, σχετικά με τον απαιτούμενο χώρο για την εγκατάσταση αυτής της συσκευής, συμπεριλαμβανωμένων των ελάχιστων επιτρεπτών αποστάσεων από παράπλευρες κατασκευές.
2. Η συσκευή θα πρέπει να εγκατασταθεί, χρησιμοποιηθεί και αποθηκευτεί σε χώρο μεγαλύτερο από 4m².
3. Θα πρέπει να χρησιμοποιηθεί το μικρότερο δυνατό μέγεθος σωληνώσεων.
4. Οι σωληνώσεις θα πρέπει να είναι προστατευμένες από φυσική καταστροφή, και σε περίπτωση που ο χώρος εγκατάστασης είναι μικρότερος από 4m θα πρέπει να είναι πολύ καλά αεριζόμενος.
5. Θα πρέπει να τηρούνται όλοι οι εθνικοί κανόνες ασφαλείας, σχετικά με τις εγκαταστάσεις αερίου.
6. Όλοι οι μηχανικοί σύνδεσμοι θα πρέπει να είναι προσβάσιμοι, για τις ανάγκες συντήρησης.
7. Ακολουθήστε όλες τις οδηγίες που παρέχονται από αυτό το εγχειρίδιο, σχετικά με την χρήση, εγκατάσταση, καθαρισμό, συντήρηση και απόρριψη του ψυκτικού μέσου.
8. Βεβαιωθείτε ότι όλα τα ανοίγματα εξαερισμού είναι καθαρά από εμπόδια.
9. Σημείωση: Οι επισκευές θα πρέπει να γίνονται σύμφωνα με τις οδηγίες του κατασκευαστή.
10. Προειδοποίηση: Η συσκευή θα πρέπει να αποθηκεύεται σε καλά αεριζόμενο χώρο, του οποίου το μέγεθος θα είναι αντίστοιχο με το μέγεθος που απαιτείται για την λειτουργία της.
11. Προειδοποίηση: Η συσκευή θα πρέπει να αποθηκεύεται σε χώρο στον οποίο δεν υπάρχουν πηγές φλόγας με συνεχή λειτουργία. (όπως μια συσκευή αερίου σε λειτουργία) ή πηγές ανάφλεξης (όπως μια ηλεκτρική θερμάστρα σε λειτουργία)
12. Η συσκευή θα πρέπει να αποθηκεύεται έτσι ώστε να αποφεύγεται η μηχανική της καταπόνηση.
13. Οποιαδήποτε εργασία στο ψυκτικό κύκλωμα, θα πρέπει να διενεργείται μόνο από άτομα που διαθέτουν σχετική άδεια, η οποία έχει εκδοθεί από επίσημο σχετικό φορέα και έχουν αναγνωρισμένη ικανότητα να διαχειρίζονται αντίστοιχα ψυκτικά μέσα. Οι εργασίες επισκευής θα πρέπει να εκτελούνται σύμφωνα με τις οδηγίες του κατασκευαστή του σχετικού εξοπλισμού. Οποιαδήποτε εργασία επισκευής και συντήρησης για την οποία απαιτείται η φυσική παρουσία άλλων εγκεκριμένων τεχνικών, θα πρέπει να γίνεται υπό την επίβλεψη τεχνικού εγκεκριμένου για την χρήση εύφλεκτων ψυκτικών μέσων
14. Οποιαδήποτε τεχνική εργασία που επηρεάζει τα μέσα ασφάλειας, θα πρέπει να εκτελείται μόνο από εξειδικευμένο προσωπικό.
15. Προειδοποίηση:
 - * Μην χρησιμοποιείτε οποιοδήποτε μέσο για να επιταχύνετε την διαδικασία απόψυξης, εκτός και αν αυτό προτείνεται από τον κατασκευαστή.
 - * Η συσκευή θα πρέπει να αποθηκεύεται σε χώρο χωρίς πηγές ανάφλεξης σε συνεχή λειτουργία (όπως ανοικτή φλόγα, συσκευή αερίου ή ηλεκτρική θερμάστρα σε λειτουργία).



Προσοχή: Κίνδυνος πυρκαγιάς



Οδηγίες χρήσης



Διαβάστε το τεχνικό εγχειρίδιο

16. Πληροφορίες για την επισκευή
 1. Έλεγχος στη περιοχή
Βασική προϋπόθεση για να ξεκινήσετε τις εργασίες σε συστήματα που περιέχουν εύφλεκτο ψυκτικό υγρό, είναι ο έλεγχος για την αποτροπή πυρκαγιάς. Για την διαδικασία της επισκευής σε ψυκτικά κυκλώματα, οι παρακάτω προφυλάξεις θα πρέπει να τηρούνται επακριβώς για την

αποφυγή κινδύνων.

2. Διαδικασία Εργασιών

Θα πρέπει να υπάρχει μια αυστηρών ελέγχων διαδικασία ώστε να μην παρουσιαστούν εκκενώσεις αερίου ή ατμού.

3. Γενικές Προφυλάξεις

Όσοι εμπλέκονται με τη διαδικασία θα πρέπει να είναι πλήρως ενημερωμένοι για τις δικλίδες ασφαλείας και να ακολουθούν τις οδηγίες που προτείνονται κατά την επεξεργασία ψυκτικού κυκλώματος με εύφλεκτο ψυκτικό υγρό.

4. Έλεγχος του ψυκτικού υγρού

Η περιοχή θα πρέπει να ελέγχεται με το ειδικό εργαλείο διάγνωσης ψυκτικού υγρού τόσο πριν τη διαδικασία όσο κατά τη διάρκεια, ώστε ο τεχνικός να αποκτήσει την απαραίτητη πληροφορία που χρειάζεται αναφορικά με το ψυκτικό υγρό. Βεβαιωθείτε ότι χρησιμοποιείτε εξοπλισμό ανίχνευσης διαρροής ψυκτικού μέσου κατάλληλο για εύφλεκτα ψυκτικά υγρά, π.χ. να μην πετάει σπινθήρες, να είναι πλήρως στεγανωμένος ή πλήρως ασφαλής .

5. Πυροσβεστήρας

Κατά τις διαδικασίες συντήρησης ή επισκευής θα πρέπει παραιτήτως να υπάρχει στον χώρο πυροσβεστήρας. Διασφαλίστε την ύπαρξη πυροσβεστήρα στον χώρο.

6. Εύφλεκτες πηγές

Τα άτομα που εμπλέκονται στη διαδικασία συντήρησης ή επισκευής και αναμυγνούνται με το ψυκτικό κύκλωμα, δεν θα πρέπει να έρχονται σε επαφή με άλλου είδους εύφλεκτες πηγές προς αποφυγή πυρκαγιάς ή έκρηξης. Όλες οι πιθανές πηγές εύφλεκτων στοιχείων, όπως είναι ο καπνός τσιγάρου, θα πρέπει να αποτρέπονται κατά τη διαδικασία εγκατάστασης, συντήρησης επισκευής, αφαίρεσης και απόρριψης. Βασική προτεραιότητα είναι να ελεγχθεί ο χώρος και να διασφαλιστεί ότι δεν περιέχει εύφλεκτες πηγές. Συστήνεται η τοποθέτηση σημάνσεων στον χώρο που πραγματοποιείται η διαδικασία, οι οποίες θα προειδοποιούν ότι «ΑΠΑΓΟΡΕΥΕΤΑΙ ΤΟ ΚΑΠΝΙΣΜΑ».

7. Αερισμός

Θα πρέπει να εξασφαλίζεται ότι έχει γίνει ο απαραίτητος αερισμός στον χώρο προτού προχωρήσει ο αρμόδιος τεχνικός στην επεξεργασία του ψυκτικού κυκλώματος. Ο αερισμός του χώρου θα πρέπει να συνεχίζεται και κατά τη διάρκεια της διαδικασίας ούτως ώστε σε περίπτωση που υπάρξει διαρροή αερίου να απομακρύνεται άμεσα από τον χώρο.

8. Απαραίτητος εξοπλισμός

Σε περιπτώσεις που γίνεται αντικατάσταση ηλεκτρικών εξαρτημάτων, αυτά θα πρέπει να έχουν όλα τα απαιτούμενα χαρακτηριστικά και είναι κατάλληλα για τον συγκεκριμένο σκοπό. Κατά τις διαδικασίες εγκατάστασης, συντήρησης και επισκευής θα πρέπει ο αρμόδιος τεχνικός να διαθέτει όλο τον απαραίτητο εξοπλισμό που αναφέρεται στο παρόν εγχειρίδιο και ο οποίος συστήνεται από τον κατασκευαστή. Για οποιαδήποτε απορία προκύψει κατά τη διεκπεραίωση των εργασιών, θα πρέπει να απευθυνθείτε στον κατασκευαστή ή στο αρμόδιο τεχνικό τμήμα για να σας καθοδηγήσει. Οι παρακάτω έλεγχοι θα πρέπει να πραγματοποιηθούν σε εγκαταστάσεις με εύφλεκτο ψυκτικό υγρό:

- Η επιπλέον προσθήκη ψυκτικού υγρού θα πρέπει να είναι ανάλογη των διαστάσεων του χώρου που είναι εγκατεστημένη μονάδα.

- Θα πρέπει να εξασφαλίζεται η σωστή και επαρκής ανακυκλοφορία του αέρα.

- Οι ενδείξεις και οι σημάνσεις που δεν είναι ευανάγνωστες θα πρέπει να διορθωθούν.

- Οι σωλήνες ψύξης ή τα εξαρτήματα θα πρέπει να εγκαθίστανται έτσι ώστε να μην είναι εκτεθειμένα σε στοιχεία που μπορεί να διαβρώσουν τα συστατικά που περιέχουν όπως π.χ. το ψυκτικό υγρό, εκτός εάν τα εξαρτήματα κατασκευάζονται από υλικά που είναι εγγενώς ανθεκτικά και δεν διαβρώνονται ή διαθέτουν κατάλληλα προστατευτικά.

9. Ηλεκτρολογικός Έλεγχος

Η επισκευή και συντήρηση των ηλεκτρικών μερών πρέπει να ακολουθεί τους αρχικούς ελέγχους ασφαλείας και τις διαδικασίες επιθεώρησης των στοιχείων. Εάν υπάρχει βλάβη που θα μπορούσε να θέσει σε κίνδυνο την ασφάλεια, τότε θα πρέπει αμέσως να αποσυνδέεται η μονάδα από την παροχή ρεύματος έως ότου αντιμετωπιστεί το πρόβλημα. Αν το πρόβλημα δεν μπορεί να διορθωθεί αμέσως αλλά είναι απαραίτητο να συνεχιστεί η λειτουργία της μονάδας, θα πρέπει να βρεθεί μια προσωρινή λύση. Αυτό πρέπει να αναφέρεται στον ιδιοκτήτη του εξοπλισμού μαζί με όλα τα συμβαλλόμενα μέρη.

Προαπαιτούμενοι έλεγχοι:

- Απόρριψη πυκνωτών: θα πρέπει να πραγματοποιείται με ασφαλή τρόπο για να αποφευχθούν πιθανοί σπινθήρες.
- Δεν υπάρχουν εκτεθειμένα ηλεκτρικά εξαρτήματα και καλώδια κατά την φόρτιση, την ανάκτηση ή τον καθαρισμό του συστήματος.
- Ότι δεν υπάρχει διακοπή στο κύκλωμα γείωσης.

17. Επισκευή σφραγισμένων εξαρτημάτων

1. Κατά τη διάρκεια επισκευών σε σφραγισμένα εξαρτήματα, όλα τα ηλεκτρικά μέρη θα πρέπει να αποσυνδεθούν από τον εξοπλισμό που υφίσταται επεξεργασία πριν από οποιαδήποτε αφαίρεση των σφραγισμένων καλυμμάτων κλπ. Εάν είναι απόλυτα απαραίτητο να υπάρχει ηλεκτρική τροφοδοσία του εξοπλισμού κατά τη διάρκεια της συντήρησης, τότε θα πρέπει να υπάρχει μόνιμη εγκατάσταση ανίχνευσης διαρροών ειδικά στο πιο κρίσιμο σημείο για να προειδοποιήσει για κάθε επικίνδυνο ενδεχόμενο.

2. Ιδιαίτερη προσοχή πρέπει να δοθεί στα ακόλουθα για να διασφαλιστεί ότι με την επεξεργασία των ηλεκτρικών εξαρτημάτων, το περίβλημα δεν μεταβάλλεται κατά τέτοιο τρόπο ώστε να επηρεάζεται το επίπεδο προστασίας. Σε αυτό περιλαμβάνονται η ζημιά στα καλώδια, η υπερφόρτωση συνδέσεων στο σύστημα, τερματικά που δεν έχουν κατασκευαστεί σύμφωνα με τις αρχικές προδιαγραφές, η φθορά των στεγανών, η εσφαλμένη τοποθέτηση των συνδέσεων κλπ. | Βεβαιωθείτε ότι η συσκευή είναι στερεωμένη με ασφάλεια.

| Βεβαιωθείτε ότι τα υλικά στεγανοποίησης δεν έχουν φθαρεί, σε σημείο που να μην εξυπηρετούν πλέον τον λόγο ύπαρξής τους και να μην συμβάλουν στην πρόληψη της εισροής εύφλεκτων στοιχείων. Τα ανταλλακτικά μέρη πρέπει να συμφωνούν με τις προδιαγραφές του κατασκευαστή. ΣΗΜΕΙΩΣΗ: Η χρήση στεγανωτικού πυριτίου μπορεί να εμποδίσει την αποτελεσματικότητα ορισμένων τύπων εξοπλισμού ανίχνευσης διαρροών. Τα κρίρια εξαρτήματα ασφαλείας δεν χρειάζεται να απομονωθούν πριν από την εργασία τους.

18. Επισκευή σε εγγενώς ασφαλή εξαρτήματα

Μην εφαρμόζετε μόνιμα φορτία επαγωγής ή χωρητικότητας στο κύκλωμα χωρίς να εξασφαλίζετε ότι αυτό δεν θα υπερβαίνει την επιτρεπόμενη τάση και το ρεύμα που συνιστάται για τον εξοπλισμό. Τα εγγενώς ασφαλή εξαρτήματα αποτελούν τους μοναδικούς τύπους που μπορούν να εφαρμοστούν παρουσία εύφλεκτων στοιχείων. Η συσκευή πρέπει να έχει τη σωστή διαβάθμιση. Αντικαταστήστε τα εξαρτήματα μόνο με εξαρτήματα που καθορίζει ο κατασκευαστής. Διαφορετικού τύπου εξαρτήματα μπορεί να προκαλέσουν την ανάφλεξη ψυκτικού μέσου στην ατμόσφαιρα λόγω διαρροής.

19. Καλωδίωση

Ελέγξτε ότι η καλωδίωση δεν έχει υποστεί φθορές, διάβρωση, υπερβολική πίεση, κραδασμούς ή άλλες δυσμενείς περιβαλλοντικές επιπτώσεις. Ο έλεγχος θα πρέπει να περιλαμβάνει επίσης το γεγονός της καταπόνησης από συνεχείς κραδασμούς από πηγές όπως αυτές του συμπιεστή ή του ανεμιστήρα.

20. Ανίχνευση εύφλεκτων ψυκτικών υγρών

Δεν θα πρέπει να χρησιμοποιούνται πηγές ανάφλεξης κατά την αναζήτηση ή ανίχνευση διαρροών του ψυκτικού υγρού. Ένας αλογονιδωτός πυρσός (ή οποιοσδήποτε άλλο είδος ανίχνευσης που χρησιμοποιεί γυμνή φλόγα) απαγορεύεται να χρησιμοποιηθεί.

21. Μέθοδοι ανίχνευσης διαρροής ψυκτικού υγρού

Οι ακόλουθες μέθοδοι ανίχνευσης διαρροών

θεωρούνται αποδεκτές για συστήματα που περιέχουν εύφλεκτα ψυκτικά υγρά. Πρέπει να χρησιμοποιούνται ηλεκτρονικοί ανιχνευτές διαρροών για την ανίχνευση εύφλεκτων ψυκτικών μέσων, αλλά η ευαισθησία τους ενδέχεται να μην είναι επαρκής ή μπορεί να χρειαστεί επαναπροσδιορισμός (ο εξοπλισμός ανίχνευσης πρέπει να είναι βαθμονομημένος σε περιοχή χωρίς ψυκτικό μέσο.) Βεβαιωθείτε ότι ο ανιχνευτής δεν αποτελεί πιθανή πηγή ανάφλεξης και είναι κατάλληλος για το ψυκτικό μέσο με το οποίο λειτουργεί το κλιματιστικό που προμηθευτήκατε. Ο εξοπλισμός ανίχνευσης διαρροών ορίζεται σε ποσοστό LFL του ψυκτικού μέσου και βαθμονομείται με το ψυκτικό μέσο που χρησιμοποιείται και το κατάλληλο ποσοστό αερίου είναι μέγιστο 25%. Τα υγρά ανίχνευσης διαρροών είναι κατάλληλα για χρήση στα περισσότερα ψυκτικά μέσα, αλλά η χρήση απορρυπαντικών που περιέχουν χλώριο πρέπει να αποφεύγεται καθώς μπορεί να αντιδράσει με το ψυκτικό υγρό και να διαβρώσει το χάλκινο σωλήνα. Σε περίπτωση ανίχνευσης διαρροής, όλες οι γυμνές φλόγες πρέπει να σβηστούν. Εάν υπάρχει διαρροή ψυκτικού το οποίο απαιτεί συγκόλληση, όλη η ποσότητα του ψυκτικού υγρού θα πρέπει να ανακληθεί από το σύστημα ή να απομονωθεί (μέσω βαλβίδων διακοπής) σε ένα τμήμα του συστήματος που είναι απομακρυσμένο από το σημείο που ανιχνεύθηκε η διαρροή. Άζωτο (OFN) χωρίς οξυγόνο θα πρέπει να χρησιμοποιηθεί έπειτα για τον καθαρισμό του συστήματος τόσο πριν όσο και κατά τη διάρκεια της διαδικασίας συγκόλλησης.

22. Αφαίρεση και εκκένωση

Κατά τη επεξεργασία του κυκλώματος του ψυκτικού μέσου, αν επιθυμείτε να κάνετε επισκευές για οποιονδήποτε άλλο σκοπό, θα πρέπει να ακολουθήσετε τις προτεινόμενες συμβατικές διαδικασίες. Ωστόσο, είναι σημαντικό να ακολουθείται η βέλτιστη πρακτική δεδομένου ότι θα πρέπει να αποτρέπεται το ενδεχόμενο ανάφλεξης. Ακολουθήστε την παρακάτω διαδικασία:

- Αφαιρέστε το ψυκτικό
- Καθαρίστε το κύκλωμα με τη χρήση αδρανούς αερίου
- Εκκενώστε
- Καθαρίστε το κύκλωμα με τη χρήση αδρανούς αερίου
- Ανοίξτε το κύκλωμα με κοπή ή συγκόλληση

Το φορτίο του ψυκτικού μέσου πρέπει να ανακτηθεί εντός των σωστών κυλίνδρων ανάκτησης. Το σύστημα πρέπει να εκκενωθεί με OFN για να καταστεί η μονάδα ασφαλής. Αυτή η διαδικασία μπορεί να χρειαστεί να επαναληφθεί αρκετές φορές. Ο πεπεισμένος αέρας ή το οξυγόνο δεν πρέπει να χρησιμοποιούνται για την εργασία αυτή. Η έξαψη πρέπει να επιτυγχάνεται με το σπάσιμο του κενού στο σύστημα με OFN και να συνεχίζεται με το γέμισμα μέχρις ότου να επιτευχθεί η πίεση λειτουργίας. Στη συνέχεια εξαερώστε και τέλος τραβήξτε προς τα κάτω σε κενό. Η διαδικασία αυτή επαναλαμβάνεται μέχρις ότου να μην υπάρχει εντός του συστήματος ψυκτικό υγρό. Όταν χρησιμοποιείται το τελικό φορτίο OFN, το σύστημα πρέπει να εξαερίζεται μέχρι να φτάσει τα επίπεδα της ατμοσφαιρικής πίεσης για να επιτραπεί η πραγματοποίηση των εργασιών.

23. Παροπλισμός Πριν από τη διεξαγωγή αυτής της διαδικασίας, είναι απαραίτητο ο τεχνικός να είναι εξοικειωμένος με τον εξοπλισμό και όλες τις λεπτομέρειες του. Συνιστάται καλή εξάσκηση για όλα τα ψυκτικά μέσα ώστε να ανακτώνται με ασφάλεια. Πριν από την εκτέλεση της εργασίας, πρέπει να ληφθεί δείγμα λαδιού και ψυκτικού μέσου, σε περίπτωση που απαιτείται ανάλυση πριν από την επαναχρησιμοποίηση του ψυκτικού μέσου. Είναι σημαντικό το σύστημα να τροφοδοτείται με ρεύμα, πριν την έναρξη της διαδικασίας.

A) Εξοικείωση με τον εξοπλισμό και τη λειτουργικότητά του.

B) Απομόνωση του ηλεκτρολογικού συστήματος.

Γ) Προτού ξεκινήσετε τη διαδικασία, διασφαλίστε ότι:

- υπάρχει μηχανικός εξοπλισμός, εάν απαιτείται, για το χειρισμό των ψυκτικών κυλίνδρων
- ο προστατευτικός εξοπλισμός είναι διαθέσιμος και χρησιμοποιείται σωστά
- η διαδικασία ανάκτησης εποπτεύεται από αρμόδιο πρόσωπο
- ο εξοπλισμός ανάκτησης και οι κύλινδροι συμμορφώνονται με τα κατάλληλα πρότυπα

Δ) Αφαιρέστε το ψυκτικό κύκλωμα

Ε) Εάν η εκκένωση δεν είναι εφικτή, προσαρμόστε τη βαλβίδα πολλαπλής έτσι ώστε να μπορεί να αφαιρεθεί το ψυκτικό από τα διάφορα μέρη του συστήματος.

ΣΤ) Βεβαιωθείτε ότι ο κύλινδρος είναι σωστά τοποθετημένος πριν την ανάκτηση.

Ζ) Ξεκινήστε την ανάκτηση βάσει των οδηγιών του κατασκευαστή.

Η) Μην υπερφορτώνετε τους κυλίνδρους – όχι περισσότερο από το 80%.

Θ) Μην υπερβαίνετε τη μέγιστη πίεση λειτουργίας του κυλίνδρου, ούτε για προσωρινό διάστημα.

Ι) Όταν οι κύλινδροι έχουν πληρωθεί επαρκώς και η διαδικασία λάβει τέλος, βεβαιωθείτε ότι οι κύλινδροι και ο εξοπλισμός έχουν αφαιρεθεί αμέσως από την εγκατάσταση και όλες οι βαλβίδες απομόνωσης στον εξοπλισμό είναι κλειστές.

Κ) Το ανακτημένο ψυκτικό μέσο δεν πρέπει να φορτίζεται σε άλλο ψυκτικό σύστημα εκτός εάν έχει καθαριστεί και ελεγχθεί.

24. Χαρακτηρισμός

Ο εξοπλισμός φέρει την ένδειξη ότι έχει εκκενωθεί και αδειάσει από αρμόδιο ψυκτικό. Η ετικέτα θα πρέπει να αναγράφει ημερομηνία και να φέρει την υπογραφή του. Βεβαιωθείτε ότι υπάρχουν ετικέτες στον εξοπλισμό που δηλώνουν ότι περιέχει εύφλεκτο ψυκτικό υγρό.

25. Επαναφορά

- Κατά την αφαίρεση ψυκτικού υγρού από ένα σύστημα, είτε για σκοπούς επισκευής είτε για παροπλισμό, συνιστάται καλή πρακτική ώστε όλη η ποσότητα ψυκτικού υγρού να αφαιρείται με ασφάλεια.

- Κατά τη μεταφορά ψυκτικού υγρού στους κυλίνδρους, βεβαιωθείτε ότι υπάρχει μόνο το ψυκτικό υγρό που χρησιμοποιούν και οι κύλινδροι ανάκτησης. Βεβαιωθείτε ότι είναι σωστός ο αριθμός κυλίνδρων για τη μεταφορά ολόκληρης της ποσότητας του ψυκτικού μέσου του συστήματος. Όλοι οι κύλινδροι που πρόκειται να χρησιμοποιηθούν, πρέπει να είναι κατάλληλοι για το ψυκτικό μέσο το οποίο πρόκειται να ανακτηθεί και πρέπει να είναι κατάλληλα χαρακτηρισμένοι. Οι κύλινδροι πρέπει να διαθέτουν εκτονωτικές βαλβίδες και βαλβίδες διακοπής για να εξασφαλίζεται η σωστή λειτουργία. Οι κενοί κύλινδροι ανάκτησης εκκενώνονται και, αν είναι εφικτό, ψύχονται πριν γίνει η ανάκτηση.

- Ο εξοπλισμός ανάκτησης πρέπει να είναι σε καλή κατάσταση λειτουργίας και να συνοδεύεται από οδηγίες, σχετικές με τον απαιτούμενο εξοπλισμό. Επίσης πρέπει να είναι κατάλληλος ώστε να επιτευχθεί η ανάκτηση του εύφλεκτου ψυκτικού υγρού. Επιπλέον, πρέπει να είναι διαθέσιμη μια σειρά βαθμονομημένων ζυγών σε καλή κατάσταση λειτουργίας. Οι σωλήνες σύνδεσης πρέπει να είναι σε καλή κατάσταση για την αποφυγή διαρροών. Πριν χρησιμοποιήσετε τον εξοπλισμό ανάκτησης, ελέγξτε ότι βρίσκετε σε ικανοποιητική κατάσταση λειτουργίας και είναι σωστά συντηρημένος, καθώς και ότι όλα τα ηλεκτρολογικά εξαρτήματα είναι στεγανομένα για να αποφευχθεί ενδεχόμενο ανάφλεξης σε περίπτωση απελευθέρωσης ψυκτικού υγρού στην ατμόσφαιρα. Συμβουλευτείτε τον κατασκευαστή σε περίπτωση που υπάρχει η οποιαδήποτε απορία. Το ανακτημένο ψυκτικό υγρό επιστρέφεται στον προμηθευτή ψυκτικού στο σωστό κύλινδρο ανάκτησης και με το σχετικό σημείωμα μεταφοράς αποβλήτων. Μην αναμειγνύετε διαφορετικούς τύπους ψυκτικών υγρών σε μονάδες ανάκτησης και ιδιαίτερα σε κυλίνδρους. Εάν πρόκειται να αφαιρεθεί ο συμπιεστής ή τα λάδια του συμπιεστή, βεβαιωθείτε ότι έχουν εκκενωθεί και βεβαιωθείτε ότι δεν έχει παραμείνει ποσότητα ψυκτικού υγρού εντός του λιπαντικού. Η διαδικασία εκκένωσης πρέπει να διεξάγεται πριν από την επιστροφή του συμπιεστή στον προμηθευτή. Μπορεί να εφαρμοστεί μόνο θέρμανση με ηλεκτρικά μέσα στο σώμα του συμπιεστή για να επιταχυνθεί αυτή η διαδικασία. Όταν το λάδι αποστραγγίζεται από ένα σύστημα, πρέπει να απομακρύνεται με ασφάλεια.

ΣΗΜΕΙΩΣΗ ΓΙΑ ΤΗΝ ΑΝΑΚΥΚΛΩΣΗ

Α.Μ.Π. 00510 Π.Δ. 117/2004

Το προϊόν που αγοράσατε έχει σχεδιαστεί και κατασκευαστεί με υλικά υψηλών προδιαγραφών και εξαρτήματα που μπορούν να ανακυκλωθούν και να ξαναχρησιμοποιηθούν. Το σύμβολο υποδεικνύει ότι οι ηλεκτρικές και ηλεκτρονικές συσκευές, στο τέλος της ζωής τους, θα πρέπει να μεταφέρονται σε ειδικούς χώρους απορριμμάτων, ξεχωριστά από τα σκουπίδια του σπιτιού σας. Παρακαλούμε, ρωτήστε τον τοπικό σας δήμο για τον χώρο απόρριψης ηλεκτρικών και ηλεκτρονικών συσκευών ή για τοποθεσία απόρριψης συσκευών προς ανακύκλωση. Στις χώρες της Ευρωπαϊκής Ένωσης, υπάρχουν σημεία συγκέντρωσης χρησιμοποιημένων ηλεκτρικών και ηλεκτρονικών συσκευών. Παρακαλούμε, βοηθήστε μας να προστατέψουμε το περιβάλλον που ζούμε!

**ΔΗΛΩΣΗ ΣΥΜΜΟΡΦΩΣΗΣ**

Με την παρούσα, δηλώνουμε ότι η παρούσα συσκευή συμμορφώνεται προς τις ουσιαστικές απαιτήσεις και τις λοιπές διατάξεις των παρακάτω οδηγιών:

RED Directive 14 / 53 / EU

EMC-Directive: 14/30/ EU

Low Voltage Directive: 14/35/ EU

ErP Directive 09 / 125 / EC

CE Marking: 93 / 68 / EEC

RoHS Directive: 11 / 65 / EU, Delegated Directive (EU) 15 / 863

EUROLAMP®

INSTRUCTIONS

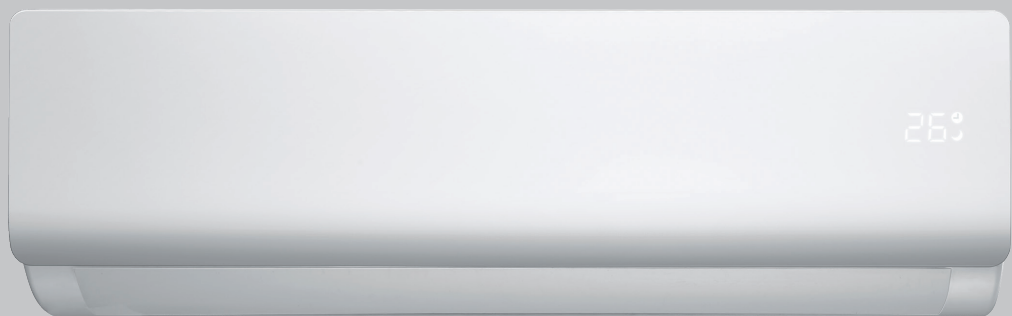

AIR CONDITION DC INVERTER - ELITE SERIES

300-28900, TAC-12CHSD/KCI, 12000BTU
300-28008, TAC-09CHSD/IFI, 9000BTU
300-28009, TAC-12CHSD/IFI, 12000BTU
300-28010, TAC-18CHSD/IFI, 18000BTU
300-28011, TAC-24CHSD/IFI, 24000BTU

300-28012 (WIFI MODEL), TAC-09CHSD/IFI, 9000BTU
300-28013 (WIFI MODEL), TAC-12CHSD/IFI, 12000BTU
300-28014 (WIFI MODEL), TAC-18CHSD/IFI, 18000BTU
300-28015 (WIFI MODEL), TAC-24CHSD/IFI, 24000BTU



Please read these instructions carefully before plugging in your device. Please pay special attention to the safety information. We recommend that you keep the instructions for future reference.

ΕΙΣΑΓΩΓΗ ΣΤΑ ΨΥΚΤΙΚΑ ΜΕΣΑ R32/R290

Τα ψυκτικά μέσα που χρησιμοποιούνται στα κλιματιστικά είναι φιλικό προς το περιβάλλον υδρογονάνθρακες R32 και R290. Αυτά τα δύο είδη ψυκτικών μέσων είναι εύφλεκτα και άοσμα. Επιπλέον, κάτω από ορισμένες συνθήκες μπορούν να καούν και να εκραγούν. Ωστόσο, δεν υπάρχει κίνδυνος καύσης και έκρηξης εάν συμμορφωθείτε με τον παρακάτω πίνακα για να εγκαταστήσετε το κλιματιστικό σας σε ένα δωμάτιο με το κατάλληλο εμβαδό και το χρησιμοποιείτε σωστά. Συγκρινόμενα με τα συνήθη ψυκτικά μέσα, τα ψυκτικά μέσα R32 και R290 είναι φιλικά προς το περιβάλλον και δεν καταστρέφουν το στρώμα του όζοντος. Επίσης, οι τιμές τους όσον αφορά το φαινόμενο του Θερμοκηπίου είναι πολύ χαμηλές.

Απαιτήσεις εμβαδού δωματίου για κλιματιστικό με ψυκτικά μέσα R32 και R290

Ψυκτικά	Δυναμικότητα(BTU)	Εμβαδό δωματίου
R32	9K	Πάνω από 4m ²
	12K	Πάνω από 4m ²
	18K	Πάνω από 15m ²
	22K/24K	Πάνω από 25m ²

⚠ Προειδοποιήσεις ⚠

- Διαβάστε προσεκτικά το εγχειρίδιο πριν από την εγκατάσταση, τη χρήση και τη συντήρηση.
- Μη χρησιμοποιείτε κανένα άλλο μέσο για την επιτάχυνση της διαδικασίας αποπαισίωσης ή για τον καθαρισμό εκτός από αυτά που προτείνονται από τον κατασκευαστή.
- Μην ανοίγετε τρύπες στη συσκευή και μην την εκθέτετε σε φωτιά.
- Η συσκευή πρέπει να αποθηκεύεται σε χώρους που δεν υπάρχουν πηγές ενέργειας που λειτουργούν συνεχώς (για παράδειγμα, ακάλυπτες φλόγες, συσκευές αερίου ή ηλεκτρικά σώματα θέρμανσης σε λειτουργία).
- Όταν απαιτείται συντήρηση, απευθυνθείτε στο πλησιέστερο κέντρο εξυπηρέτησης μετά την πώληση. Κατά τη διάρκεια των εργασιών συντήρησης, το προσωπικό συντήρησης πρέπει να ακολουθεί αυστηρά τις οδηγίες στο Εγχειρίδιο χρήσης που παρέχεται από τον αντίστοιχο κατασκευαστή και απαγορεύεται η διεξαγωγή εργασιών συντήρησης από άτομα που δεν είναι εξειδικευμένοι επαγγελματίες.
- Πρέπει οπωσδήποτε να τηρούνται οι εθνικοί νόμοι και κανονισμοί που αφορούν τα αέρια.
- Πρέπει οπωσδήποτε να αφαιρείται το ψυκτικό μέσο του συστήματος κατά τη συντήρηση και πριν από την απόρριψη του κλιματιστικού.



Προειδοποίηση:
Εύφλεκτο και επικίνδυνο



Διαβάστε το εγχειρίδιο
χρήσης



Διαβάστε το εγχειρίδιο
εγκατάστασης



Διαβάστε το εγχειρίδιο
συντήρησης

SAFETY RULES AND RECOMMENDATIONS FOR THE INSTALLER

- ⚠ Read this guide before installing and using the appliance.
- ⚠ During the installation of the indoor and outdoor units the access to the working area should be forbidden to children. Unforeseeable accidents could happen.
- ⚠ Make sure that the base of the outdoor unit is firmly fixed.
- ⚠ Check that air cannot enter the refrigerant system and check for refrigerant leaks when moving the air conditioner.
- ⚠ Carry out a test cycle after installing the air conditioner and record the operating data.
- ⚠ The ratings of the fuse installed in the built in control unit are 4A / 250V.
- ⚠ Protect the indoor unit with a fuse of suitable capacity for the maximum input current or with another overload protection device.
- ⚠ Ensure that the mains voltage corresponds to that stamped on the rating plate. Keep the switch or power plug clean. Insert the power plug correctly and firmly into the socket, thereby avoiding the risk of electric shock or fire due to insufficient contact.
- ⚠ Check that the socket is suitable for the plug, otherwise have the socket changed.
- ⚠ The appliance must be fitted with means for disconnection from the supply mains having a contact separation in all poles that provide full disconnection under overvoltage category III conditions, and these means must be incorporated in the fixed wiring in accordance with the wiring rules.
- ⚠ The air conditioner must be installed by professional or qualified persons.
- ⚠ Do not install the appliance at a distance of less than 50 cm from inflammable substances (alcohol, etc.) or from pressurised containers (e.g. spray cans).
- ⚠ If the appliance is used in areas without the possibility of ventilation, precautions must be taken to prevent any leaks of refrigerant gas from remaining in the environment and creating a danger of fire
- ⚠ The packaging materials are recyclable and should be disposed of in the separate waste bins. Take the air conditioner at the end of its useful life to a special waste collection centre for disposal.
- ⚠ Only use the air conditioner as instructed in this booklet. These instructions are not intended to cover every possible condition and situation. As with any electrical household appliance, common sense and caution are therefore always recommended for installation, operation and maintenance.
- ⚠ The appliance must be installed in accordance with applicable national regulations.
- ⚠ Before accessing the terminals, all the power circuits must be disconnected from the power supply.
- ⚠ The appliance shall be installed in accordance with national wiring regulations.
- ⚠ This appliance can be used by children aged from 8 years and above and persons with reduced physical, sensory or mental capabilities or lack of experience and knowledge if they have been given supervision or instruction concerning use of the appliance in a safe way and understand the hazards involved. Children shall not play with the appliance. Cleaning and user maintenance shall not be made by The air conditioner must be installed by children without supervision.

SAFETY RULES AND RECOMMENDATIONS FOR THE USER

- ⚠ Do not try to install the conditioner alone; always contact specialized technical personnel.
- ⚠ Cleaning and maintenance must be carried out by specialized technical personnel. In any case disconnect the appliance from the mains electricity supply before carrying out any cleaning or maintenance.
- ⚠ Ensure that the mains voltage corresponds to that stamped on the rating plate. Keep the switch or power plug clean. Insert the power plug correctly and firmly into the socket, thereby avoiding the risk of electric shock or fire due to insufficient contact.
- ⚠ Do not pull out the plug to switch off the appliance when it is in operation, since this could create a spark and cause a fire, etc. This appliance has been made for air conditioning domestic environments and must not be used for any other purpose, such as for drying clothes, cooling food, etc.
- ⚠ The packaging materials are recyclable and should be disposed of in the separate waste bins. Take the air conditioner at the end of its useful life to a special waste collection center for disposal.
- ⚠ Always use the appliance with the air filter mounted. The use of the conditioner without air filter could cause an excessive accumulation of dust or waste on the inner parts of the device with possible subsequent failures. The user is responsible for having the appliance installed by a qualified technician, who must check that it is earthed in accordance with current legislation and insert a thermomagnetic circuit breaker.
- ⚠ The batteries in remote controller must be recycled or disposed of properly. Disposal of Scrap Batteries. Please discard the batteries as sorted municipal waste at the accessible collection point.
- ⚠ Never remain directly exposed to the flow of cold air for a long time. The direct and prolonged exposition to cold air could be dangerous for your health. Particular care should be taken in the rooms where there are children, old or sick people. If the appliance gives off smoke or there is a smell of burning, immediately cut off the power supply and contact the Service Centre.
- ⚠ The prolonged use of the device in such conditions could cause fire or electrocution. Have repairs carried out only by an authorised Service Centre of the manufacturer.
- ⚠ Incorrect repair could expose the user to the risk of electric shock, etc. Unhook the automatic switch if you foresee not to use the device for a long time.
- ⚠ The airflow direction must be properly adjusted.
- ⚠ The flaps must be directed downwards in the heating mode and upwards in the cooling mode.
- ⚠ Only use the air conditioner as instructed in this booklet. These instructions are not intended to cover every possible condition and situation. As with any electrical household appliance, common sense and caution are therefore always recommended for installation, operation and maintenance.
- ⚠ Ensure that the appliance is disconnected from the power supply when it will remain inoperative for a long period and before carrying out any cleaning or maintenance.
- ⚠ Selecting the most suitable temperature can prevent damage to the appliance.

SAFETY RULES AND PROHIBITIONS

- ⊖ Do not bend, tug or compress the power cord since this could damage it. Electrical shocks or fire are probably due to a damaged power cord. Specialized technical personnel only must replace a damaged power cord.
- ⊖ Do not use extensions or gang modules.
- ⊖ Do not touch the appliance when barefoot or parts of the body are wet or damp.
- ⊖ Do not obstruct the air inlet or outlet of the indoor or the outdoor unit. The obstruction of these openings causes a reduction in the operative efficiency of the conditioner with possible consequent failures or damages.
- ⊖ In no way alter the characteristics of the appliance.
- ⊖ Do not install the appliance in environments where the air could contain gas, oil or sulphur or near sources of heat.
- ⊖ This appliance is not intended for use by persons (including children) with reduced physical, sensory or mental capabilities, or lack of experience and knowledge, unless they have been given supervision or instruction concerning use of the appliance by a person responsible for their safety.
- ⊖ Do not climb onto or place any heavy or hot objects on top of the appliance.
- ⊖ Do not leave windows or doors open for long when the air conditioner is operating..
- ⊖ Do not direct the airflow onto plants or animals.
- ⊖ A long direct exposition to the flow of cold air of the conditioner could have negative effects on plants and animals.
- ⊖ Do not put the conditioner in contact with water. The electrical insulation could be damaged and thus causing electrocution.
- ⊖ Do not climb onto or place any objects on the outdoor unit
- ⊖ Never insert a stick or similar object into the appliance. It could cause injury.
- ⊖ Children should be supervised to ensure that they do not play with the appliance.
- ⊖ If the supply cord is damaged, it must be replaced by the manufacturer, its service agent or similarly qualified persons in order to avoid a hazard.

NAMES OF PARTS

INDOOR UNIT

1. Front panel
2. Air filter
3. Optional filter (if installed)
4. LED Display
5. Signal receiver
6. Terminal block cover
7. Ionizer generator (if installed)
8. Deflectors
9. Emergency button
10. Indoor unit rating label (Stick position optional)
11. Airflow direction louver
12. Remote controller

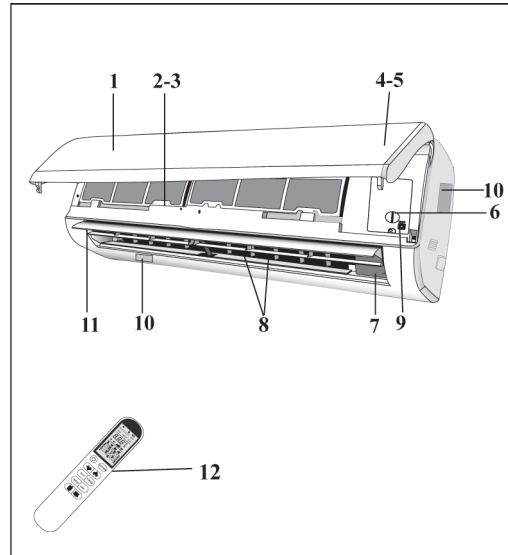

OUTDOOR UNIT

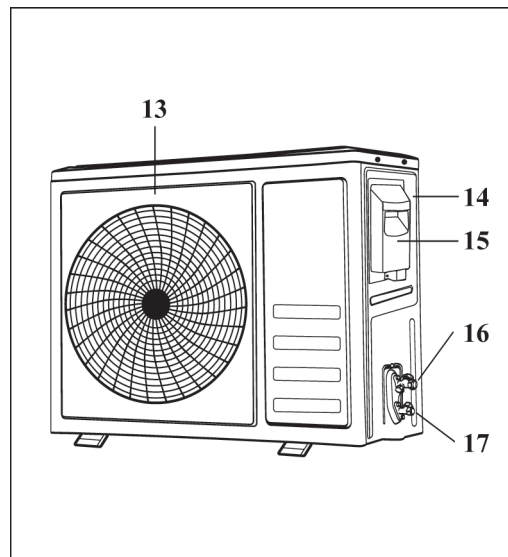

13. Air outlet grille
14. Outdoor unit rating label
15. Terminal block cover
16. Gas valve
17. Liquid valve

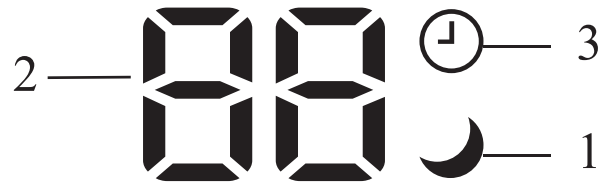

Note: The above figures are only intended to be a simple diagram of the appliance and may not correspond to the appearance of the units that have been purchased.

INDOOR UNIT DISPLAY



	LED		Function
1	SLEEP		SLEEP mode
2	Temperature display (if present) / Error code		1. Lights up during Timer operation when the air conditioner is operational 2. Displays the malfunction code when fault occurs.
3	TIMER		Lights up during Timer operation.

 The shape and position of switches and indicators may be different according to the model, but their function is the same.

Depending on the model, the display of the indoor unit may only show 2 digits, while the display of the remote controller shows 3. Example: the display of the remote controller shows “28.5” while the display of the indoor unit shows “28”

EMERGENCY FUNCTION & AUTO-RESTART FUNCTION

AUTO-RESTART FUNCTION

The appliance is preset with an auto-restart function. In case of a sudden power failure, the module will memorizes the setting conditions before the power failure. When the power restores, the unit will restart automatically with the previous settings preserved by the memory function.

EMERGENCY FUNCTION

If the remote controller fails to work or maintenancenecessary, proceed as following:

Open and lift the front panel up to an angle to reach front panel the emergency button.

For heating model, press the emergency button at first time, the unit will operate in COOL mode. Press at second time within 3 seconds, the unit will operate in HEAT mode. Press at third time after 5 seconds, the unit will turn off.

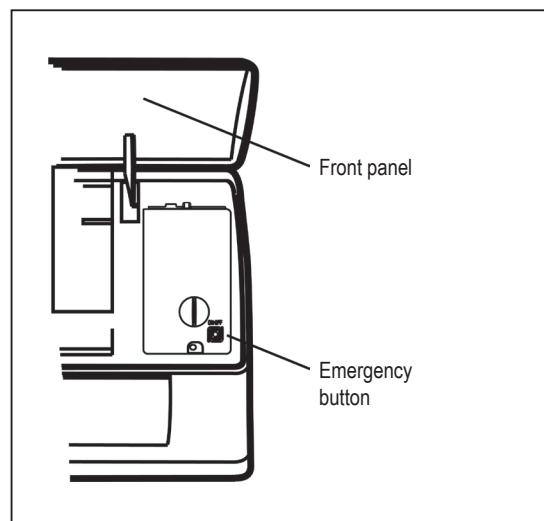

For cooling only model, press the emergency button at first time, the unit will operate in COOL mode. Press again, the unit will turn off.



The emergency button is located on E-box cover of the unit under the front panel.

 *The shape and position of the emergency button may be different according to the model, but their function is the same.*

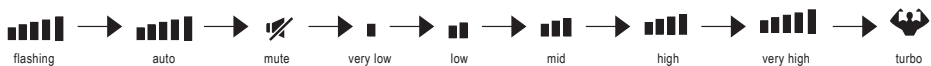
REMOTE CONTROL

	Button	Function
1		To turn on or off the air conditioner.
2	OPTION	To activate or deactivate optional function (Check below table).
3	∨	To decrease temperature, time setting or choose the function.
4	∧	To increase temperature, time setting or choose the function.
5	ECO	To activate / deactivate the ECO function which enables the unit automatically to sets the operation to achieve energy savings.
6	TURBO	Press this button to activate/deactivate the Superfunction which enables the unit to reach the preset temperature in the shortest time.
7	MODE	To select the mode of operation (AUTO COOL DRY FAN HEAT)
8	FAN	To select the fan speed: 
9		To activate/deactivate the swing of horizontal flap (up/down).
10		To activate/deactivate the swing of vertical flap (left/right).

	Mode	Options
ON	AUTO	TIMER DISPLAY HEALTH I FEEL 8°C H
	COOL	TIMER DISPLAY HEALTH SLEEP MILDEW I FEEL 8°C H
	DRY	TIMER DISPLAY HEALTH MILDEW I FEEL 8°C H
	FAN	TIMER DISPLAY HEALTH I FEEL 8°C H
	HEAT	TIMER DISPLAY HEALTH SLEEP I FEEL 8°C H
OFF	AUTO	CLEAN TIMER DISPLAY HEALTH I FEEL 8°C H
	COOL	CLEAN TIMER DISPLAY HEALTH SLEEP MILDEW I FEEL 8°C H
	DRY	CLEAN TIMER DISPLAY HEALTH MILDEW I FEEL 8°C H
	FAN	CLEAN TIMER DISPLAY HEALTH I FEEL 8°C H
	HEAT	CLEAN TIMER DISPLAY HEALTH SLEEP I FEEL 8°C H



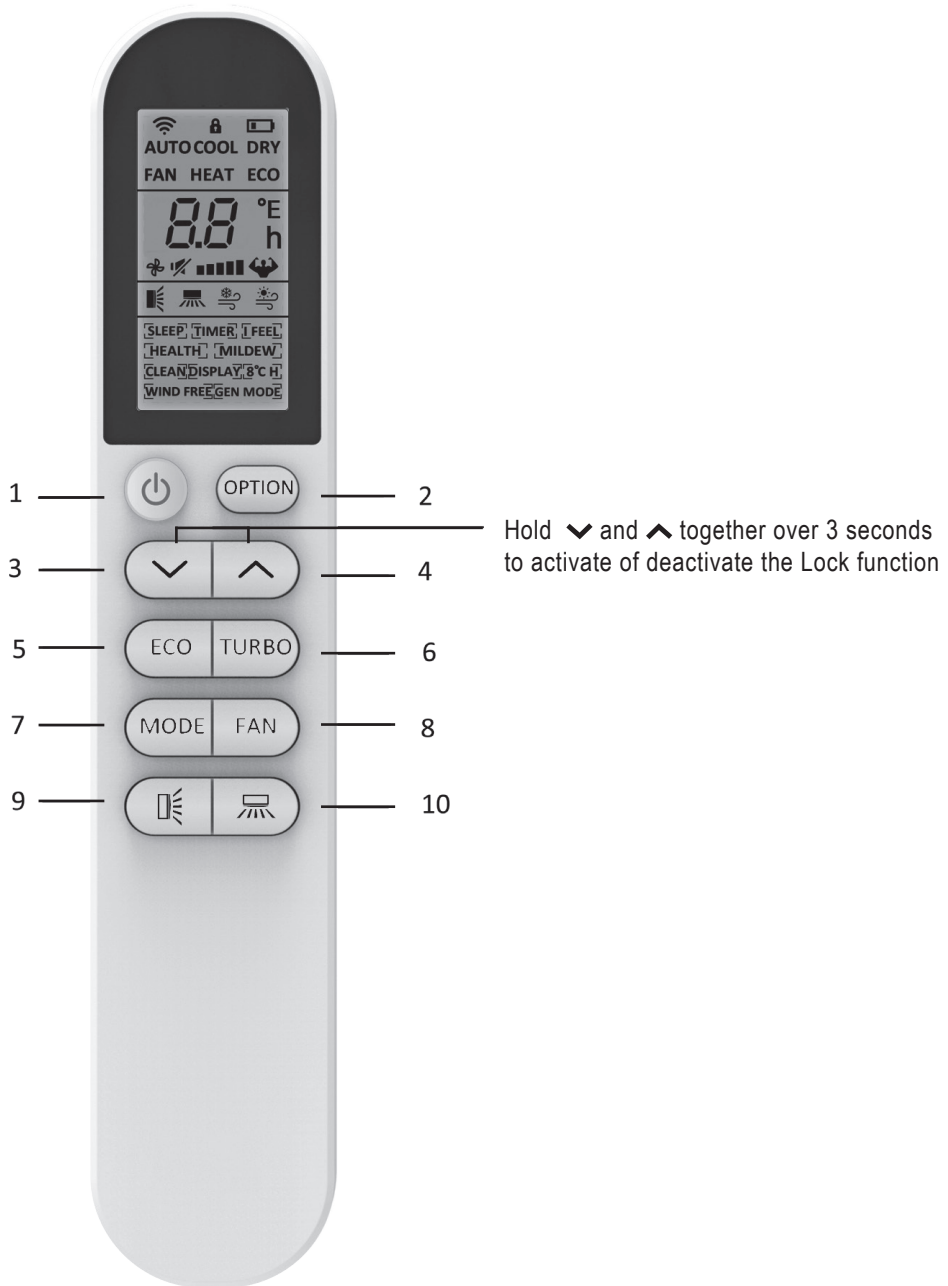





 You will hear a beep when you press the following buttons or select the optional functions below.
 *** Some of these options may not be available on your model
 HEALTH (Optional Function: generate the ionizer)



⚠ You will hear a beep when you press the following buttons or select the optional functions below.
 *** Some of these options may not be available on your model
 HEALTH (Optional Function: generate the ionizer)

Remote controller DISPLAY

Meaning of symbols on the liquid crystal display

	Button	Function
1		Single indicator
2		Lock function indicator
3		Battery indicator
4	AUTO	Mode Auto function indicator
5	COOL	Mode Cooling indicator
6	DRY	Mode Dry indicator
7	FAN	Mode Fan indicator
8	HEAT	Mode Heating indicator
9	ECO	ECO function indicator
10	23.5h [TIMER]	Timer indicator
11	28.5°C	Temperature indicator
12		Fan speed indicator: Auto, very low, low, mid, high, very high
13		Mute indicator
14		TURBO function indicator
15		Flap swing angle indicator
16		Deflector swing angle indicator
19	[SLEEP] [TIMER] [I FEEL] [HEALTH] [MILDEW] [CLEAN] [DISPLAY] [8°C]	Optional functions indicator <i>Note: HEALTH/GEN MODE functions are not available at this time.</i>

 You will hear a beep when you press the following buttons or select the optional functions below.
 *** Some of these options may not be available on your model
 HEALTH (Optional Function: generate the ionizer)

Replacement of Batteries

Remove the battery cover plate from the rear of the remote controller, by sliding it in the direction of the arrow. Install the batteries according the direction (+and -) shown on the Remote Controller. Reinstall the battery cover by sliding it into place.

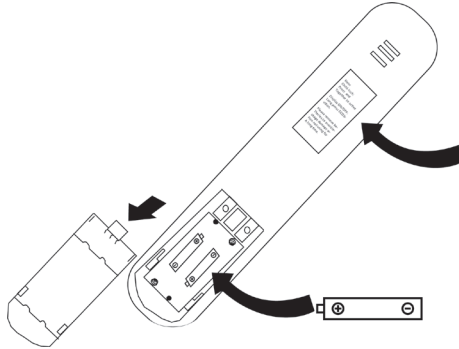

Note Child-lock: Press ▼ and ▲ together to activate

Display ON/OFF: Long press ECO button

Please remove batteries To avoid leakage damage when not using for a long time.

⚠ Use 2 LRO 3 AAA (1.5V) batteries . Do not use rechargeable batteries . Replace the old batteries with new ones of the same type when the display is no longer legible. Do not dispose batteries as unsorted municipal waste. Collection of such waste separately for special treatment is necessary.

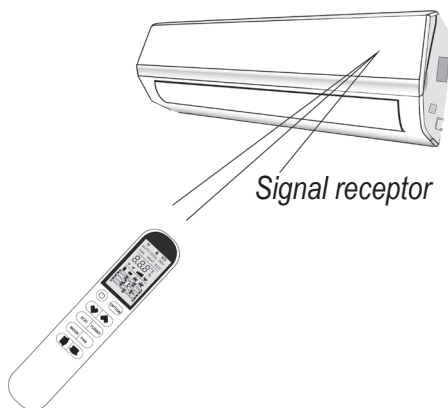

- ⚠**
1. Direct the remote controller toward the Air conditioner.
 2. Check that there are no objects between the remote control and the Signal receptor in the indoor unit.
 3. Never leave the remote controller exposed to the rays of the sun.
 4. Keep the remote controller at a distance of at least 1m from the television or other electrical appliances.

OPERATING INSTRUCTIONS

The air sucked by the fan enters from the grill and passes through the filter, then it is cooled/dehumidified or heated through the heat exchanger.

The direction of the air outlet is motorized up and down by flaps, and manually moved right and left by the vertical deflectors, for some models, the vertical deflectors could be controlled by motor as well.

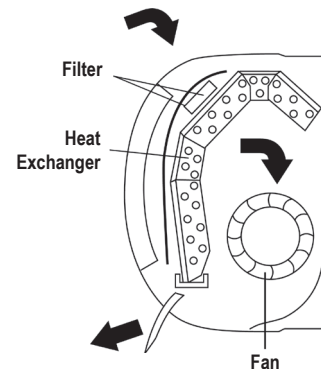

“SWING” CONTROL OF THE AIR FLOW

- The air outlet flow is uniformly distributed in the room.
- It is possible to position the direction of the air in the optimal.

The key  activates the "FLAP", the air flow is directed alternatively from up to down. In order to guarantee an even diffusion of the air in the room.

The key  activates the motorized "deflectors", the air flow is directed alternatively from left to right. (Optional function, depends on the models)

- In cooling mode, orient the flaps in horizontal direction;
- In heating mode, orient the flaps downward as the warm air tends to rise.

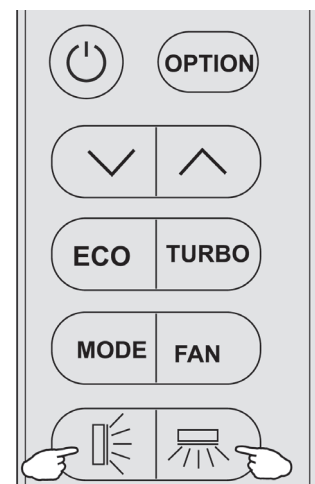

The deflectors are positioned manually and placed under the flaps. They allow to direct the air flow rightward or leftward.

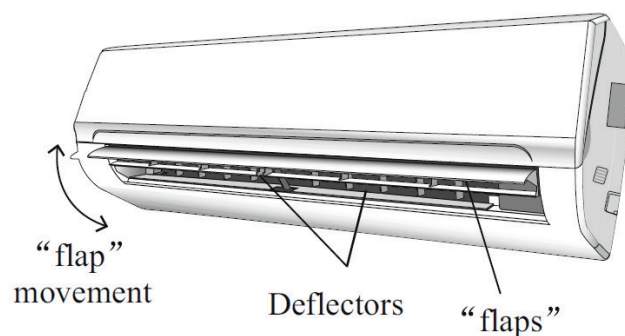

- ⚠ *This adjustment must be done while the appliance is switched off.*
- ⚠ *Never position Flaps manually, the delicate mechanism might seriously damaged!*
- ⚠ *Never poke fingers, sticks or other objects in the air inlet or outlet vents. Such accidental contact with live parts might cause unforeseeable damage or hurt.*

COOL COOLING MODE

The cooling function allows the air conditioner to cool the room and at the same time reduces Air humidity. To activate the cooling function (COOL), press the MODE button until the symbol COOL appears on the display. The cooling function is activated by setting the button ▼ or ▲ at a temperature lower than that of the room.

To optimize the function of the Air conditioner, adjust the temperature (1), the speed (2) and the direction of the air flow (3) by pressing the button indicated.

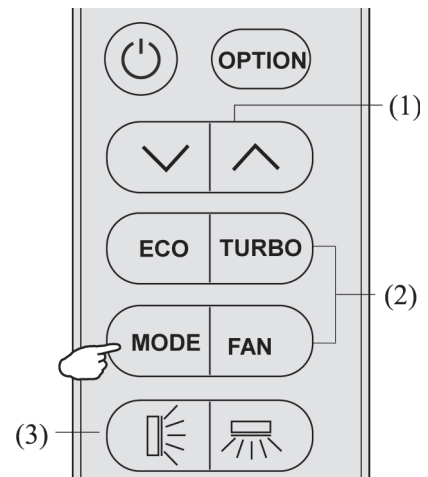

HEAT HEATING MODE

The heating function allows the air conditioner to heat the room. To activate the heating function (HEAT), press the MODE button until the symbol HEAT appears on the display.

With the button ▼ or ▲ set a temperature higher than that of the room. To optimize the function of the Air conditioner adjust the temperature (1), the speed (2) and the direction of the air flow (3) by pressing the button indicated.

⚠ In HEATING operation, the appliance can automatically activate a defrost cycle, which is essential to clean the frost on the condenser so as to recover its heat exchange function. This procedure usually lasts for 2-10 minutes during defrosting, indoor unit fan stop operation. After defrosting, it resumes to HEATING mode automatically.

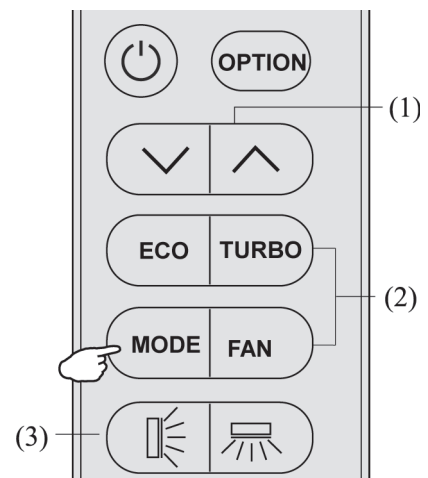

DRY DRY MODE

This function reduces the humidity of the air to make the room more comfortable. To set the DRY mode, press MODE until DRY appears in the display. An automatic function of alternating cooling cycles and air fan is activated.

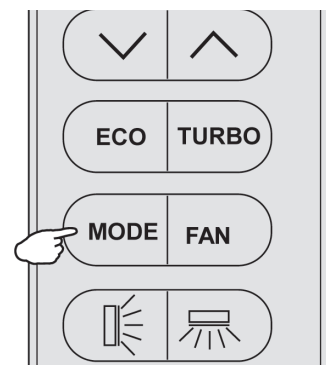

FAN

FAN MODE (Not FAN button)

The air conditioner works in only ventilation. To set the FAN mode, Press MODE until FAN appears on the display.

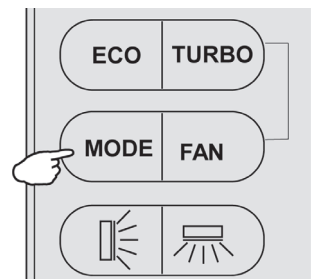

AUTO

AUTO MODE

To activate the AUTO mode of operation, press the MODE button on the remote controller until the symbol AUTO appears on the display. In AUTO mode, the air conditioner will run automatically according to the room temperature.

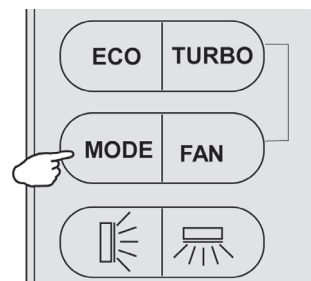

DISPLAY

DISPLAY function (Indoor display)

Switch on/off the LED display on panel.

Press OPTION at the first time, select the DISPLAY by pressing the button ∇ or \blacktriangle until symbol DISPLAY is flashing; Press OPTION again to switch off the LED display on the panel, and DISPLAY appears on the remote controller display. Do it again to switch on the LED display.

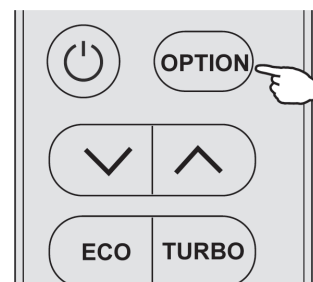

ECO

ECO function

Only in Heating or Cooling model, press ECO button and symbol ECO will appear on the display, the air conditioner will work in energy saving process. To cancel this function, pressing the MODE to switch other mode or pressing the ECO button again.

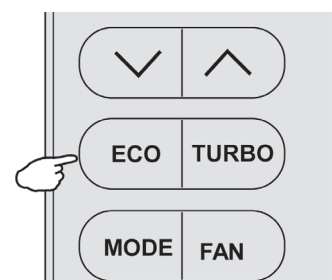

TURBO function

To activate turbo function, pressing the button TURBO or pressing the button FAN until symbol  appears on the display. To cancel this function, pressing the FAN to switch other fan speed or pressing the TURBO button again.

In AUTO/HEAT/COOL/FAN mode, when you select TURBO feature, it will use the highest fan setting to blow strong airflow.

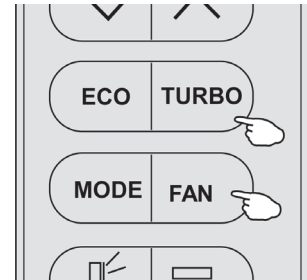



[SLEEP] SLEEP function

Press OPTION at the first time, select the SLEEP by pressing the button or until symbol SLEEP is flashing; Press OPTION again to activate the SLEEP function, and SLEEP appears on the display. Do it again to deactivate this function.

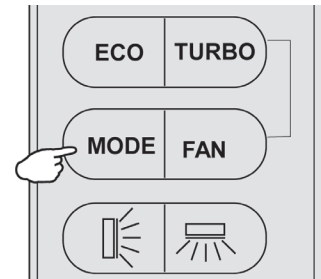
After 10 hours running in sleep mode, the air conditioner will return to the previous setting mode.



[MILDEW] MILDEW function

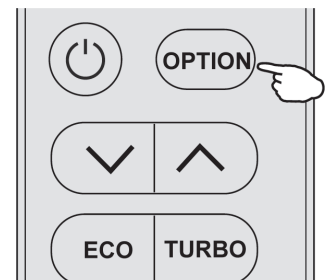

Press OPTION at the first time, select the MILDEW by pressing the button  or  until symbol MILDEW is flashing; Press OPTION again to activate the MILDEW function, and MILDEW appears on the display. Do it again to deactivate this function. This function enable the air conditioner still blow airflow about 15 minutes to dry the indoor inner parts to avoid mildew, when the air conditioner is off.

Note: MILDEW function only available in DRY/COOLING mode



[CLEAN] SELF-CLEAN function



Switch off the air conditioner by pressing 

Press OPTION at the first time , select the CLEAN by pressing the button  or  until symbol CLEAN is flashing; Press OPTION again to activate the CLEAN function, and CLEAN appears on the display. Do it again to deactivate this function.

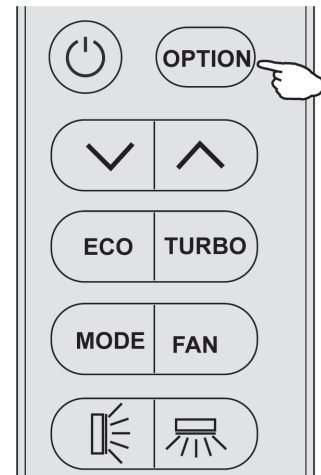
1. This function help carry away the accumulated dirt, bacteria, etc from the evaporator.
2. This function will run about 30 minutes, and it will return to the pre-setting mode. You can press  or "Mode" to cancel this function during the process. You will hear 2 beeps when it's finished or cancelled.
3. It's normal if there are some noise during this function process, as plastic materials expand with heat and contract with cold.
4. We suggest operate this function as the following ambient condition to avoid certain safety protection features.
Indoor unit: up to 30°C
Outdoor unit: between 5-30°C
5. We suggest operate this function per 3 months.



[8°C H] Heating function 8°C

1. Press  OPTION at the first time , select the 8°C H by pressing the button  or  until symbol 8°C H is flashing; Press OPTION again to activate the 8°C heating function, and 8°C H appears on the display. Do it again or change the mode to deactivate this function.
2. If the air conditioner is standby, this function enable the air conditioner automatically start heating when the indoor temperature is equal or lower than 8°C, it will return standby if the temperature is equal or higher than 18°C.

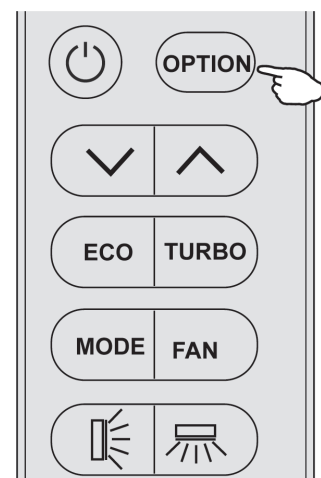





[TIMER] TIMER function

To set the automatic switch-on /off of the air conditioner

For timer on, before proceeding with the time: Switch the conditioner off (with the key ). Program the working mode with the button MODE and the fan speed with the button FAN.

Timer setting/change/cancel:

1. Press OPTION at the first time , select the Timer by pressing the button  or  until symbol TIMER is flashing;
2. Press OPTION again, the data symbol like **h** and TIMER will be flashing;
3. To set the timer or change the timer:
 - (1) Press the button  or  to set the expected timer (Increase or decrease at half-hour intervals) the symbols h and TIMER both are flashing.
 - (2) Press OPTION or waiting for 5 seconds without any operation to confirm the timer, the pre-setting timer like **5.0h** and symbol TIMER will be on the display.

To cancel the timer (if TIMER is on)

Press OPTION or waiting for 5 seconds without any operation to cancel the timer.

A sample for the Timer-on as Figure 1, Timer-off as Figure 2

Note: All processing should be operated in 5 seconds, otherwise the processing will be cancelled.

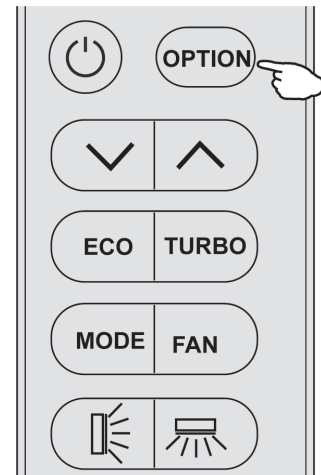



Figure1
Timer-on when
switch off



Figure2
Timer-off when
switch on

[I FEEL] I FEEL function

Press OPTION at the first time , select the I FEEL by pressing the button  or  until symbol I FEEL is flashing; Press OPTION again to activate the I FEEL function, and I FEEL appears on the display. Do it again to deactivate this function.

This function enable the remote control to measure the temperature at its current location and send this signal 7 times in 2 hours to the air conditioner to enable the air conditioner to optimize the temperature around you and ensure maximum comfort.

It will automatically deactivate 2 hours later, or indoor temperature exceed the range between 0°C to 50°C.

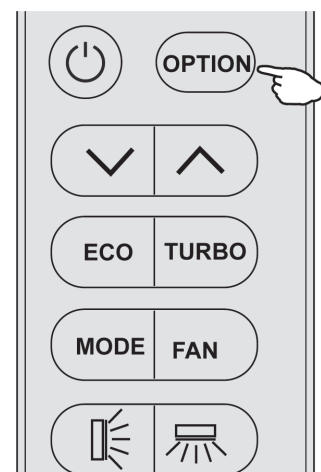

Operating Temperature

The air conditioner is programmed for comfortable and suitable living conditions as below if used outside the conditions, certain safety protection features might come into effect

	Cooling operating	Heating operating	Drying operating
Room temperature	17°C - 32°C	0°C - 30°C	17°C - 32°C
Outdoor temperature	-15°C - 53°C	-20°C - 30°C	-15°C - 53°C

- ⚠ *The unit does not operate immediately if it is turned on after being turned off or after changing the mode during operation. This is a normal self-protection action, you need waiting for about 3 minutes.*
- ⚠ *The capacity and efficiency are according to the test conducted at full-load operation (The highest speed of indoor fan motor and the maximum open angle of the flaps and deflectors are requested.)*

INSTALLATION MANUAL - Important Considerations

- The air conditioner you buy must be installed by professional personnel and the Installation manual is used only for the professional installation personnel! The installation specifications should be subject to our after-sale service regulations.
- When filling the combustible refrigerant, any of your rude operations may cause serious injury or injuries to human body or bodies and object or objects.
- A leak test must be done after the installation is completed.
- It is a must to do the safety inspection before maintaining or repairing an air conditioner using combustible refrigerant in order to ensure that the fire risk is reduced to minimum.
- It is necessary to operate the machine under a controlled procedure in order to ensure that any risk arising from the combustible gas or vapor during the operation is reduced to minimum.
- Requirements for the total weight of filled refrigerant and the area of a room to be equipped with an air conditioner (are shown as in the following Tables GG.1 and GG.2)



THE MAXIMUM CHARGE AND THE REQUIRED MINIMUM FLOOR AREA

$$m_2 = (4 \text{ m})^3 \times \text{LFL}, m^2 = (26 \text{ m}^3) \times \text{LFL}, m_3 = (130 \text{ m}^3) \times \text{LFL}$$

Where LFL is the lower flammable limit in kg/m³, LFL R290 is 0,038 kg/m³, LFL R32 is 0.38 kg/mg³

For the appliances with a charge amount $m_1 < M = m_2$:

The maximum charge in a room shall be in accordance with the following: $m_{\text{max}} = 2.5 \times (\text{LFL})^{(5/A)} \times h_0 \times (a)^{1/2}$

The required minimum floor area A_{min} to install an appliance with refrigerant charge M (kg) shall be in accordance with following: $A_{\text{min}} = (M / (2.5 \times (\text{LFL})^{(5/4)} \times h_0))^2$

Where:

m_{max} is the allowable maximum charge in a room, in kg

M is the refrigerant charge amount in appliance, in kg

A_{min} is the required minimum room area, in m²

A is the room area, in m²

LFL is the lower flammable limit, in kg/m³

h_0 is the installation height of the appliance, in meters for calculating m_{max} $\dot{\eta}$ A_{min} , 1.8m for wall mounted

Table GG.1 - Maximum charge (kg)

Category	LFL (kg/m ³)	h ₀ (m)	Floor area (m ²)						
			4	7	10	15	20	30	50
R32	0.306	0.6	0.68	0.9	1.08	0.32	1.53	1.87	2.41
		1	1.14	1.51	1.8	2.2	2.54	3.12	4.02
		1.8	2.05	2.71	3.24	3.97	4.58	5.61	7.254
		2.2	2.5	3.31	3.96	4.85	5.6	6.86	8.85

Table GG.2 - Minimum room area (m²)

Category	LFL (kg/m ³)	h ₀ (m)	Charge amount (M) (kg) Minimum room area (m ²)						
			1.224kg	1.836 kg	2.448 kg	3.672 kg	4.896 kg	6.12 kg	7.956 kg
R32	0.306								
		0.6		29	51	116	206	321	543
		1		10	19	42	74	116	196
		1.8		3	6	13	23	36	60
		2.2		2	4	9	15	24	40

INSTALLATION SAFETY PRINCIPLES

1. Site Safety



Open Flames Prohibited



Ventilation Necessary

2. Operation Safety



Mind Static Electricity



Must wear protective clothing and anti-static gloves



Don't use mobile phone

3. Installation Safety

- Refrigerant Leak Detector
- Appropriate Installation Location



The left picture is the schematic diagram of a refrigerant leak detector.

Please note that:

1. The installation site should be in a well-ventilated condition.
2. The sites for installing and maintaining an air conditioner using Refrigerant R290 should be free from open fire or welding, smoking, drying oven or any other heat source higher than 370°C which easily produces open fire; the sites for installing and maintaining an air conditioner using Refrigerant R32 should be free from open fire or welding, smoking, drying oven or any other heat source higher than 548°C which easily produces open fire.
3. When installing an air conditioner, it is necessary to take appropriate anti-static measures such as wear anti-static clothing and/or gloves.
4. It is necessary to choose the site convenient for installation or maintenance wherein the air inlets and outlets of the indoor and outdoor units should be not surrounded by obstacles or close to any heat source or combustible and/or explosive environment.
5. If the indoor unit suffers refrigerant leak during the installation, it is necessary to immediately turn off the valve of the outdoor unit and all the personnel should go out till the refrigerant leaks completely for 15 minutes. If the product is damaged, it is a must to carry such damaged product back to the maintenance station and it is prohibited to weld the refrigerant pipe or conduct other operations on the user's site.
6. It is necessary to choose the place where the inlet and outlet air of the indoor unit is even.
7. It is necessary to avoid the places where there are other electrical products, power switch plugs and sockets, kitchen cabinet, bed, sofa and other valuables right under the lines on two sides of the indoor unit.

SPECIAL TOOLS

Tool Name	Requirement(s) for Use
Mini Vacuum Pump	It should be an explosion-proof vacuum pump; can ensure certain precision and its vacuum degree should be lower than 10Pa.
Filling Device	It should be a special explosion-proof filling device; have certain precision and its filling deviation should be less than 5g.
Leak Detector	It should be calibrated regularly; and its annual leak rate should not exceed 10g.
Concentration Detector	<p>A) The maintenance site should be equipped with a fixed-type combustible refrigerant concentration detector and connected to a safeguard alarm system; its error must be not more than 5%.</p> <p>B) The installation site should be equipped with a portable combustible refrigerant concentration detector which can realize two-level audible and visual alarm; its error must be not more than 10%.</p> <p>C) The concentration detectors should be calibrated regularly.</p> <p>D) It is necessary to check and confirm the functions before using the concentration detectors.</p>
Pressure Gauge	<p>A) The pressure gauges should be calibrated regularly.</p> <p>B) The pressure gauge used for Refrigerant 22 can be used for Refrigerants R290 and R161; the pressure gauge used for R410A can be used for Refrigerant 32.</p>
Fire Extinguisher	It is necessary to carry fire extinguisher(s) when installing and maintaining an air conditioner. On the maintenance site, there should be two or more kinds of dry powder, carbon dioxide and foam fire extinguishers and that such fire extinguishers should be placed at stipulated positions, with eye-catching labels and in handy places.

INSTALLATION MANUAL - Selecting the Installation Place

INDOOR UNIT

- Install the indoor unit on a strong wall that is not subject to vibrations.
- The inlet and outlet ports should not be obstructed: the air should be able to blow all over the room.
- Do not install the unit near a source of heat, steam or flammable gas. Do not install the unit where it will be exposed to direct sunlight.
- Select a site where the condensed water can be easily drained out, and where it is easily connected to outdoor unit.
- Check the machine operation regularly and reserve the necessary spaces as shown in the picture.
- Select a place where the filter can be easily taken out.

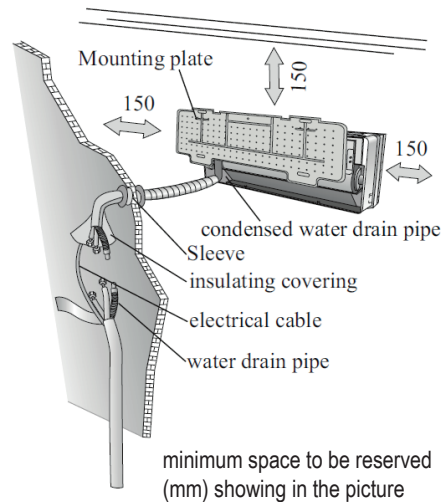

OUTDOOR UNIT

- Do not install the outdoor unit near sources of heat, steam or flammable gas.
- Do not install the unit in too windy or dusty places.
- Do not install the unit where people often pass. Select a place where the air discharge and operating sound will not disturb the neighbours.
- Avoid installing the unit where it will be exposed to direct sunlight (otherwise use a protection , if necessary, that should not interfere with the air flow).
- Reserve the spaces as shown in the picture for the air to circulate freely.
- Install the outdoor unit in a safe and solid place.
- If the outdoor unit is subject to vibration, place rubber gaskets onto the feet of the unit.

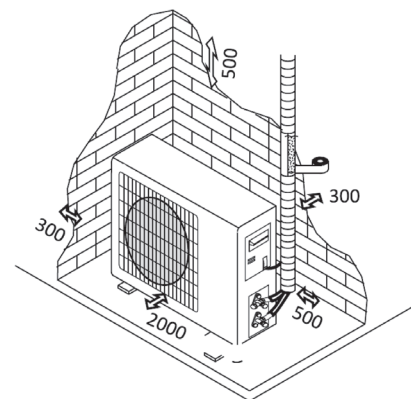

INSTALLATION DIAGRAM

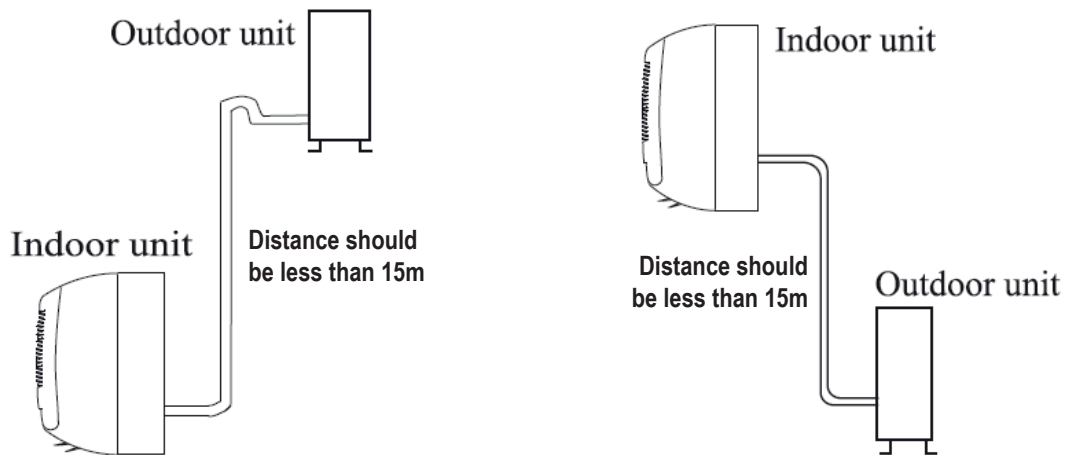

The purchaser must ensure that the person and/or company who is to install, maintain or repair this air conditioner has qualifications and experience in refrigerant products.

INSTALLATION MANUAL - Installation of the Indoor unit

Before starting installation, decide on the position of the indoor and outdoor units, taking into account the minimum space reserved around the units.

- ⚠ Do not install your air conditioner in a wet room such as a bathroom or laundry etc
- ⚠ The installation site should be 250cm or more above the floor.

To install, proceed as follows:

Installation of the mounting plate

1. Always mount the rear panel horizontally and vertically
2. Drill 32 mm deep holes in the wall to fix the plate;
3. Insert the plastic anchors into the hole;
4. Fix the rear panel on the wall with provided tapping screws
5. Be sure that the rear panel has been fixed firmly enough to withstand the weight

Note: The shape of the mounting plate may be different from the one above, but installation method is similar.

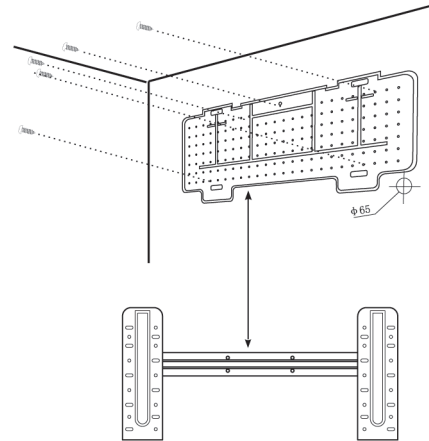

Drilling a hole in the wall for the piping

1. Make the piping hole (Ø65) in the wall at a slight downward slant to the outdoor side.
2. Insert the piping-hole sleeve into the hole to prevent the connection piping and wiring from being damaged when passing through the hole.

The hole must slope downwards towards the exterior

- ⚠ Note: Keep the drain pipe down towards the direction of the wall hole, otherwise leakage may occur.

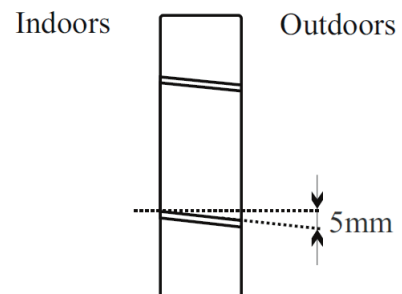

Electrical connections - Indoor unit

1. Open the front panel.
2. Take off the cover as indicated in the picture (by removing a screw or breaking the hooks).
3. For the electrical connections, see the circuit diagram on the right part of the unit under the front panel.
4. Connect the cable wires to the screw terminals by following the numbering, Use wire size suitable to the electric power input (see name plate on the unit) and according to all current national safety code requirements.

- ⚠ The cable connecting the outdoor and indoor units must be suitable for outdoor use.
- ⚠ The plug must be accessible also after the appliance has been installed so that it can be pulled out if necessary.
- ⚠ An efficient earth connection must be ensured.
- ⚠ If the power cable is damaged, it must be replaced by an authorised Service Centre.

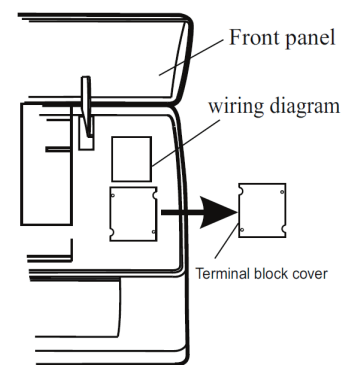

Note: Optional the wires can be connected to the main PCB of indoor unit by manufacturer according to the model without terminal block.

Refrigerant piping connection

The piping can be run in the 3 directions indicated by numbers in the picture . When the piping is run in direction 1 or 3, cut a notch along the groove on the side of the indoor unit with a cutter. Run the piping in the direction of the wall hole and bind the copper pipes , the drain pipe and the power cables together with the tape with the drain pipe at the bottom, so that water can flow freely.

- Do not remove the cap from the pipe until connecting it, to avoid dampness or dirt from entering.
- If the pipe is bent or pulled too often, it will become stiff. Do not bend the pipe more than three times at one point.
- When extending the rolled pipe, straighten the pipe by unwinding it gently as shown in the picture.

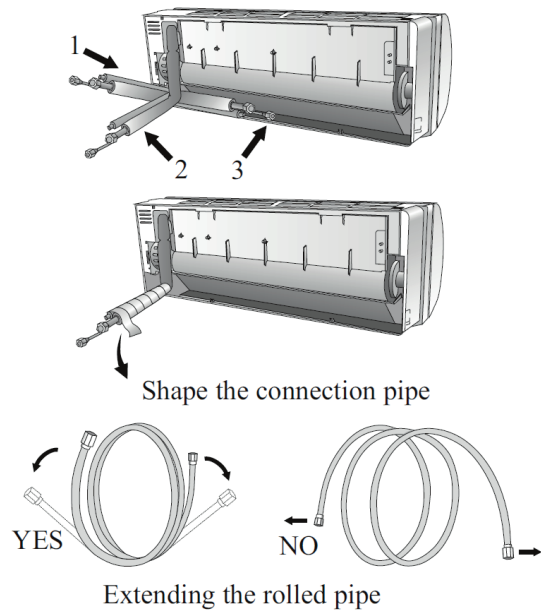

Connections to the indoor unit

1. Remove the indoor unit pipe cap (check that there is no debris inside).
2. Insert the flare nut and create a flare at the extreme end of the connection pipe.
3. Tighten the connections by using two wrenches working in opposite directions.
4. For R32/R290 refrigerants, mechanical connectors should be outdoors.

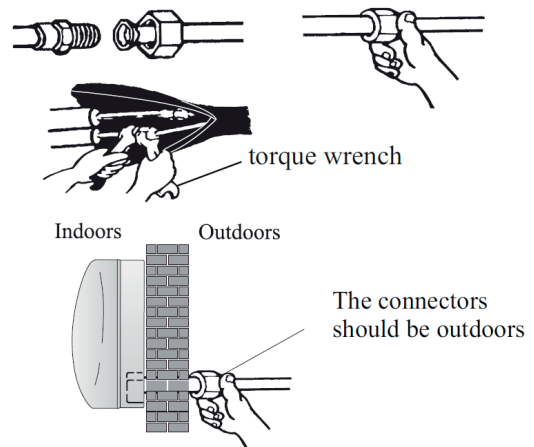

Indoor unit condensed water drainage

The indoor unit condensed water drainage is fundamental for the success of the installation.

1. Place the drain hose below the piping, taking care not to create siphons.
2. The drain hose must slant downwards to aid drainage.
3. Do not bend the drain hose or leave it protruding or twisted and do not put the end of it in water.

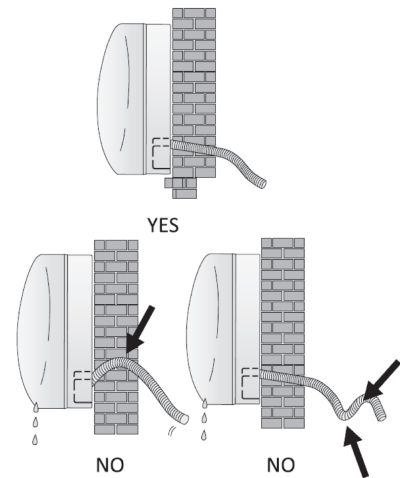

INSTALLATION OF THE INDOOR UNIT

After having connected the pipe according to the instructions, install the connection cables. Now install the drain pipe. After connection, lag the pipe, cables and drain pipe with the insulating material.

1. Arrange the pipes, cables and drain hose well.
2. Lag the pipe joints with insulating material, securing it with vinyl tape.
3. Run the bound pipe, Cables and drain pipe through the wall hole and mount the indoor unit onto the upper part of the mounting plate securely.
4. Press and push the lower part of the indoor unit tightly against the mounting plate.

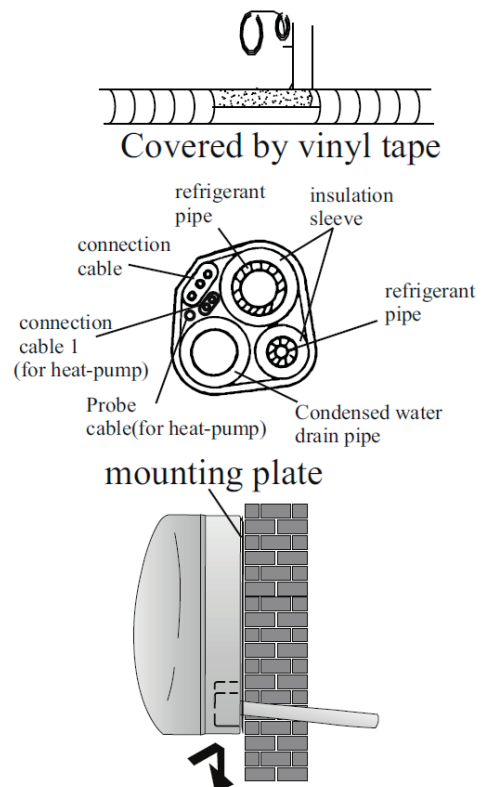

INSTALLATION MANUAL - Installation of the outdoor unit

The outdoor unit should be installed on a solid wall and fastened securely. The following procedure must be observed before connecting the pipes and connecting cables: decide which is the best position on the wall and leave enough space to be able to carry out maintenance easily. Fasten the support to the wall using screw anchors which are particularly suited to the type of wall; Use a larger quantity of screw anchors than normally required for the weight they have to bear to avoid vibration during operation and remain fastened in the same position for years without the screws becoming loose. The unit must be installed following the national regulations.

Outdoor unit condensed water drainage (only for heat pump models)

The condensed water and the ice formed in the outdoor unit during heating operation can be drained away through the drain pipe

1. Fasten the drain port in the 25mm hole placed in the part of the unit as shown in the picture.
2. Connect the drain port and the drain pipe.
3. Pay attention that water is drained in a suitable place

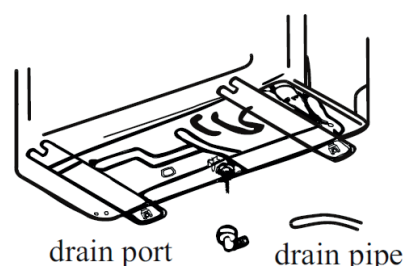

ELECTRICAL CONNECTIONS

1. Remove the handle on the right side plate of outdoor unit.
2. Connect the power connection cord to the terminal board. Wiring should fit that of indoor unit.
3. Fix the power connection cord with wire clamp.
4. Confirm if the wire has been fixed properly.
5. An efficient earth connection must be ensured.
6. Recover the handle.

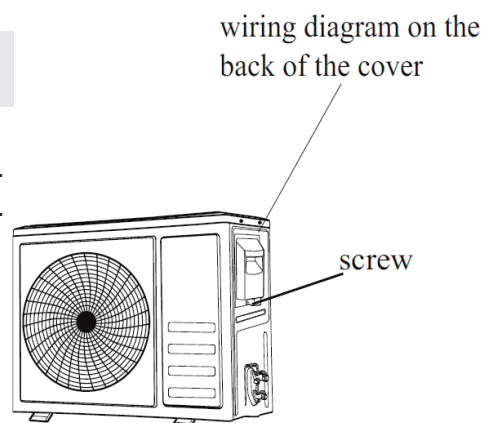

CONNECTING THE PIPES

Screw the flare nuts to the outdoor unit coupling with the same tightening procedures described for the indoor unit.

To avoid leakage, pay attention to the following points:

1. Tighten the flare nuts using two wrenches. Pay attention not to damage the pipes.
2. If the tightening torque is not sufficient, there will probably be some leakage. With excessive tightening torque there will also be some leakage, as the flange could be damaged.
3. The surest system consists in tightening the connection by using a fix wrench and a torque wrench.

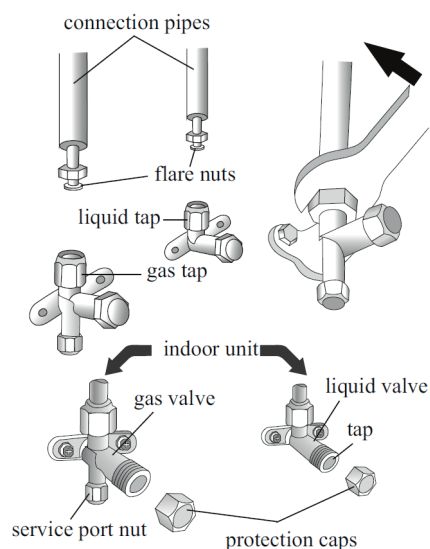

BLEEDING

Air and humidity left inside the refrigerant circuit can cause compressor malfunction. After having connected the indoor and outdoor units, bleed the air and humidity from the refrigerant circuit by using a vacuum pump.

Refrigerant Pressure Inspection

Air-returning Low-pressure Range of Refrigerant R290: 0.4-0.6Mpa; Air-exhausting High-pressure Range: 1.5-2.0Mpa; Air-returning Low-pressure Range of Refrigerant R32: 0.8-1.2Mpa; Air-exhausting High-pressure Range: 3.2-3.7Mpa; It means that the refrigerating system or refrigerant of an air conditioner is abnormal if the air-exhausting and air-returning pressure ranges of the detected compressor exceed the normal ranges to a large extent.

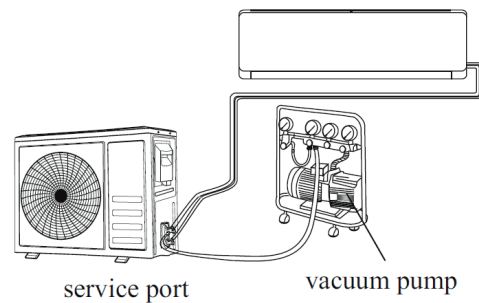

BLEEDING

The air and humidity left inside the refrigerant circulation can cause compressor malfunction. After having connected the indoor and outdoor units, bleed the air and humidity from the refrigerant circulation using a vacuum pump.

- (1) Unscrew and remove the caps from the 2-way and 3-way valves.
- (2) Unscrew and remove the cap from the service port.
- (3) Connect the vacuum pump hose to the service port.
- (4) Operate the vacuum pump for 10 - 15 minutes until an absolute vacuum of 10 mm Hg has been reached.
- (5) With the vacuum pump still in operation, close the low-pressure knob on the vacuum pump coupling. Stop the vacuum pump.
- (6) Open the 2-way valve by 1/4 turn and then close it after 10 seconds. Check all the joints for leaks using liquid soap or an electronic leak device.
- (7) Turn the body of the 2-way and 3-way valves. Disconnect the vacuum pump hose.
- (8) Replace and tighten all the caps on the valves.

3-way valve diagram

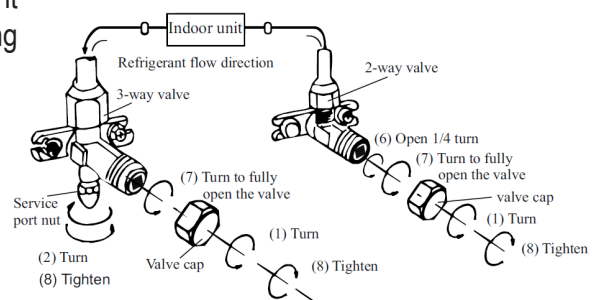
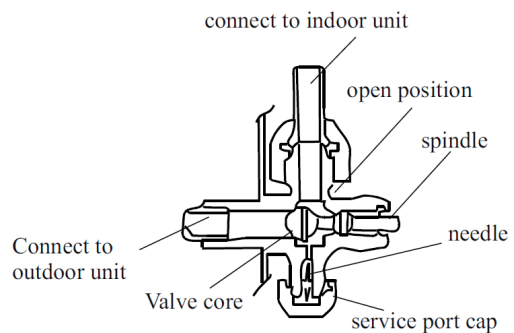

OPERATION TEST

1. Wind insulating covering around the joints of the indoor unit and fix it with insulating tape.
2. Fix the exceeding part of the signal cable to the piping or to the outdoor unit.
3. Fix the piping to the wall (after having coated it with insulating tape) using clamps or insert them into plastic slots.
4. Seal the hole in the wall through which the piping is passed so that no air or water can fill.

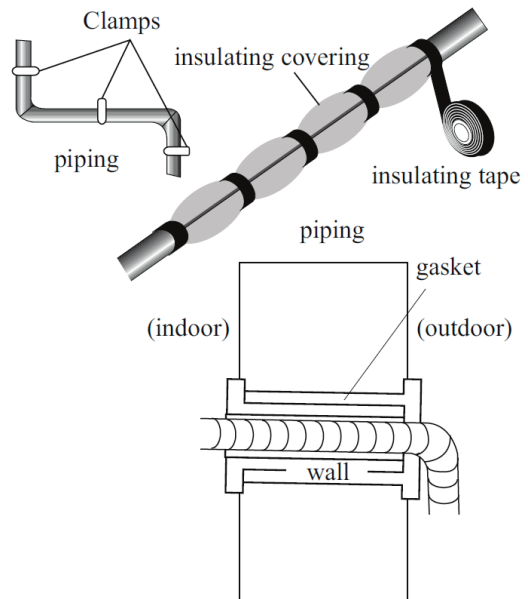

Indoor unit test

- Do the ON/OFF and FAN operate normally?
- Does the MODE operate normally?
- Do the set point and TIMER function properly?
- Does each lamp light normally?
- Do the flap for air flow direction operate normally?
- Is the condensed water drained regularly?

Outdoor unit test

- Is there any abnormal noise or vibration during operation?
- Could the noise, the air flow or the condensed water drainage disturb the neighbours?
- Is there any coolant leakage?

Note: the electronic controller allows the compressor to start only three minutes after voltage has reached the system.

INSTALLATION MANUAL - Information for the installer

ΜΟΝΤΕΛΟ ΔΥΝΑΜΙΚΟΤΗΤΑ(BTU/H)	9k/12k	18k/24k
Μήκος σωλήνα με τυπική πλήρωση	5m	5m
Μέγιστη απόσταση μεταξύ εσωτερικής και εξωτερικής μονάδας	25m	25m
Πρόσθετη πλήρωση ψυκτικού μέσου	15g/m	25g/m
Μέγιστη διαφορά στάθμης μεταξύ εσωτερικής και εξωτερικής μονάδας	10m	10m
Τύπος ψυκτικού μέσου	R32/R290	R32/R290

(1) Refer to the data rating label stucked on the outdoor unit.

(2) The total charge amount should under the maximum according to the table GG.1 in page 66.

TIGHTENING TORQUE FOR PROTECTION CAPS AND FLANGE CONNECTION

PIPE	TIGHTENING TORQUE [N x m]	CORRESPONDING STRESS (using a 20 cm wrench)		TIGHTENING TORQUE [N x m]
1/4" (φ6)	15-20	wrist strength	Service port nut	7-9
3/8" (φ9,52)	31-35	arm strength	Protection caps	25-30
1/2" (φ12)	35-45	arm strength		
5/8" (φ15,88)	75-80	arm strength		

WIRING DIAGRAM

For different models, the wiring diagram may be different. Please refer to the wiring diagrams pasted on the indoor unit and outdoor unit respectively.

On indoor unit, the wiring diagram is pasted under the front panel;

On outdoor unit, the wiring diagram is pasted on the backside of the outdoor handle cover.

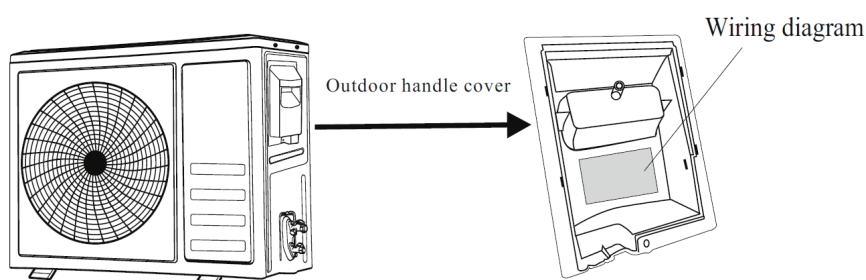
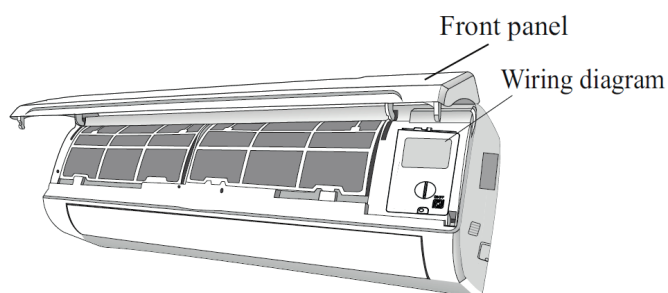

Note: For some models the wires has been connected to the main PCB of indoor unit by manufacturer without terminal block.

CABLE WIRES SPECIFICATION

INVERTER TYPE MODEL capacity (Btu/h)		sectional area					
		9k	12k	18/22k	24k		
Power supply cable	N		1.0mm ² (1.5mm ²) AWG18 (AWG16)	1.0mm ² (1.5mm ²) AWG18 (AWG16)	1.5mm ² AWG16	2.5mm ²	
	L		1.0mm ² (1.5mm ²) AWG18 (AWG16)	1.0mm ² (1.5mm ²) AWG18 (AWG16)	1.5mm ² AWG16	2.5mm ²	
	E		1.0mm ² (1.5mm ²) AWG18 (AWG16)	1.0mm ² (1.5mm ²) AWG18 (AWG16)	1.5mm ² AWG16	2.5mm ² AWG14	
Connection supply cable	N		1.0mm ² (1.5mm ²)	1.0mm ² (1.5mm ²)	1.5mm ²		
	L		1.0mm ² (1.5mm ²)	1.0mm ² (1.5mm ²)	1.5mm ²		
	1		1.0mm ² (1.5mm ²)	1.0mm ² (1.5mm ²)	1.5mm ²		
			1.0mm ² (1.5mm ²)	1.0mm ² (1.5mm ²)	1.5mm ²		

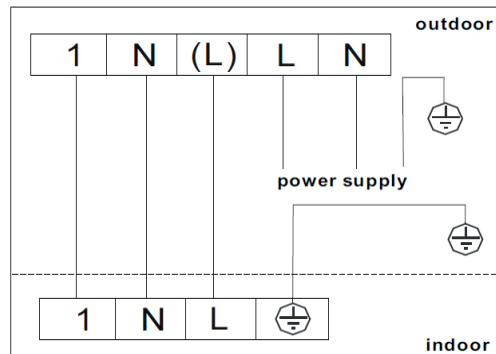

MAINTENANCE

Periodic maintenance is essential for keeping your air conditioner efficient. Before carrying out any maintenance, disconnect the power supply by taking the plug out from the socket.

INDOOR UNIT

ANTIDUST FILTERS

1. Open the front panel following the direction of the arrow
2. Keeping the front panel raised with one hand, take out the air filter with the other hand
3. Clean the filter with water; if the filter is soiled with oil, it can be washed with warm water (not exceeding 45°).

Leave to dry in a cool and dry place.

4. Keeping the front panel raised with one hand, insert the air filter with the other hand

5. Close

The electrostatic and the deodorant filter (if installed) cannot be washed or regenerated and must be replaced with new filters after every 6 months.

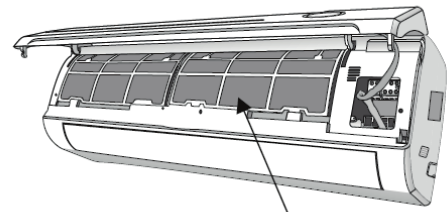
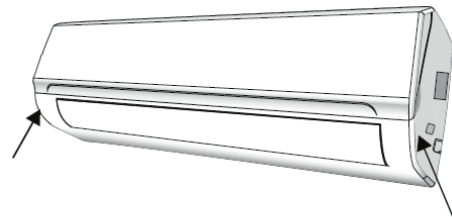

antiodust filter

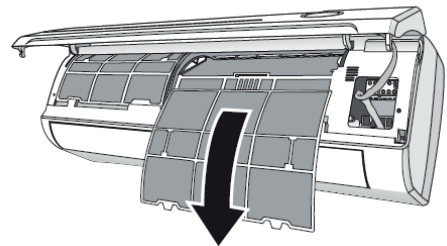

CLEANING THE HEAT EXCHANGER

1. Open the front panel of the unit and lift it till its greatest stroke and then unhooking it from the hinges to make the cleaning easier.
2. Clean the indoor unit using a cloth with the water (not higher than 40°) and neutral soap. Never use aggressive solvents or detergents.
3. If the outdoor unit is clogged, remove the leaves and the waste and remove the dust with air jet or a bit of water.

END OF SEASON MAINTENANCE

1. Disconnect the automatic switch or the plug.
2. Clean and replace the filters
3. On a sunny day let the conditioner work in ventilation for some hours, so that the inside of the unit can dry completely..

REPLACING THE BATTERIES

When: There is no confirmation beep heard from the indoor unit. The LCD doesn't act.

How: Take off the cover at back.

Place the new batteries respecting the symbols + and - .

N.B: Use only new batteries. Remove the batteries from the remote controller when the conditioner is not in operation

WARNING ! Do not throw batteries into common rubbish, they should be disposed of in the special containers situated in the collection points.

TROUBLESHOOTING

MALFUNCTION	POSSIBLE CAUSES		
The appliance does not operate	Power failure/plug pulled out.		
	Damaged indoor/outdoor unit fan motor.		
	Faulty compressor thermomagnetic circuit breaker.		
	Faulty protective device or fuses.		
	Loose connections or plug pulled out.		
	It sometimes stops operating to protect the appliance.		
	Voltage higher or lower than the voltage range.		
	Active TIMER-ON function.		
	Damaged electronic control board.		
Strange odor	Dirty air filter		
Noise of running water	Back flow of liquid in the refrigerant circulation.		
A fine mist comes from the air outlet	This occurs when the air in the room becomes very cold, for example in the COOLING or DEHUMIDIFYING/DRY modes.		
A strange noise can be heard	This noise is made by the expansion or contraction of the front panel due to variations in temperature and does not indicate a problem.		
Insufficient airflow, either hot or cold	Unsuitable temperature setting.		
	Obstructed air conditioner intakes and outlets.		
	Dirty air filter.		
	Fan speed set at minimum.		
	Other sources of heat in the room.		
	No refrigerant.		
The appliance does not respond to commands	Remote control is not close enough to indoor unit.		
	The batteries of remote control need to be replaced		
	Obstacles between remote control and signal receiver in indoor unit.		
The display is off	Active LIGHT function.		
	Power failure.		
Switch off the air conditioner immediately and cut off the power supply in the event of:			
<ul style="list-style-type: none"> • Strange noises during operation. • Faulty electronic control board. • Faulty fuses or switches. • Spraying water or objects inside the appliance. • Overheated cables or plugs. • Very strong smells coming from the appliance. 			
ERROR SIGNALS ON THE DISPLAY			
In case of error, the display on the indoor unit shown the following error codes:			
Display	Description of the trouble	Display	Description of the trouble
E1	Indoor temperature sensor fault	E8	Outdoor discharge temperature sensor fault
E2	Indoor pipe temperature sensor fault	E9	Outdoor IPM module fault
E3	Outdoor pipe temperature sensor fault	ER	Outdoor current detect fault
E4	Refrigerant system leakage or fault	EE	Outdoor PCB EEPROM fault
E6	Malfunction of indoor fan motor	EF	Outdoor fan motor fault
E7	Outdoor air temperature sensor fault	EH	Outdoor suction temperature sensor fault

INSTRUCTION FOR SERVICING

1. Check the information in this manual to find out the dimensions of space needed for proper installation of the device, including the minimum distances allowed compared to adjacent structures.
2. Appliance shall be installed, operated and stored in a room with a floor area larger than 4m².
3. The installation of pipe-work shall be kept to a minimum.
4. The pipe-work shall be protected from physical damage, and shall not be installed in an
5. unventilated space if the space is smaller than 4m².
6. The compliance with national gas regulations shall be observed.
7. The mechanical connections shall be accessible for maintenance purposes.
8. Follow the instructions given in this manual for handling, installing, cleaning, maintaining and
9. disposing of the refrigerant.
10. Make sure ventilation openings clear of obstruction.
11. Notice: Servicing shall be performed only as recommended by the manufacturer.
12. Warning: The appliance shall be stored in a well-ventilated area where the room size corresponds to the room area as specified for operation.
13. Warning: The appliance shall be stored in a room without continuously operating open flames (for example an operating gas appliance) and ignition sources (for example an operating electric heater).
14. The appliance shall be stored so as to prevent mechanical damage from occurring.
15. It is appropriate that anyone who is called upon to work on a refrigerant circuit should hold a valid and up-to-date certificate from an assessment authority accredited by the industry and recognizing their competence to handle refrigerants, in accordance with the assessment specification recognized in the industrial sector concerned. Service operations should only be carried out in accordance with the recommendations of the equipment manufacturer. Maintenance and repair operations that require the assistance of other qualified persons must be conducted under the supervision of the person competent for the use of flammable refrigerants.
16. Every working procedure that affects safety means shall only be carried out by competent persons.
17. Warning:
 - *Do not use means to accelerate the defrosting process or to clean, other than those recommended by the manufacturer.
 - *The appliance shall be stored in a room without continuously operating ignition sources (for example: open flames, an operating gas appliance or an operating electric heater).
 - *Do not pierce or burn.
 - *Be aware that refrigerants may not contain an odour.



Caution: Risk of fire



Operating instructions



Read technical manual

18. Information on servicing:

1) Checks to the area

Prior to beginning work on systems containing flammable refrigerants, safety checks are necessary to ensure that the risk of ignition is minimized. For repair to the refrigerating system, the following precautions shall be complied with prior to conducting work on the system.

2) Work procedure

Work shall be undertaken under a controlled procedure so as to minimize the risk of a flammable gas or vapour being present while the work is being performed.

3) General work area

All maintenance staff and others working in the local area shall be instructed on the nature of work being carried out. Work in confined spaces shall be avoided. The area around the workspace shall be sectioned off. Ensure that the conditions within the area have been made safe by control of flammable material.

4) Checking for presence of refrigerant

The area shall be checked with an appropriate refrigerant detector prior to and during work, to ensure the technician is aware of potentially flammable atmospheres. Ensure that the leak detection equipment being used is suitable for use with flammable refrigerants, i.e. non-sparking, adequately sealed or intrinsically safe.

5) Presence of fire extinguisher

If any hot work is to be conducted on the refrigeration equipment or any associated parts, appropriate fire extinguishing equipment shall be available to hand. Have a dry powder or CO₂ fire extinguisher adjacent to the charging area.

6) No ignition sources

No person carrying out work in relation to a refrigeration system which involves exposing any pipe work shall use any sources of ignition in such a manner that it may lead to the risk of fire or explosion. All possible ignition sources, including cigarette smoking, should be kept sufficiently far away from the site of installation, repairing, removing and disposal, during which refrigerant can possibly be released to the surrounding space. Prior to work taking place, the area around the equipment is to be surveyed to make sure that there are no flammable hazards or ignition risks. No Smoking signs shall be displayed.

7) Ventilated area

Ensure that the area is in the open or that it is adequately ventilated before breaking into the system or conducting any hot work. A degree of ventilation shall continue during the period that the work is carried out. The ventilation should safely disperse any released refrigerant and preferably expel it externally into the atmosphere.

8) Checks to the refrigeration equipment

Where electrical components are being changed, they shall be fit for the purpose and to the correct specification. At all times the manufacturer's maintenance and service guidelines shall be followed. If in doubt consult the manufacturer's technical department for assistance.

The following checks shall be applied to installations using flammable refrigerants:

--The charge size is in accordance with the room size within which the refrigerant containing parts are installed;

--The ventilation machinery and outlets are operating adequately and are not obstructed;

-- If an indirect refrigerating circuit is being used, the secondary circuit shall be checked for the presence of refrigerant;

--Marking to the equipment continues to be visible and legible. Markings and signs that are illegible shall be corrected;

--Refrigeration pipe or components are installed in a position where they are unlikely to be exposed to any substance which may corrode refrigerant containing components, unless the components are constructed of materials which are inherently resistant to being corroded or are suitably protected against being so corroded.

9) Checks to electrical devices

Repair and maintenance to electrical components shall include initial safety checks and component inspection procedures. If a fault exists that could compromise safety, then no electrical supply shall be connected to the circuit until it is satisfactorily dealt with. If the fault cannot be corrected immediately but it is necessary to continue operation, an adequate temporary solution shall be used. This shall be reported to the owner of the equipment so all parties are advised.

Initial safety checks shall include:

- That capacitors are discharged: this shall be done in a safe manner to avoid possibility of sparking;
- That there no live electrical components and wiring are exposed while charging, recovering or purging the system;
- That there is continuity of earth bonding.

19. Repairs to sealed components

1) During repairs to sealed components, all electrical supplies shall be disconnected from the equipment being worked upon prior to any removal of sealed covers, etc. If it is absolutely necessary to have an electrical supply to equipment during servicing, then a permanently operating form of leak detection shall be located at the most critical point to warn of a potentially hazardous situation.

2) Particular attention shall be paid to the following to ensure that by working on electrical components, the casing is not altered in such a way that the level of protection is affected. This shall include damage to cables, excessive number of connections, terminals not made to original specification, damage to seals, incorrect fitting of glands, etc.

Ensure that apparatus is mounted securely.

Ensure that seals or sealing materials have not degraded such that they no longer serve the purpose of preventing the ingress of flammable atmospheres. Replacement parts shall be in accordance with the manufacturer's specifications.

NOTE: The use of silicon sealant may inhibit the effectiveness of some types of leak detection equipment. Intrinsically safe components do not have to be isolated prior to working on them.

20. Repair to intrinsically safe components

Do not apply any permanent inductive or capacitance loads to the circuit without ensuring that this will not exceed the permissible voltage and current permitted for the equipment in use.

Intrinsically safe components are the only types that can be worked on while live in the presence of a flammable atmosphere. The test apparatus shall be at the correct rating.

Replace components only with parts specified by the manufacturer. Other parts may result in the ignition of refrigerant in the atmosphere from a leak.

19. Cabling

Check that cabling will not be subject to wear, corrosion, excessive pressure, vibration, sharp edges or any other adverse environmental effects. The check shall also take into account the effects of aging or continual vibration from sources such as compressors or fans.

20. Detection of flammable refrigerants

Under no circumstances shall potential sources of ignition be used in the searching for or detection of refrigerant leaks. A halide torch (or any other detector using a naked flame) shall not be used.

21. Leak detection methods

The following leak detection methods are deemed acceptable for systems containing flammable refrigerants.

Electronic leak detectors shall be used to detect flammable refrigerants, but the sensitivity may not be adequate, or may need re-calibration. (Detection equipment shall be calibrated in a refrigerant-free area.) Ensure that the detector is not a potential source of ignition and is suitable for the refrigerant used. Leak detection equipment shall be set at a percentage of the LFL of the refrigerant and shall be calibrated to the refrigerant employed and the appropriate percentage of gas (25 % maximum) is confirmed.

Leak detection fluids are suitable for use with most refrigerants but the use of detergents containing chlorine shall be avoided as the chlorine may react with the refrigerant and corrode the copper pipe-work.

If a leak is suspected, all naked flames shall be removed/ extinguished.

If a leakage of refrigerant is found which requires brazing, all of the refrigerant shall be recovered from the system, or isolated (by means of shut off valves) in a part of the system remote from the leak. Oxygen free nitrogen (OFN) shall then be purged through the system both before and during the brazing process.

22. Removal and evacuation

When breaking into the refrigerant circuit to make repairs or for any other purpose conventional procedures shall be used. However, it is important that best practice is followed since flammability is a consideration. The following procedure shall be adhered to:

- Remove refrigerant;
- Purge the circuit with inert gas;
- Evacuate;
- Purge again with inert gas;
- Open the circuit by cutting or brazing.

The refrigerant charge shall be recovered into the correct recovery cylinders. The system shall be flushed with OFN to render the unit safe. This process may need to be repeated several times.

Compressed air or oxygen shall not be used for this task.

Flushing shall be achieved by breaking the vacuum in the system with OFN and continuing to fill until the working pressure is achieved, then venting to atmosphere, and finally pulling down to a vacuum. This process shall be repeated until no refrigerant is within the system. When the final OFN charge is used, the system shall be vented down to atmospheric pressure to enable work to take place. This operation is absolutely vital if brazing operations on the pipe-work are to take place.

Ensure that the outlet for the vacuum pump is not close to any ignition sources and there is ventilation available.

23. Decommissioning

Before carrying out this procedure, it is essential that the technician is completely familiar with the equipment and all its detail. It is recommended good practice that all refrigerants are recovered safely. Prior to the task being carried out, an oil and refrigerant sample shall be taken in case analysis is required prior to re-use of reclaimed refrigerant. It is essential that electrical power is available before the task is commenced.

- a) Become familiar with the equipment and its operation.
- b) Isolate system electrically.
- c) Before attempting the procedure, ensure that:
 - . mechanical handling equipment is available, if required, for handling refrigerant cylinders;
 - . all personal protective equipment is available and being used correctly;
 - . the recovery process is supervised at all times by a competent person;
 - . recovery equipment and cylinders conform to the appropriate standards.
- d) Pump down refrigerant system, if possible.
- e) If a vacuum is not possible, make a manifold so that refrigerant can be removed from various parts of the system.

- f) Make sure that cylinder is situated on the scales before recovery takes place.
- g) Start the recovery machine and operate in accordance with manufacturer's instructions.
- h) Do not overfill cylinders. (No more than 80 % volume liquid charge).
- i) Do not exceed the maximum working pressure of the cylinder, even temporarily.
- j) When the cylinders have been filled correctly and the process completed, make sure that the cylinders and the equipment are removed from site promptly and all isolation valves on the equipment are closed off.
- k) Recovered refrigerant shall not be charged into another refrigeration system unless it has been cleaned and checked.

24. Labelling

Equipment shall be labelled stating that it has been de-commissioned and emptied of refrigerant. The label shall be dated and signed. Ensure that there are labels on the equipment stating the equipment contains flammable refrigerant.

25. Recovery

When removing refrigerant from a system, either for servicing or decommissioning, it is recommended good practice that all refrigerants are removed safely.

When transferring refrigerant into cylinders, ensure that only appropriate refrigerant recovery cylinders are employed. Ensure that the correct number of cylinders for holding the total system charge are available. All cylinders to be used are designated for the recovered refrigerant and labelled for that refrigerant (i.e. special cylinders for the recovery of refrigerant). Cylinders shall be complete with pressure-relief valve and associated shut-off valves in good working order. Empty recovery cylinders are evacuated and, if possible, cooled before recovery occurs.

The recovery equipment shall be in good working order with a set of instructions concerning the equipment that is at hand and shall be suitable for the recovery of all appropriate refrigerants including, when applicable, flammable refrigerants. In addition, a set of calibrated weighing scales shall be available and in good working order. Hoses shall be complete with leak-free disconnect couplings and in good condition. Before using the recovery machine, check that it is in satisfactory working order, has been properly maintained and that any associated electrical components are sealed to prevent ignition in the event of a refrigerant release. Consult manufacturer if in doubt.

The recovered refrigerant shall be returned to the refrigerant supplier in the correct recover cylinder, and the relevant waste transfer note arranged. Do not mix refrigerants in recovery units and especially not in cylinders.

If compressors or compressor oils are to be removed, ensure that they have been evacuated to an acceptable level to make certain that flammable refrigerant does not remain within the lubricant. The evacuation process shall be carried out prior to returning the compressor to the suppliers. Only electric heating to the compressor body shall be employed to accelerate this process. When oil is drained from a system, it shall be carried out safely.

NOTE ON RECYCLING



A.M.Π. 00510 Π.Δ. 117/2004

The product you have purchased has been designed and manufactured with high quality materials and components that can be recycled and reused. The symbol indicates that electrical and electronic devices, at the end of their life, should be taken to special waste areas, separately from your household waste. Please ask your local municipality for the disposal site for electrical and electronic equipment or for a drop-off location for devices to be recycled. In the countries of the European Union, there are collection points for used electrical and electronic devices. Please help us protect the environment we live in!



DECLARATION OF CONFORMITY

We hereby declare that this device complies with the essential requirements and other provisions of the following instructions:

RED Directive 14 / 53 / EU

EMC-Directive: 14/30/ EU

Low Voltage Directive: 14/35/ EU

ErP Directive 09 / 125 / EC

CE Marking: 93 / 68 / EEC

RoHS Directive: 11 / 65 / EU, Delegated Directive (EU) 15 / 863

EUROLAMP®

Pioneers in New Technology !

ΕΙΣΑΓΕΤΑΙ ΣΤΗΝ Ε.Ε. ΑΠΟ ΤΗΝ
EUROLAMP ΑΒΕΕ:
ΚΑΜΠΟΣ ΔΙΑΒΑΤΩΝ – ΙΩΝΙΑ
570 08, ΘΕΣΣΑΛΟΝΙΚΗ
Τ: 2310 574802
ΚΑΤΑΣΚΕΥΑΖΕΤΑΙ ΣΤΗΝ ΚΙΝΑ

IMPORTED IN EU BY
EUROLAMP SA:
KAMPOS DIAVATA - IONIA
570 08, THESSALONIKI - GREECE
T: +30 2310 574802
MADE IN CHINA

info@eurolamp.gr
www.eurolampglobal.com