

EUROLAMP®

Pioneers in New Technology !

ΟΔΗΓΙΕΣ ΧΡΗΣΗΣ

INSTRUCTIONS



300-20011(RD-40DC-3)

ΑΝΕΜΙΣΤΗΡΑΣ 3ΣΕ1 ΜΕ ΟΡΘΟΣΤΑΤΗ-ΕΠΙΤΡΑΠΕΖΙΟΣ-ΤΟΙΧΟΥ ΜΑΥΡΟΣ Φ40 50W

ΜΕ ΤΗΛΕΧΕΙΡΙΣΤΗΡΙΟ ΚΑΙ ΠΛΗΚΤΡΟΛΟΓΙΟ ΑΦΗΣ

3IN1 STAND-TABLE-WALL FAN BLACK Φ40 50W

WITH REMOTE CONTROL AND SENSOR TOUCH CONTROL PANEL

220-240V, 50W, Φ40

Παρακαλούμε διαβάστε προσεκτικά και κρατήστε τις οδηγίες για μελλοντική αναφορά.
Παρακαλείσθε να δώσετε ιδιαίτερη προσοχή στις πληροφορίες ασφαλείας.



ΣΥΣΤΑΣΕΙΣ ΑΣΦΑΛΕΙΑΣ

- Είναι απαραίτητο να διαβάσετε και να κατανοήσετε όλες τις οδηγίες ασφάλειας και λειτουργίας πριν από τη εγκατάσταση. Εάν η συσκευή χρησιμοποιείται για πρώτη φορά, διατηρήστε τις οδηγίες ασφαλείας για μελλοντική αναφορά.
- Σε περιπτώσεις που χρειάζεται να γίνει η σύνδεση με απευθείας παροχή ρεύματος είναι απαραίτητο να γίνει από εξειδικευμένο άτομο. Η λανθασμένη εγκατάσταση και χρήση μπορούν να προκαλέσουν κίνδυνο ηλεκτροπληξίας ή πυρκαγιάς.
- Ο καθαρισμός μπορεί να γίνει με ένα στεγνό και καθαρό πανί ή με τη χρήση ουδέτερου καθαριστικού. Μην χρησιμοποιείτε διαλυτικά ή διαβρωτικά προϊόντα. Σε περίπτωση που είναι υγρή η επιφάνεια περιμένετε να στεγνώσει, πριν το χρησιμοποιήσετε. Αποφύγετε την επαφή με υγρά σε όλα τα ηλεκτρικά μέρη.
- Η συσκευή πρέπει να φυλάσσεται μακριά από παιδιά και ανήλικους.
- Η εγγύηση δεν ισχύει πλέον όταν υπάρχουν ελαττώματα στο προϊόν που προέρχονται από ζημιά ή όταν τα μέρη του προϊόντος έχουν αλλοιωθεί από μη εξουσιοδοτημένα άτομα καθώς και μετά από τυχόν επέμβαση στο περιεχόμενο της συσκευής από ακατάλληλο χειρισμό ή κακή χρήση.
- Ακολουθήστε τις παρακάτω οδηγίες για την ασφαλή χρήση και εγκατάσταση. Καθώς θα αποσυσκευάζετε το προϊόν, ελέγξτε για ζημιές. Σε αυτή την περίπτωση ενημερώστε τον προμηθευτή σας.



ΠΡΟΣΟΧΗ: Οι ηλεκτρολογικές συνδέσεις πρέπει να γίνονται από εξειδικευμένο ηλεκτρολόγο και σύμφωνα με τους ευρωπαϊκούς κανόνες για τις ηλεκτρικές εγκαταστάσεις.



ΣΗΜΑΝΤΙΚΟ: ΟΥΔΕΜΙΑ ΕΥΘΥΝΗ ΦΕΡΕΙ Η ΕΤΑΙΡΕΙΑ ΓΙΑ ΤΗΝ ΕΓΚΑΤΑΣΤΑΣΗ. Η ΕΓΚΑΤΑΣΤΑΣΗ ΑΠΟΤΕΛΕΙ ΑΠΟΚΛΕΙΣΤΙΚΗ ΕΥΘΥΝΗ ΤΟΥ ΠΕΛΑΤΗ.



ΠΡΟΣΟΧΗ: Πριν την εγκατάσταση του ανεμιστήρα, βεβαιωθείτε ότι έχετε απενεργοποιήσει την παροχή ρεύματος. Μην ενεργοποιήσετε την παροχή ρεύματος έως ότου εγκατασταθεί πλήρως ο ανεμιστήρας και είναι έτοιμος για χρήση.

Η EUROLAMP ABEE διατηρεί το δικαίωμα να ερμηνεύει και να τροποποιεί το περιεχόμενο αυτού του εγγράφου ανά πάσα στιγμή χωρίς προηγούμενη ειδοποίηση.



ΣΩΣΤΗ ΔΙΑΘΕΣΗ ΑΥΤΟΥ ΤΟΥ ΠΡΟΪΟΝΤΟΣ

Αυτή η σήμανση υποδηλώνει ότι το προϊόν αυτό δεν πρέπει να διατεθεί μαζί με άλλα οικιακά απορρίμματα σε όλη την ΕΕ. Για να αποφευχθεί πιθανή βλάβη στο περιβάλλον ή την ανθρώπινη υγεία από την ανεξέλεγκτη διάθεση των αποβλήτων, ανακυκλώστε την υπεύθυνα για την πρόωθηση της βιώσιμης επαναχρησιμοποίησης των υλικών πόρων. Για να επιστρέψετε τη χρησιμοποιημένη συσκευή σας, χρησιμοποιήστε τα συστήματα επιστροφής και συλλογής ή επικοινωνήστε με τον πωλητή όπου αγοράστηκε το προϊόν. Μπορούν να πάρουν αυτό το προϊόν για ασφαλή περιβαλλοντική ανακύκλωση.



Please read these instructions carefully. Please pay particular attention to the safety information. We recommend that you keep the instructions for future reference.



SAFETY RECOMMENDATIONS

- It is essential to read and understand all the safety and operating instructions before the installation. If this is your first time using the device, keep the instructions secure for future reference.
- In cases where the connection to a direct power supply needs to be made, it is necessary to be done by a qualified person.
- It can be cleaned with a dry and clean fabric or with a use of neutral detergent. Do not use solvents or corrosive products. In case that the surface is wet, wait until it gets dry and then use it. Avoid contact on all electrical parts with liquids.
- The device should be kept out of the reach of children and minors.
- The warranty is no longer valid when there are defects in the product where come from damages or when the parts of the product has been damaged by unauthorized persons as well as after any intervention on the device due improper handling or misuse.
- Follow the instructions below for safe use and installation. As you unpacking the product, check for damages. In that case, please inform your supplier.



ATTENTION: Electrical connections must be made by a qualified electrician and in accordance with European rules for electrical installations.



IMPORTANT: THE COMPANY IS NOT RESPONSIBLE FOR THE INSTALLATION. INSTALLATION IS THE SOLE RESPONSIBILITY OF THE CUSTOMER.



CAUTION: Before installing the fan, be sure to turn off the power supply. Do not turn on power until the fan is fully installed and ready for use.

EUROLAMP SA reserves the right to interpret and amendment the content of this document at any time without prior notice.



CORRECT DISPOSAL OF THIS PRODUCT



This marking indicates that this product should not be disposed with other household wastes throughout the EU. To prevent possible harm to the environment or human health from uncontrolled waste disposal, recycle it responsibly to promote the sustainable reuse of material resources. To return your used device, please use the return and collection systems or contact the retailer where the product was purchased. They can take this product for environmental safe recycling.

ΠΡΙΝ ΤΗΝ ΠΡΩΤΗ ΧΡΗΣΗ

Διαβάστε και ακολουθήστε όλες τις οδηγίες σε αυτό το εγχειρίδιο "Χρήση και φροντίδα", ακόμη και αν αισθάνεστε ότι είστε εξοικειωμένοι με τα προϊόντα και βρείτε ένα μέρος για να το κρατήσετε πρακτικό για μελλοντική αναφορά. Η προσοχή σας επιστάζεται ιδιαίτερα στις ενότητες που αφορούν «ΣΗΜΑΝΤΙΚΕΣ ΟΔΗΓΙΕΣ»

ΣΗΜΑΝΤΙΚΕΣ ΟΔΗΓΙΕΣ

ΠΑΡΑΚΑΛΩ ΔΙΑΒΑΣΤΕ ΟΛΕΣ ΤΙΣ ΟΔΗΓΙΕΣ ΠΡΟΣΕΚΤΙΚΑ ΠΡΙΝ ΧΡΗΣΙΜΟΠΟΙΗΣΕΤΕ ΤΟ ΠΡΟΙΟΝ

Όταν χρησιμοποιείτε την ηλεκτρική συσκευή, πρέπει πάντα να τηρούνται οι ακόλουθες βασικές προφυλάξεις ασφαλείας.

ΠΡΟΕΙΔΟΠΟΙΗΣΗ- για να μειώσετε τον κίνδυνο πυρκαγιάς, ηλεκτροπληξίας ή τραυματισμού ατόμων ή περιουσίας:

- Λειτουργείτε πάντα το προϊόν από πηγή ισχύος της ίδιας τάσης, συχνότητας και βαθμολογίας όπως υποδεικνύεται στην ετικέτα του προϊόντος.
- Μη χρησιμοποιείτε αυτόν τον ανεμιστήρα με οποιαδήποτε άλλη συσκευή ελέγχου ταχύτητας για να μειώσετε τον κίνδυνο ηλεκτροπληξίας.
- Μην αφήνετε τον ανεμιστήρα να λειτουργεί χωρίς επίβλεψη.
- Μη χρησιμοποιείτε το προϊόν εάν πέσει, έχει υποστεί ζημιά ή αν εμφανίζει σημάδια δυσλειτουργίας. Μη χρησιμοποιείτε το προϊόν με χαλασμένο βύσμα ή καλώδιο. Επιστρέψτε ολόκληρο το προϊόν στον τόπο αγοράς για έλεγχο, επιστροφή χρημάτων, επισκευή ή αντικατάσταση.
- Εάν δεν λειτουργεί σωστά, επικοινωνήστε με εξειδικευμένο ηλεκτρολόγο ή κέντρο σέρβις για εξέταση και επισκευή, μην προσπαθήσετε ποτέ να το επισκευάσετε μόνοι σας.
- Μην βυθίζετε ή εκθέτετε το προϊόν ή το εύκαμπτο καλώδιο στη βροχή, την υγρασία ή οποιοδήποτε άλλο υγρό.
- Αυτό το προϊόν δεν πρέπει να χρησιμοποιείται σε άμεση γειτνίαση με νερό, όπως μπανιέρες, νιπτήρες, πισίνες κ.λπ. όπου μπορεί να προκύψει πιθανότητα βύθισης ή υγρασίας.
- Ποτέ μην εγκαθιστάτε τη μονάδα όπου μπορεί να υπόκειται:
 - Πηγές θερμότητας όπως καλοριφέρ, θερμοσίφωνες, σόμπες ή άλλα προϊόντα που παράγουν θερμότητα/Άμεσο ηλιακό φως/Μηχανική δόνηση ή κρούση/Υπερβολική σκόνη Έλλειψη εξαερισμού, όπως ντουλάπι ή βιβλιοθήκη/Ανισόπεδη επιφάνεια
- Απενεργοποιήστε και αποσυνδέστε την πρίζα όταν το προϊόν δεν χρησιμοποιείται, συναρμολογήστε πλήρως τον ανεμιστήρα πριν την ενεργοποιήσετε.
- Αποφύγετε την επαφή με κινούμενα μέρη. Μην εισάγετε μέρη του σώματος (π.χ. δάχτυλο) ή αντικείμενα στη σχάρα όταν λειτουργεί ο ανεμιστήρας.
- Μην καλύπτετε τη μάσκα ή μην λειτουργείτε πολύ κοντά σε κουρτίνες κ.λπ.
- Αυτό το προϊόν προορίζεται μόνο για οικιακή χρήση.
- Αποσυνδέετε πάντα τον ανεμιστήρα όταν τον μετακινείτε από τη μία θέση στην άλλη.

- Η χρήση εξαρτημάτων ή εξαρτημάτων που δεν συνιστώνται ή πωλούνται από τον διανομέα προϊόντων μπορεί να προκαλέσει προσωπικούς ή περιουσιακούς κινδύνους ή τραυματισμούς.
- Βεβαιωθείτε ότι ο ανεμιστήρας βρίσκεται σε σταθερή επιφάνεια όταν λειτουργεί για να αποφύγετε την ανατροπή.
- Μην βυθίζετε στο νερό τον ανεμιστήρα
- Εάν το καλώδιο τροφοδοσίας έχει υποστεί ζημιά, πρέπει να αντικατασταθεί από τον κατασκευαστή ή τον αντιπρόσωπο σέρβις, ή παρόμοια ειδικευμένο άτομο, προκειμένου να αποφευχθεί κίνδυνος.
- Αυτή η συσκευή μπορεί να χρησιμοποιηθεί από παιδιά ηλικίας από 8 ετών και άνω και άτομα με μειωμένες σωματικές, αισθητηριακές ή διανοητικές ικανότητες ή έλλειψη εμπειρίας και γνώσης εάν έχουν λάβει επίβλεψη ή οδηγίες σχετικά με τη χρήση της συσκευής με ασφαλή τρόπο και κατανοούν κινδύνους που εμπλέκονται. Τα παιδιά δεν πρέπει να παίζουν με τη συσκευή. Ο καθαρισμός και η συντήρηση του χρήστη δεν πρέπει να γίνονται από παιδιά χωρίς επίβλεψη.
- Μην αποσυναρμολογείτε τη συσκευή.
- Προειδοποίηση! Μην χρησιμοποιείτε ποτέ τον ανεμιστήρα χωρίς τα προστατευτικά. Μετά τη συναρμολόγηση, μην αφαιρείτε ποτέ τα προστατευτικά για λόγους καθαρισμού ή συντήρησης.

ΧΑΡΑΚΤΗΡΙΣΤΙΚΑ ΤΟΥ ΠΡΟΙΟΝΤΟΣ

1. Βίδα ασφαλείας & παξιμάδι
2. Μπροσινό προστατευτικό πλέγμα
3. Κλείδωμα φτερωτής
4. Φτερωτή
5. Πλαστικό παξιμάδι στερέωσης
6. Πίσω προστατευτικό πλέγμα
7. Κεφαλή μοτέρ
8. Κουτί διακοπών
9. Σωλήνας επέκτασης
10. Στρόγγυλη βάση
11. Βίδα βάσης & ροδέλα
12. Τηλεχειριστήριο
13. Βάση επιτραπέζιου ανεμιστήρα
+ 3 βίδες στερέωσης
14. Σει τοποθέτησης σε τοίχο
+ 2 βίδες στερέωσης

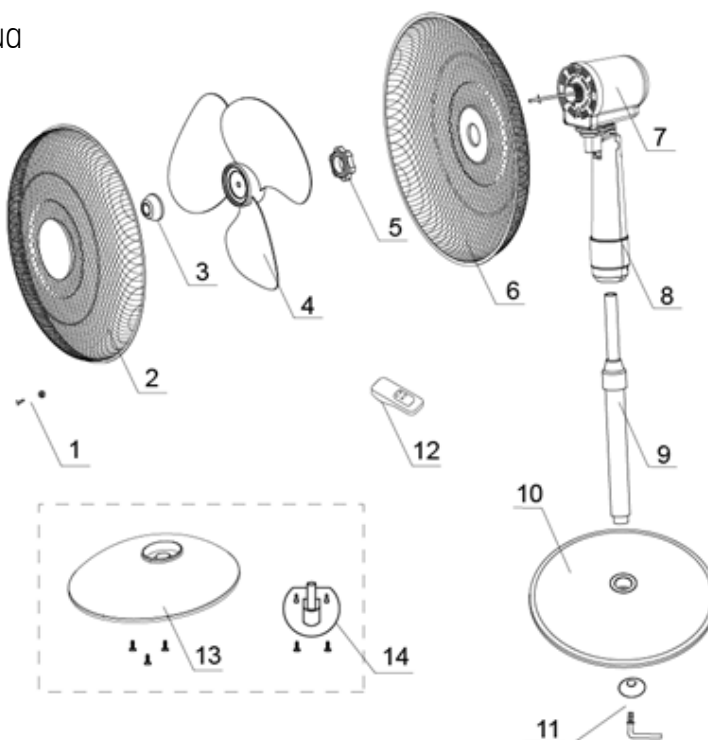

ΣΥΝΑΡΜΟΛΟΓΗΣΗ ΠΡΟΙΟΝΤΟΣ

ΛΕΙΤΟΥΡΓΙΑ ΟΡΘΟΣΤΑΤΗ

- Χαλαρώστε τη βίδα από το κάτω μέρος του εξωτερικού σωλήνα
- Συνδέστε τον σωλήνα προέκτασης στην τρύπα της στρογγυλής βάσης και στερεώστε τον με τη βίδα και τη ροδέλα στην βάση.
- Συνδέστε το μοτέρ με το διακόπτη στο εσωτερικό σωλήνα. Βεβαιωθείτε ότι μπήκε σωστά στον εσωτερικό σωλήνα και ασφαλίστε με την παρεχόμενη βίδα ρύθμισης.

ΕΠΙΤΡΑΠΕΖΙΑ ΛΕΙΤΟΥΡΓΙΑ

- Βάλτε τη στρογγυλή βάση σε επίπεδο έδαφος
- Στερεώστε το κάτω μέρος του σώματος του ανεμιστήρα στη στρογγυλή βάση και στη συνέχεια, στερεώστε το με βίδες (σε μια μικρή πολυ σακούλα στο εσωτερικό της στρογγυλής βάσης). Μην σφίγγετε υπερβολικά αυτές τις βίδες

ΕΠΙΤΟΙΧΙΑ ΛΕΙΤΟΥΡΓΙΑ

- Επιλέξτε την κατάλληλη θέση και στερεώστε τη βάση στήριξης σε έναν ισχυρό τοίχο (ή εντοπίστε ένα στήριγμα πίσω από γυψοσανίδες) με 2 βύσματα τοίχου και βίδες που παρέχονται.
- Σημείωση: Βρείτε μια θέση σε απόσταση 0,8m ακτίνας από μια πρίζα τοίχου για να βεβαιωθείτε ότι μπορείτε να συνδέσετε τη μονάδα εύκολα στην πρίζα.
- Τοποθετήστε τον ανεμιστήρα στον γάντζο στερέωσης και ασφαλίστε τη βίδα στερέωσης.

ΣΥΝΑΡΜΟΛΟΓΗΣΗ ΦΤΕΡΩΤΩΝ ΚΑΙ ΠΛΕΓΜΑΤΩΝ ΠΡΟΣΤΑΣΙΑΣ

- Ξεβιδώστε το πλαστικό παξιμάδι στερέωσης από το μπροστινό μέρος του περιβλήματος του μοτέρ περιστρέφοντάς το αριστερόστροφα.
- Τοποθετήστε το πίσω πλέγμα προστασίας, στο μπροστινό μέρος του περιβλήματος του μοτέρ με τη χειρολαβή προς τα πάνω, εξασφαλίζοντας ότι τα μανταλάκια τοποθέτησης στο περίβλημα του μοτέρ είναι σωστά τοποθετημένα στις οπές του πίσω πλέγματος προστασίας.
- Σφίξτε το παξιμάδι στερέωσης του πίσω πλέγματος προστασίας δεξιόστροφα. ΜΗΝ ΤΟ ΣΦΙΓΓΕΤΕ ΥΠΕΡΒΟΛΙΚΑ.
- Σπρώξτε τη φτερωτή του ανεμιστήρα στον άξονα του μοτέρ, εντοπίζοντας την υποδοχή στο πίσω μέρος της φτερωτής με στον πείρο κίνησης που διέρχεται από τον άξονα του μοτέρ.
- Σφίξτε το κλείδωμα της φτερωτής περιστρέφοντάς το αριστερόστροφα.
- Τοποθετήστε το μπροστινό πλέγμα στο πίσω πλέγμα, έτσι ώστε οι οπές στα στεφάνια που δέχονται το μικρό παξιμάδι και το μπουλόνι να είναι ευθυγραμμισμένες. Τοποθετήστε το μπουλόνι μέσα από τις οπές και βιδώστε το παξιμάδι. Μην σφίγγετε πλήρως σε αυτή την

στιγμή.

- Σπρώξτε τους συνδετήρες συγκράτησης του πλέγματος στη θέση τους, διασφαλίζοντας ότι εφαρμόζουν σωστά στο χείλος τους.
- Σφίξτε πλήρως το μικρό παξιμάδι και το μπουλόνι που περνάει από το χείλος των πλεγμάτων.

ΛΕΙΤΟΥΡΓΙΑ ΤΟΥ ΠΡΟΙΟΝΤΟΣ

Πίνακας ελέγχου



1. Συνδέστε τη συσκευή σε πρίζα. Όλες οι ενδεικτικές λυχνίες είναι αναμμένες για ένα δευτερόλεπτο και στη συνέχεια όλα σβήνουν.
2. Ενεργοποιήστε τη συσκευή πατώντας το κουμπί ON/OFF στο τηλεχειριστήριο ή πατώντας το POWER στον πίνακα ελέγχου. Ακούγονται δύο μπιπ, και ο ανεμιστήρας αρχίζει να φυσάει σε χαμηλή ταχύτητα 1.
3. Για να αλλάξετε ταχύτητα, πατήστε το κουμπί SPEED αρκετές φορές. Η ταχύτητα αλλάζει με κάθε πάτημα του κουμπιού. Η αντίστοιχη ταχύτητα (1, 2, 3) θα εμφανιστεί στην οθόνη LED.
4. Για περιστροφή, πατήστε το κουμπί SWING. Η ένδειξη περιστροφής ανάβει και ο ανεμιστήρας αρχίζει να περιστρέφεται. Για να σταματήσετε την περιστροφή, πατήστε το κουμπί για άλλη μια φορά. Όταν ο ανεμιστήρας βρίσκεται σε κατάσταση αναμονής, αυτό το κουμπί δεν λειτουργεί.
5. Ο ανεμιστήρας σας διαθέτει λειτουργία χρονοδιακόπτη. Αφού ενεργοποιήσετε τη μονάδα, πατήστε το κουμπί TIMER και ο ανεμιστήρας θα λειτουργήσει για όσο διάστημα επιλέξετε: Πατήστε το κουμπί χρονοδιακόπτη αρκετές φορές και η ρύθμιση θα αλλάζει με κάθε πάτημα του κουμπιού. Ο ανεμιστήρας μπορεί να ρυθμίσει τη λειτουργία χρονοδιακόπτη από 1, 2, 3, 4, 5, 6, 7, 8, 9 ώρες, η οποία θα εμφανίζεται στην οθόνη LED.
6. Η ροή αέρα μπορεί να ρυθμιστεί με κλίση ολόκληρης της μονάδας μοτέρ προς τα πάνω ή προς τα κάτω.
7. Για να απενεργοποιήσετε τον ανεμιστήρα, πατήστε ξανά το κουμπί ON/OFF.

8. Αποσυνδέετε πάντα τη συσκευή όταν δεν χρησιμοποιείται.

9. Βεβαιωθείτε ότι οι μπαταρίες έχουν τοποθετηθεί στη σωστή κατεύθυνση. Μην αναμιγνύετε τύπους μπαταριών. Κατά την αντικατάσταση, βεβαιωθείτε ότι αλλάζουν και οι δύο μπαταρίες ταυτόχρονα. Απαιτούνται μπαταρίες μεγέθους 2xAAA.

ΣΥΝΤΗΡΗΣΗ

- Προσοχή! Η συσκευή πρέπει να απενεργοποιείται και να αποσυνδέεται πριν από κάθε καθαρισμό.
- Μόλις συναρμολογηθεί ο ανεμιστήρας, απαγορεύεται η αποσυναρμολόγηση των πλεγμάτων (προστατευτικό) κατά τον καθαρισμό.
- Καθαρίστε τον ανεμιστήρα, συμπεριλαμβανομένου του προστατευτικού ασφαλείας, με ένα στεγνό πανί.
- Κρατήστε τους αεραγωγούς στο πίσω μέρος του κύριου σώματος χωρίς σκόνη ή χνούδι - χρησιμοποιήστε μια ηλεκτρική σκούπα για να τις αφαιρέσετε όταν είναι απαραίτητο. δημιουργείτε κανένα άνοιγμα στο πλέγμα για να αφαιρέσετε το χνούδι.
- Μην αφήνετε νερό ή άλλο υγρό να εισέλθει στο περίβλημα του μοτέρ.

ΠΡΟΣΟΧΗ: Μην χρησιμοποιείτε σκληρά απορρυπαντικά, χημικά καθαριστικά ή διαλύτες για να καθαρίσετε τον ανεμιστήρα.

BEFORE FIRST USE

Read and follow all the instructions in this “Use And Care” manual even if you feel you are familiar with the products, and find a place to keep it handy for future reference.

Your attention is drawn particularly to the sections concerning “IMPORTANT SAFEGUARDS”

IMPORTANT SAFEGUARDS

PLEASE READ ALL INSTRUCTIONS CAREFULLY BEFORE USING THE PRODUCT.

When using the electrical appliance, the following basic safety precautions should always be followed.

WARNING- to reduce the risk of fire, electric shock or injury to persons or property:

- Always operate the product from a power source of the same voltage, frequency and rating as indicated on the product identification plate.
- Do not use this fan with any solid state speed control device to reduce the risk of electric shock.
- Do not leave the fan running unattended.
- Do not operate the product if it is dropped, damaged or showing signs of product malfunction. Do not operate the product with a damaged plug or cord. Return the complete product to the place of purchase for inspection, refund or replacement.
- If it is not working properly, contact a qualified electrician or service centre for examination and repair, never try to dismantle it by yourself.
- Do not immerse or expose the product or flexible cord to rain, moisture or any other liquid.
- This product should not be used in the immediate vicinity of water, such as bathtubs, washbowls, swimming pools etc. where the likelihood of immersion or splashing could occur.
- Never install the unit where it could be subject to: Heat sources such as radiators, heat registers, stoves or other products that produce heat / Direct sunlight / Mechanical vibration or shock / Excessive dust / Lack of ventilation, such as a cabinet or bookcase / Uneven surface
- Switch off and unplug from outlet when the product is not in use, Fully assemble the fan before switching on.
- Avoid contact with moving parts. Do not insert any body parts (e.g. finger) or objects through the grill when the fan is operating.
- Do not cover the grille, or operate in close proximity to curtains, etc.
- This product is intended for normal domestic/household use only.
- Always disconnect the fan when moving it from one location to another.
- The use of attachments or accessories not recommended or sold by the product distributor may cause personal or property hazards or injuries.
- Be sure fan is on a stable surface when operating to avoid overturning.

- Do not immerse in water.
- If the supply cord is damaged, it must be replaced by the manufacturer or its service agent, or similarly qualified person, in order to avoid a hazard.
- This appliance can be used by children aged from 8 years and above and persons with reduced physical, sensory or mental capabilities or lack of experience and knowledge if they have been given supervision or instruction concerning use of the appliance in a safe way and understand the hazards involved. Children shall not play with the appliance. Cleaning and user maintenance shall not be made by children without supervision.
- Do not disassemble the appliance.

Warning ! Never use without the guards in place. After assembly, never remove the guards for cleaning or maintenance purpose.

FEATURES OF THIS PRODUCT

1. Safety screw & nut
2. Front Grille
3. Blade Cap
4. Blade
5. Plastic Mounting Nut
6. Rear Grille
7. Motor head
8. Switch Box
9. Extension Tube
10. Round base
11. Base screw & washer
12. Remote controller
13. Table fan base + 3 fix screw
14. Wall mounting kit + 2 fix screw

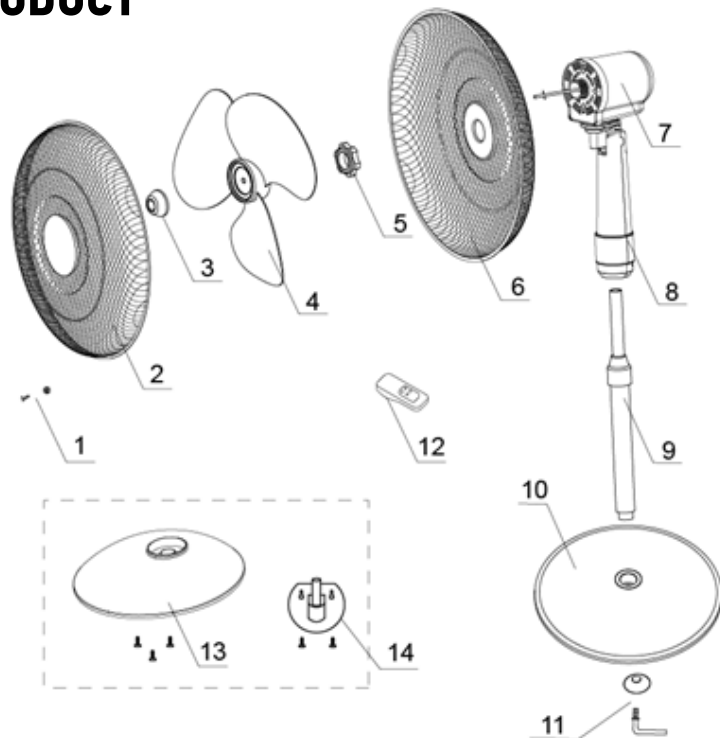

PRODUCT ASSEMBLY

STAND BASE ASSEMBLY (STAND FAN MODE)

- Loosen the screw from the bottom of outer pipe
- Attach the extension tube in the hole of the round base and fix them with the base screw & washer.
- Attach the motor with switch compartment onto the inner pipe. ensure the switch compartment is pushed fully onto the inner pipe and secured with the set screw provided.

BASE ASSEMBLY (TABLE FAN MODE)

- Put the round base on flat ground
- Fix the bottom of the fan body to the round base, and then fix it by screws (in a small poly bag to the inside of the round base) . Do not over-tighten these screws

WALL MOUNTING ASSEMBLY (WALL FAN MODE)

- Select an appropriate location and fix the mounting bracket onto a strong wall (or locate a stud behind plaster boards) with 2 wall plugs and screws supplied. Note: Consider a location within a distance of 0.8m radius from a wall power outlet to make sure you can plug the unit into the power point easily.
- Mount the wall fan on the mounting hook and secure the fix screw on the control box.

ASSEMBLE OF BLADE AND GRILLE

- Unscrew the plastic mounting nut from the front of the motor housing by rotating it anticlockwise.
- Position the rear grille against the front of the motor housing with the handle uppermost, ensuring that the locating pegs on the motor housing are engaged correctly in the holes of the rear grille.
- Tighten the Rear Grille Mounting Nut clockwise. DO NOT OVERTIGHTEN IT.
- Push the fan blade onto the motor shaft, locating the slot at the back of the blade on the drive pin that passes through the motor shaft.
- Tighten the blade cap by turning it anticlockwise.
- Position the front grille against the rear grille so that the holes in the rims that accept the small nut and bolt are in line. Insert the bolt through the holes and screw on the nut. Do not fully tighten at the stage.
- Push the grille retaining clips into position ensuring that they engage correctly on the rim of the grille.
- Fully tighten the small nut and bolt that passes through the rim of the grille.

OPERATION OF THE PRODUCT

Control Panel



1. Connect the appliance to a socket. All the indicator lights are on and the nixie tube is on for one second and then all go out.
2. Switch on the appliance by pressing the ON/OFF button on the remote controller, or pressing POWER on control panel. Accompanied by two beeps, the fan starts to blow at low speed 1.
3. To change speed, press button SPEED several times. Speed will change with each button stroke. The respective speed (1, 2, 3) will be shown by the LED.
4. For oscillation, press the SWING button. The swing indicator light up and the fan starts oscillating. To stop oscillation, press button once again. When the fan is in stand-by mode, this button will not work.
5. Your fan has a timer function. After having switched the unit on, press the TIMER button and the fan will operate for as long as you choose: Press the timer button several times and the setting will change with every button stroke. The fan can set the timer function from 1, 2, 3, 4, 5, 6, 7, 8, 9 hours, which will shown by the LED
6. The air flow can be adjusted by tilting the entire motor unit upward or downward.
7. To switch the fan off, press the ON/OFF button again.
8. Always unplug the appliance when it is not used.
9. Ensure batteries are inserted in the correct direction. Do not mix battery types. When replacing, ensure both batteries are changed simultaneously. 2xAAA size batteries are required.

CLEANING

- Caution! The device must be turned off and unplugged before every cleaning.
- Once the fan is assembled, it is forbidden to disassemble the grids (guard) when cleaning.
- Clean the fan, including the safety guard, with a dry dust cloth
- Keep the air vents at the rear of the main body free from dust or fluff– use a vacuum cleaner to remove these when necessary. Do not probe any opening to remove fluff.
- Do not allow any water or other liquid to enter the motor housing.

CAUTION: Do not use harsh detergents, chemical cleaners or solvents to clean the fan

EUROLAMP®

Pioneers in New Technology !

ΕΙΣΑΓΕΤΑΙ ΣΤΗΝ Ε.Ε. ΑΠΟ ΤΗΝ
EUROLAMP ABEE:
ΚΑΜΠΟΣ ΔΙΑΒΑΤΩΝ – ΙΩΝΙΑ
570 08, ΘΕΣΣΑΛΟΝΙΚΗ
Τ: 2310 574802
ΚΑΤΑΣΚΕΥΑΖΕΤΑΙ ΣΤΗΝ ΚΙΝΑ

IMPORTED IN EU BY
EUROLAMP SA:
ΚΑΜΠΟΣ ΔΙΑΒΑΤΑ - ΙΩΝΙΑ
570 08, THESSALONIKI - GREECE
Τ: +30 2310 574802
MADE IN CHINA

info@eurolamp.gr
www.eurolampglobal.com

